

東北大学 多元物質科学研究所

IMRAM

INSTITUTE OF MULTIDISCIPLINARY RESEARCH
FOR ADVANCED MATERIALS TOHOKU UNIVERSITY

2021



沿革

昭和 16 年 3 月	勅令第 268 号 (官制) により選鉱製錬研究所設置	1941, March	Research Institute of Mineral Dressing and Metallurgy, Tohoku Imperial University was founded.
昭和 18 年 1 月	勅令第 54 号 (官制) により科学計測研究所設置		
昭和 19 年 1 月	勅令第 7 号 (官制) により非水溶液化学研究所設置	1943, January	Research Institute for Scientific Measurements, Tohoku Imperial University was founded.
昭和 24 年 5 月	国立学校設置法により、選鉱製錬研究所、科学計測研究所、非水溶液化学研究所は、東北大学附置研究所となる	1944, January	Chemical Research Institute of Non - Aqueous Solution, Tohoku Imperial University was founded.
平成 3 年 4 月	非水溶液化学研究所を反応化学研究所に改組		
平成 4 年 4 月	選鉱製錬研究所を素材工学研究所に改組	1949, May	These three Institutes were reorganized as research institutes affiliated to Tohoku University.
平成 13 年 4 月	素材工学研究所と科学計測研究所と反応化学研究所を再編統合し、多元物質科学研究所設置 (多元設計研究部門、多元制御研究部門、多元解析研究部門、融合システム研究部門、資源変換・再生研究センター、超顕微計測光学研究センター)	1991, April	Chemical Research Institute of Non - Aqueous Solution was reorganized as Institute for Chemical Reaction Science.
平成 14 年 4 月	先導結晶化学技術寄附研究部門 設置 (～平成 17 年 3 月)	1992, April	Research Institute of Mineral Dressing and Metallurgy was reorganized as Institute for Advanced Materials Processing.
平成 16 年 4 月	多元ナノ材料研究センター 設置 (～平成 22 年 3 月)	2001, April	Research Institute for Scientific Measurements, Institute for Chemical Reaction Science, and Institute for Advanced Materials Processing were restructured and consolidated as Institute of Multidisciplinary Research for Advanced Materials (IMRAM).
平成 17 年 4 月	新産業創造物質基盤技術研究センター、先導結晶化学技術寄附研究部門 (～平成 19 年 3 月) 設置		
平成 18 年 4 月	有機ナノ結晶科学技術寄附研究部門設置 (～平成 21 年 3 月)	2010, April	IMRAM started the activity as a member of the Network Joint Research Center for Materials and Devices.
平成 19 年 1 月	先端圧電セラミックス寄附研究部門設置 (～平成 21 年 12 月)		
平成 19 年 4 月	超顕微計測光学研究センターを廃止し、先端計測開発センターを設置 ポストシリコン物質・デバイス創製基盤技術アライアンス (～平成 22 年 3 月) 窒化物結晶寄附研究部門設置 (～平成 22 年 3 月)	2018, March	Research Center for Sustainable Science & Engineering was closed.
平成 20 年 4 月	窒化物ナノ・エレクトロニクス材料研究センター設置	2018, April	Collaborative Research Division of Non-ferrous Metallurgy and Environmental Science and the Center for Mineral Processing and Metallurgy were started.
平成 22 年 4 月	多元設計研究部門、多元制御研究部門、多元解析研究部門、融合システム研究部門を廃止し、有機・生命科学研究所、無機材料研究部門、プロセスシステム工学研究部門、計測研究部門を設置 資源変換・再生研究センター、多元ナノ材料研究センター、新産業創造物質基盤技術研究センターを廃止し、サステナブル理工学研究センター、高分子・ハイブリッド材料研究センターを設置 物質・デバイス領域型共同研究拠点 (ネットワーク型) 発足	2019, November	Collaborative Research Division of Advanced Synchrotron Radiation Metrology started.
平成 24 年 4 月	窒化物ナノ・エレクトロニクス材料研究センターを廃止し、新機能無機物質探索研究センターを設置 希少元素高効率抽出技術拠点発足 (～平成 29 年 3 月)	2020, May	Collaborative Research Division of Advanced Analysis of Iron and Steelmaking Processes was started.
平成 25 年 4 月	ナノ流体エンジニアリング共同研究部門設置 (～平成 28 年 3 月)	2020, August	Collaborative Research Division of Advanced Electron Microscopy was started.
平成 27 年 2 月	百生量子ビーム位相イメージングプロジェクト開始	2021, April	Materials-Measurement Hybrid Research Center was started.
平成 28 年 4 月	物質・デバイス領域型共同研究拠点 (第2期) 発足		
平成 30 年 4 月	サステナブル理工学研究センターを廃止し、金属資源プロセス研究センターを設置 非鉄金属製錬環境科学研究部門を設置		
令和 元年 11 月	放射光次世代計測科学連携研究部門を設置 (令和 2 年 7 月、国際放射光イノベーション・スマート研究センターへ移管)		
令和 2 年 5 月	製鉄プロセス高度解析技術共同研究部門を設置		
令和 2 年 8 月	次世代電子顕微鏡技術共同研究部門を設置		
令和 3 年 4 月	先端計測開発センター、高分子・ハイブリッド材料研究センター、新機能無機物質探索研究センターを廃止し、マテリアル・計測ハイブリッド研究センターを設置		

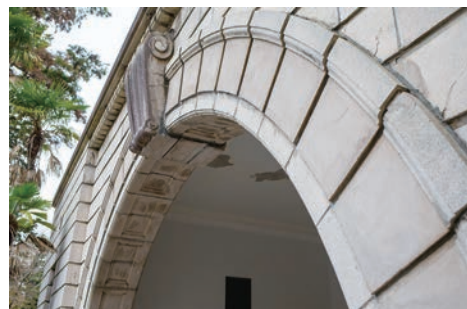

目次

所長挨拶 / Director's Message	3
概要 / Outline	5
主な研究成果 / Research Results- 2020年度のプレスリリースより、主な表彰・受賞	7
学生・研究支援、産学連携・地域連携活動 / Supports, Industry-Academia Collaboration	10
国際共同研究・教育活動 / International Exchange Activities	11
物質・デバイス領域共同研究拠点による5研究所間ネットワーク型共同研究事業の推進 / Promotion of network-type cooperative research among 5 research institutes based upon the Joint Research Center of Materials and Devices	13
次世代放射光施設	15
研究プロジェクト紹介	17
組織図 / Organization Chart	23
研究部門・研究センター / Research Divisions and Centers	25
非鉄金属精錬環境科学研究部門 / Collaborative Research Division of Non-ferrous Metallurgy and Environmental Science	31
製鉄プロセス高度解析技術共同研究部門 (JFE スチール) / Collaborative Research Division of Advanced Analysis of Iron and Steelmaking Processes (JFE steel Corporation)	32
次世代電子顕微鏡技術共同研究部門 / Collaborative Research Division of Advanced Electron Microscopy	33
有機・生命科学研究部門 / Division of Organic- and Bio-materials Research	34
無機材料研究部門 / Division of Inorganic Material Research	42
プロセスシステム工学研究部門 / Division of Process and System Engineering	51
計測研究部門 / Division of Measurements	57
金属資源プロセス研究センター / Center for Mineral Processing and Metallurgy	68
マテリアル・計測ハイブリッド研究センター / Materials-Measurement Hybrid Research Center	75
研究支援組織、技術室、多元 CAF / Support Section, Technical Service Section, TAGEN Central Analytical Facility	81
建物案内図・アクセス / Maps and Directions	85

あいさつ



東北大学
多元物質科学研究所

研究所長

寺内 正己

Institute of Multidisciplinary Research
for Advanced Materials
Tohoku University

Director
Masami TERAUCHI

多元物質科学研究所（以下、多元研）創立から20年が過ぎました。従来の区別や枠にとらわれない、物質、材料だけでなく、それを生み出すプロセスや評価技術までをも含む、あらゆる“もの”を多元的に研究する、特徴ある研究所として2001年4月に発足しました。そして「多元物質科学」は一般社会にも浸透しつつあります。その礎は、創立1941年以来受け継がれてきた多元研の前身である、選鉱製錬研究所（素材工学研究所）、科学計測研究所、非水溶液化学研究所（反応化学研究所）のスピリットであります。もうすぐ80年を迎えようとする伝統の力を、ひしひしと感じます。先人たちが切り拓いてきた多くの研究分野と輝かしい研究成果が、漏れることなく多元研に引き継がれております。2018年4月1日には、新たに「金属資源プロセス研究センター」設置となって表れ、2021年4月1日には「マテリアル・計測ハイブリッド研究センター」発足となって表れております。

こうして多元研では、資源から最先端素材までの“プロセス軸”、無機・有機・バイオなどあらゆる物質を含む“物質軸”、そして、ナノからマクロまでの“評価計測軸”を、ハイブリッドにカバーした、独創的で斬新な研究が数多く行われています。そうした研究の一端を、本「多元研概要」で紹介しています。パラパラとページをめくりながら、多元研では、“もの”、“人”、“技”がハイブリッドとなって、物質材料研究に従事していることがご覧いただける事と思えます。

2010年から始まった、先駆的なネットワーク型共同利用・共同研究拠点である「物質・デバイス領域共同研究拠点」（多元研

の他、北海道大学電子科学研究所、東京工業大学科学技術創成研究院化学生命科学研究所、大阪大学産業科学研究所、九州大学先端物質化学研究所との連携事業）では、拠点利用者と共にたくさんの研究成果が出されております。2016年度からは多元研が拠点本部となり推進しております。さらに、この活動を支える5附置研究所は、『人・環境と物質をつなぐイノベーション創出ダイナミック・アライアンス』事業により、効率的かつ先進的に連携活動を行っております。

一方で、多元研は次世代のイノベーション創出に重要な高輝度軟X線光源である次世代放射光施設計画推進の基幹部局として、2016年度から積極的に内外にその重要性を周知し、大学・宮城県そして東北経済団体連合会とともに、活動してきました。2019年3月末には、東北大学青葉山新キャンパスで建設工事がスタートしました。同年10月には放射光利活用のための学内組織「国際放射光イノベーション・スマート研究センター」が発足し、多元研から複数の研究グループが異動してその活動を支えております。

さて、2011年3月の東日本大震災からちょうど10年が経過しました。多元研は物質材料研究による東北復興への貢献と、東北大学そして日本の未来を背負う新進気鋭の優秀な研究者の輩出を、今後も積極的に担っていきます。昨年来のコロナウイルスにより社会活動も制限され先の見通せない状況ではありますが、皆様方の益々のご健勝とご発展を心より祈上申し上げるとともに、今後とも、変わらぬご支援を賜りますよう宜しくお願い申し上げます。

2021年4月 研究所長 寺内正己

Our institute, Institute of Multidisciplinary Research for Advanced Materials, IMRAM, is called TAGEN-KEN in Japanese. 20 years have passed from its foundation, April 2001. Nowadays, the word TAGEN is widely known, since the research in our institute has been carried out over "Multidisciplinary" fields of science and engineering for wide variety of materials. Our basis is, unfailingly, in the successor of three prestigious research institutes of Tohoku university: SENKEN (Research Institute of Mineral Dressing and Metallurgy)-SOZAIKEN (Institute for Advanced Materials Processing), KAKEN (Research Institute for Scientific Measurements) and HISUIKEN (Chemical Research Institute of Non - Aqueous Solution-) -HANNOUKEN (Institute for Chemical Reaction Science). SENKEN was established in 1941, KAKEN was in 1943 and HISUIKEN was in 1944.

So, about 80 years have passed since the foundation of the former three institutes. Their research spirits are passed down to us, so that the knowledge and experiences integrated from prestigious institutes allow us to establish so many collaborations among members in different fields of our institute. Thus, a plenty of noticeable research results have been achieved. This traditionality led to the establishment of new research centers, Center for Mineral Processing and Metallurgy in 1 April 2018, and Materials-Measurement Hybrid Research Center in 1 April 2021.

Our institute has started a new activity as a member of the Network Joint Research Center for Materials and Devise

from 2010, composed of five national university institutes, Research Institute of Electronic Science (RIES, Denshiken) in Hokkaido Univ., Laboratory for Chemistry and Life Science (CLS, Kaseiken) in Tokyo Institute of Technology, Institute of Science and Industrial Research (ISIR, Sanken) in Osaka Univ., and Institute for Materials Chemistry and Engineering (IMCE, Sendouken) in Kyushu Univ. This network is open to anyone in Japan and the world including colleges, institutes and private companies, who wishes to collaborate with the institutes. Based on the collaboration among the five institutes, the "Dynamic Alliance for Open Innovation Bridging Human, Environment and Materials" was also founded as a national project started in 2016.

Tohoku Univ. is now promoting the project of a next generation 3 GeV synchrotron radiation facility, whose performance is optimized for soft X-ray energy region. This energy region covers the K-edges of light elements of Li, B, C, N, and O, those are all critical ones to current technological challenges. Since our institute is the main base of this project, we have been making our best for the realization in the near future.

10 years have passed since the Great East Japan Earthquake on March 11, 2011. We will contribute our efforts to the reconstruction through material science and technology, as well as to educate researchers and engineers contribute to the nation. We will proceed further in the field of Multidisciplinary Research for Advanced Materials.

April 2021 Director Masami TERAUCHI



ロゴマークのテーマ シーズのランドマーク

4本の曲線は、4つの研究部門・センターとそれぞれ、物理、化学、生物、材料などに代表される研究分野を表しています。DNAの染色体にも似たその触手は、力強く天へと伸び、緑の球体で表す地球とこれからの社会を、多元物質科学研究所が支えている様を表しております。全体として、IMRAMの頭文字、「ij」を象徴としています。



概要

構成員 Members

職員数 Faculty & Staff (as of April 1, 2021)

教授 Professors 48 (4) [1]	准教授 Associate Professors 24 (1) [1]	講師 Senior Assistant Professors 9 (1)	助教 Assistant Professors 63 (10) [8]	助手 Research Associate 0	
事務職員 Administrative Staff 42 (31)	技術職員 Technical Staff 45 (11)	再雇用職員 Re-employed Staff 4 (0)	非常勤職員 (研究職) Part-Time Staff (Research) 21 (4) [3]	非常勤職員 (その他) Part-Time Staff (Other) 61 (47) [7]	計 Total 317 (109) [20]

※ () 内は女性 (助教のうち 6 名は「東北大学多元物質科学研究所 “桜 -SAKURA” プロジェクト」により採用) で内数
 ※ [] 内は外国人で内数
 ※ () indicates the number of female staff in counts.
 ※ [] indicates the number of foreign staff in counts.

部門別教員数内訳 Number of Faculty Members

部門等 Research Division	教授 Professors	准教授 Associate Professors	講師 Senior Assistant Professors	助教 Assistant Professors	助手 Research Associates	計 Total
有機・生命科学研究部門 Division of Organic-and Bio-materials Research	7	5	1	12		25
無機材料研究部門 Division of Inorganic Material Research	11	2	3	7		23
プロセスシステム工学研究部門 Division of Process and System Engineering	6	6	1	11		24
計測研究部門 Division of Measurements	10	5	3	13		31
金属資源プロセス研究センター Center for Mineral Processing and Metallurgy	7	3	1	9		20
マテリアル・計測ハイブリッド研究センター Materials-Measurement Hybrid Research Center	6	2		10		18
非鉄金属製錬環境科学研究部門 Collaborative Research Division of Non-ferrous Metallurgy and Environmental Science		1				1
製鉄プロセス先端解析技術共同研究部門 Collaborative Research Division of Advanced Analysis of Iron and Steelmaking Processes				1		1
次世代電子顕微鏡技術共同研究部門 Collaborative Research Division of Advanced Electron Microscopy	1					1
合計 Total	48	24	9	63	0	144

学生数 (2021 年 4 月現在) Number of Students (as of April, 2021)

研究科・学部 Schools	学部 Under Graduate	博士課程前期 Master's Program	博士課程後期 Doctoral Program
工学研究科・工学部 Engineering	37 (8) [0]	95 (8) [15]	27 (6) [11]
理学研究科・理学部 School of Science	10 (3) [8]	46 (15) [15]	22 (3) [13]
生命科学研究科 Life Sciences	0 (0) [0]	13 (8) [4]	5 (2) [4]
環境科学研究科 Environmental Studies	0 (0) [0]	41 (11) [6]	15 (1) [9]
合計 Total	47 (11) [8]	195 (42) [40]	69 (12) [37]
	311 (65) [85]		

※ () 内は女性、内数 () indicates the number of female students included in counts.
 ※ [] 内は外国人、内数 [] indicates the number of international students included in counts.

歳入・歳出内訳 Annual Revenue and Expense

2019年度 歳入内訳 Revenue for FY2019

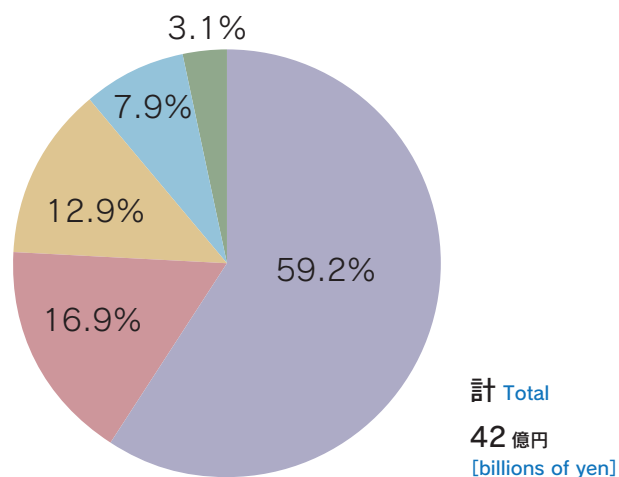

- 運営費交付金 Operational Grants
- 科学研究費補助金 Grants-in-Aids for Scientific Research
- 受託研究費 Funds for Commissioned Research
- 共同研究費 Funds for Joint Research
- 寄附金 Donations

2019年度 歳出内訳 Expenditure for FY2019

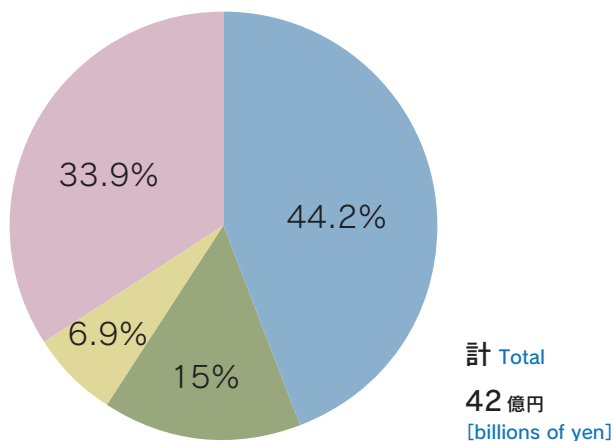

- 運営費交付金人件費 General Grants for Salaries and Wages
- 運営費交付金物件費 General Grants for Supplies and Equipments
- 外部資金人件費 External Funds for Salaries and Wages
- 外部資金物件費 External Funds for Supplies and Equipments

主な外部資金採択状況 (単位：百万円) External Research Funds (millions of yen)

年度 Fiscal year	2015	2016	2017	2018	2019
科学研究費 Grants-in-Aids for Scientific Research	835	871	730	681	654
共同研究 Funds for Joint Research	340	233	272	310	332
受託研究 Funds for Commissioned Research	810	712	619	486	517

建物 BUILDINGS(as of April, 2021)

建物総延面積 Total Floor Area 38,318m²



南総合研究棟 1、2

主な研究成果 (2020年度のプレスリリースより)

- 2020.04.03 | 低い温度で作動する固体酸化燃料電池のための極薄電解質膜の開発
～100°C以下での物理吸着した水による表面プロトン伝導性～
Nanoscale Research Letters 15, 42 (2020)、組頭広志
- 2020.05.13 | ミリ秒X線CTのための放射光マルチビーム化に成功
～試料の回転要らず動的3D観察を可能に～
Unlocking the gate to the millisecond CT, *Optica* 7, 5, 514-517 (2020)、矢代航
- 2020.05.18 | 混ぜるだけ！発想を変えた新しい有機蓄電池の開発
～導電剤なしで導電性をリレーし高性能化を実現～
ACS Applied Materials & Interfaces, (2020) 12, 23, 25748-25755、小林弘明、苫居高明、本間格
- 2020.05.20 | 抗体検査を現場で20分以内に完了する技術を開発
～鳥インフルエンザウイルスで実証。新型コロナウイルス等への応用へ期待～
A New Antibody Test for Avian Flu Delivers Results in 20 Minutes, *Sensors and Actuators B: Chemical*, 316 (2020) 128160、火原彰秀
- 2020.06.01 | 省エネルギーに資する窒化ガリウム単結晶基板の量産法を開発
～次世代パワーエレクトロニクスの実現に道～
Applied Physics Express, 13 055505 (2020)、秩父重英、石黒徹、小島一信、嶋紘平
- 2020.07.01 | ヒトLDL受容体が立体構造を形成する新たな機構を解明、家族性高コレステロール血症の理解に一步前進
PNAS, (2020) 117 (28) 16401-16408、門倉広、稲葉謙次
- 2020.07.02 | スピンのねじれが起こす電子の変位を発見
～マルチプローブが明らかにするマルチフェロイックの微視的発現機構に～
Physical Review B 101, 224436、木村宏之
- 2020.07.13 | 電子挙動の直接観察を相対性理論と対比
～電荷保存則と電子波干渉を相対性理論の場を通じた考察～
Materials Science and Engineering: R: Reports 142 (2020) 100564、赤瀬善太郎
- 2020.07.16 | 電子を抜くと透明な超伝導体になる物質を発見
～世界初のp型透明超伝導体を実現～
Science Advances 6, 29 (2020) eabb8570、吉松公平
- 2020.07.30 | 長崎県西海市の西彼杵変成岩からマイクロダイヤモンドを発見
Scientific Reports 10, 11645 (2020)、Top 100 in Earth Science、寺内正己
- 2020.08.03 | ギガビット級高速光無線通信を実現した深紫外LEDの高速変調メカニズムを解明
～自己組織化微小LED集合体をもたらす、高発光効率と高速変調の両立～
Faster LEDs for Wireless Communications from Invisible Light, *Applied Physics Letters*, 117, 031103 (2020)、小島一信、秩父重英
- 2020.08.20 | 水を自由に出し入れする有機半導体スポンジの作製
～水の吸脱着にともなう電子伝導度とイオン伝導度のスイッチング～
ACS Applied Materials & Interfaces, (2020) 12, 33, 37391-37399、阿部春花 (大学院生)、芥川智行
- 2020.08.20 | 効率的なナノ薬剤が薬効を示すまでの道のりを解明
～細胞内でのナノ・プロドラッグを検出する方法の確立を通して～
Further Details Revealed About a Highly-efficient Anticancer Drug Delivery System, *Nanoscale*, 2020, 12, 16710、笠井均
- 2020.08.21 | 硫化スズ単結晶の大型化に成功！
～環境に優しい太陽電池の実用化への突破口～
Large Tin Monosulfide Crystal Opens Pathway for Next Generation Solar Cells, *Crystal Growth & Design*, (2020) 20, 9, 5931-5939、川西咲子、鈴木一誓、柴田浩幸、小俣孝久
- 2020.08.21 | クライオ電子顕微鏡によるヒト由来カルシウムポンプの高分解能構造の決定
～細胞内カルシウム恒常性維持機構の破綻が引き起こす疾病の原因解明に光～
Science Advances 6, 33, eabb0147、張玉霞 (大学院生)、渡部聡、稲葉謙次
- 2020.08.25 | DNA結合タンパク質のジャンプまで観察できるサブミリ秒分解単分子蛍光計測法の提案
～がん抑制タンパク質 p53 の速い運動の発見～
Scientific Reports 10, 13697 (2020)、鎌形清人
- 2020.08.25 | 金属イオン間の電子の授受で極性構造を制御、強誘電体・圧電体材料や負熱膨張材料の開発に新しい知見
Chemistry of Materials, (2020) 32, 16, 6892-6897、山本孟、木村宏之、戸田薫 (大学院生)
- 2020.08.31 | 室温動作ポラリトンレーザの実現に向けて大きな前進
～超低消費電力な近紫外線コヒーレント光源の実現に道～
Applied Physics Letters, 117, 071103 (2020)、嶋紘平、秩父重英
- 2020.09.08 | 電子顕微鏡の像コントラストを飛躍的に向上させる手法を開発
～フレネルゾーンプレートを用いた新規位相差STEM法～
Ultramicroscopy, 218 (2020) 113089、百生敦
- 2020.09.10 | 水の中で組み上がる超分子でほぼ完全な光反応制御を達成、ハイブリッドナノリボンを利用した超分子光反応で合成困難なH-H型二量体のほぼ完全な合成に成功
RSC Chemical Communications, (2020) 56, 10058-10061、和田健彦
- 2020.09.17 | 酸化バナジウム構造に現れる新しい電子相の発見
～二酸化バナジウムを用いたモットトランジスタ開発に新しい知見～
Physical Review B 102, 115114 (2020) Editors' Suggestion、志賀大亮 (大学院生)、吉松公平、組頭広志

- 2020.09.23 | 温泉水でも安定した熱交換が可能な熱交換器を開発 —温泉水から析出する固形物を除去し、熱交換効率の低下抑制に成功—
丸岡伸洋
- 2020.09.28 | 窒化ガリウムの発光を阻害する原因を突き詰める！ —極低温における発光効率計測に成功—
Tohoku University Teaches Old Spectroscopy New Tricks, *Applied Physics Express* 13, 105504, Spotlights (2020)、
小島一信、秩父重英
- 2020.09.30 | 細胞小器官内の遊離亜鉛イオンの定量技術を開発 —亜鉛の生理機能と関連疾患メカニズムの解明に期待—
Cell Chemical Biology 27, 12 (2020) 1521-1531.e8、小和田俊行、松井敏高、水上進、天貝佑太、稲葉謙次
- 2020.10.09 | タンパク質・DNA 間の結合に新機構を発見、分子の揺らぎを利用するラチェットの可能性
Scientific Reports 10, 15624 (2020)、鎌形清人
- 2020.10.23 | 加熱“その場” X 線タイコグラフィを実証 —合金粒子の融解過程をナノスケールで観る—
Microscopy and Microanalysis 26, 5 (2020) 878 – 885、高橋幸生、石黒志
- 2020.10.26 | 速い分子だと炭素の網を通り抜ける!? 酸素がグラフェンをすり抜ける現象を発見
The Journal of Physical Chemistry Letters, (2020) 11, 21, 9159-9164、小川修一
- 2020.10.29 | 窒化ガリウム結晶の発光量子効率と光吸収の関係を解明
A New Method to Measure Optical Absorption in Semiconductor Crystals, *Applied Physics Letters*, 117, 171103 (2020)、
小島一信、秩父重英
- 2020.11.05 | 混ざり合わない混晶半導体の特異構造を利用した高効率光源実現に道
—窒化アルミニウムインジウム超格子の自己組織化メカニズムを解明—
Scientific Reports 10, 18570 (2020)、秩父重英
- 2020.11.17 | DNA 結合タンパク質は DNA 上でのタンパク質渋滞をすり抜けて移動できる
Nucleic Acids Research, 48, 19, 10820-10831 (2020)、鎌形清人
- 2020.11.26 | 水に浮くほど軽い熱電変換材料を実現、ミクロな蜂の巣構造のガラスを半導体に変換
Chemistry of Materials, 2020, 32, 23, 10176-10183、山田高広
- 2020.11.26 | ハードディスク用書き込みヘッドの新たな解析技術を開発
—世界で初めて 100 億分の 1 秒の精度でヘッド動作の画像化に成功、ハードディスクの大容量化に貢献—
Journal of Applied Physics, 128, 133903 (2020)、岡本聡、菊池伸明
- 2020.12.01 | 光り方を決めるのは光る頻度か光らない頻度か? —酸化亜鉛結晶の発光効率と発光寿命の相関を明示—
To Accelerate or Decelerate in the Light-emitting Process of Zinc-Oxide Crystals, *Applied Physics Express*, 13, 121005
(2020)、小島一信、秩父重英
- 2020.12.23 | 統合失調症に関わるドパミン受容体の構造解明 —副作用を抑えた薬の迅速な探索・設計が可能に—
Nature Communications 11, 6442 (2020)、南後恵理子
- 2021.01.08 | ゴム特性の起源となる化学結合を可視化、電子顕微鏡を用いた分析法でタイヤゴム材開発に寄与
Scientific Reports 10, 21558 (2020)、佐藤庸平、陣内浩司
- 2021.01.25 | 水に強い有機半導体の結晶格子を制御する —結晶格子の硬さ・柔らかさの自在制御—
Journal of the American Chemical Society, (2021) 143, 2, 1046 – 1060、阿部春花 (大学院生)、芥川智行
- 2021.01.29 | サブミクロンの分解能を持つ高速ホログラフィック蛍光顕微鏡システムを開発
—スキャンが不要、アルゴリズムの同時開発で自然な光の高速測定が可能—
High-speed Holographic Fluorescence Microscopy System with Submicron Resolution, *Optics Letters*, 46, 3, 669-672
(2021)、小澤祐市
- 2021.02.04 | お椀型分子の表と裏を利用した強誘電体メモリの作製 —ナノレベル高密度メモリのための新分子デザイン—
Nature Communications, (2021) 12:768、呉寛筠 (大学院生)、芥川智行
- 2021.02.04 | Beyond 5G に資する低環境負荷な物質・デバイス商用化技術の創出、Society 5.0 for SDGs に資するキーテクノロジー
Nanomaterials, (2021) 11 (2), 392、組頭広志
- 2021.03.08 | 住友ゴムと東北大学がゴム破壊の X 線 CT 撮影の約 1,000 倍速化に成功
—住友ゴムの新材料開発技術『ADVANCED 4D NANO DESIGN』がさらに進化—
Faster Imaging in Rubber X-ray CT Imaging Helps Tires Become Smarter and More Efficient, *Optica*, 7, 5, 514-517 (2020)、
Journal of Synchrotron Radiation, (2021) 28, 322-326、矢代航
- 2021.03.09 | 硫化スズ太陽電池の高効率化への独自技術を実証 —次世代ソーラーパネルの実現に前進—
Researchers Develop a New, Efficient Tin Monosulfide Solar Cell Prototype, *Solar RRL*, (2021) 5, 2000708、
川西咲子、鈴木一誓、柴田浩幸、小俣孝久
- 2021.03.24 | タンパク質の液-液相分離を制御するペプチド設計法を開発 —神経変性疾患などの創薬に期待—
Scientific Reports 11, 6643 (2021)、鎌形清人
- 2021.03.31 | チタン酸バリウムナノキューブの合成と粒子表面の原子配列の可視化に成功、高性能小型電子デバイスの開発に期待
ACS Omega, (2021) 6, 14, 9410-9425、殷シュウ

主な研究成果 (2020年度の授賞・表彰より)

4月	令和2年度科学技術分野の文部科学大臣表彰 科学技術賞 研究部門	百生 敦 教授
5月	インテリジェント・コスモス学術振興財団「第19回インテリジェント・コスモス奨励賞」	中村 崇司 准教授
	富山県ひとづくり財団「第37回とやま賞」	小澤 祐市 准教授
6月	日本伝熱学会賞	福山 博之 教授
	新化学技術推進協会「第19回グリーン・サステイナブル ケミストリー (GSC) 賞 奨励賞」	飯塚 淳 准教授
7月	市村清新技術財団「第52回市村賞 市村地球環境学術賞 (貢献賞)」	本間 格 教授
9月	東京工業大学科学技術創成研究院「2020年度フロンティア材料研究所学術賞 研究奨励部門」	山本 孟 助教
	鉄鋼環境基金「第11回 (2020年度) 助成研究成果表彰 鉄鋼技術賞」	埜上 洋 教授
10月	新化学技術推進協会「2020新化学技術研究奨励賞 ステップアップ賞」	西原 洋知 教授
	新化学技術推進協会「第9回新化学技術研究奨励賞」	中村 崇司 准教授
11月	本多記念会「本多記念研究奨励賞」	夏井 俊悟 助教
	日本結晶成長学会「第18回奨励賞」	川西 咲子 助教
	日本光学会 光設計研究グループ「第23回光設計優秀賞」	矢代 航 准教授
	第38回粉体工学会論文賞	久志本 築 助教
	2020年度 日本表面真空学会 会誌賞	山本 達 准教授
12月	Asian Scientist Magazine "Asian Scientist 100"	西原 洋知 教授
1月	第73回日本化学会賞	阿尻 雅文 教授
2月	第17回 (令和2年度) 日本学術振興会賞	西原 洋知 教授
3月	トーキン科学技術振興財団「トーキン科学技術賞」	熊谷 啓 助教 夏井 俊悟 助教
	資源・素材学会「第46回論文賞」	安達 謙 助教
	資源・素材学会「第46回奨励賞」	夏井 俊悟 助教
	日本鉄鋼協会 共同研究賞 (山岡賞)	埜上 洋 教授 夏井 俊悟 助教
	応用物理学会「第22回光・量子エレクトロニクス業績賞 (宅間宏賞)」	百生 敦 教授 矢代 航 准教授
	市村清新技術財団「第53回市村学術賞貢献賞」	阿尻 雅文 教授
	2020 IOP Publishing 'Outstanding Reviewer' Award	小島 一信 准教授

職名は受賞当時のものです

学生・研究支援

〔旗野奨学基金〕多元物質科学研究奨励賞：

「旗野奨学基金」に基づき、多元物質科学に関連する研究分野で優れた研究成果を挙げ、将来の発展が期待できる多元研の若手研究者等（大学院生も含む）を対象として表彰を行っています。

〔科学計測振興基金〕科学計測振興賞・多元物質科学奨励賞：

「科学計測振興基金」に基づき、様々な物質・材料（生体を含む）に対する「科学計測」技術の研究・開発において卓越した研究成果を挙げた東北大学の若手の教員、ならびに「多元物質科学」に関連し優れた研究成果を挙げた大学院生等を奨励し、学術・研究等の成果の普及に寄与することを目的として表彰を行っています。

多元物質科学研究所所長賞：

多元物質科学研究所研究発表会において、学生または共同研究拠点・アライアンス次世代若手研究 PI による優秀なポスター発表に授与しています。

■ 多元研プロジェクト

多元研の更なる進展を目指して、多元研教員を対象に毎年「一般テーマ」と「特定テーマ」の2つのテーマによりプロジェクト研究を公募し、研究費を支援しています。

■ キャリア支援

学生を対象とした「キャリア支援交流会」を継続的に開催し、キャリア支援に詳しい教職員や、インターンシップや就職活動を経験したOBによる講演を行っています。

産学連携

■ イノベーション・エクスチェンジの開催

多元物質科学研究所の最先端研究シーズと地元企業との出会いの場を設け、社会に開かれ、親しみやすい科学・技術の交流の場の提供と、多元研の研究への理解醸成を目的とした産学連携イベントとして継続的に開催しています。2002年度は、新型コロナウイルスの感染拡大防止のためオンラインで開催しました。次世代放射光をテーマに、施設に関する解説、研究に関する講演、自治体や企業からの報告、パネルディスカッションを行い、地元企業だけでなく全国から157名が参加しました。

■ MaSC、BIP の活用

東北大学産学連携先端材料研究開発センター（MaSC）が開催する技術交流会への参画や、東北大学事業イノベーションセンターが実施する支援事業「ビジネスインキュベーションプログラム（BIP）」を積極的に活用するなど、産学連携を推進しています。

地域連携活動

研究活動を通じて研究成果を広く社会へ還元するだけでなく、企業や政府機関等における役職を務めることで、研究者コミュニティに貢献をしています。また、地域社会との連携や交流の促進を目的として、様々な活動を実施しています。学都「仙台・宮城」サイエンスデイや宮城県民大学開放講座、夏休み大学探検等の教育イベントにも継続的に参画しています。

国際共同研究・教育活動

多元物質科学研究所では、海外の大学や研究機関と学術交流協定を結び、組織的かつ継続的に共同で国際ワークショップを開催し、研究協力推進を目的とした訪問団を受け入れるなど、積極的に研究者交流の促進を行い、協同研究などを推進しています。

主な国際ワークショップ等（2020年度実績の例）

- メルボルン大学（豪）: 11月、国際ワークショップ“Tohoku-Melbourne Joint Workshop - Materials Science”をオンラインで開催。共同研究促進に向けた講演、大学院生によるポスターセッションを実施、学術交流の推進に貢献している。
- 台北科学技術大学（台湾）

若手研究者の派遣

- メルボルン大学（豪）

学術交流協定

* 大学間協定締結校 Agreement on the University Level

地域	国	機関名	締結年
アジア Asia	中国 China	北京大学ナノ科学技術研究センター Center for Nanoscale Science and Technology Peking University	1998
		北京大学 / Peking University	1999*
		中国科学院長春光学精密機械物理研究所 Changchun Institute of Optics, Fine Mechanics and Physics	2000
		華僑大学材料科学工程学院 / College of Material Science and Engineering, Huaqiao University	2001
		重慶大学 / Changqing University	2001*
		北京科技大学 / University of Science and Technology Beijing	2002*
		鄭州大学材料工程学院 / College of Materials Engineering, Zhengzhou University	2003
		蘭州大学 / Lanzhou University	2007*
		北京工業大学 / Beijing University of Technology	2010*
		西南大学材料・エネルギー学部 / Faculty of Materials and Energy, Southwest University	2017
	西南大学 / Southwest University	2018*	
	台湾 Taiwan	台湾工業技術院南分院 / ITRI South, Industrial Technology Research Institute	2009
		国立精華大学 / National Tsing Hua University, Hsinchu	2009*
		国立台北科技大学工程学院 / College of Engineering, National Taipei University of Technology	2018
		国立台北科技大学 / National Taipei University of Technology	2019*
	韓国 Korea	全北大学校 / Jeonbuk National University	1991*
		ソウル大学校 / Seoul National University	1998*
		慶北大学校 / Kyungpook National University	2002*
		韓南大学ハイブリット材料研究所 Institute of Hybrid Materials for Information and Biotechnology, Hannam University	2003
		成均館大学情報通信新機能性素材及び工程研究センター Advanced Materials & Process Research Center for IT, Sungkyunkwan University	2003
朝鮮大学校 / Chosun University		2004*	
タイ Thailand	国立公州大学校 / Kongju National University	2007*	
	チュラロンコン大学 / Chulalongkorn University	2011*	
ヨーロッパ Europe	ルーマニア Romania	レーザー・プラズマ・放射物理国立研究所 National Institute for Lasers, Plasma and Radiation Physics	2006
	フランス France	ボルドー第一大学 / University of Bordeaux 1	2005*
		アルビ鉱山大学 / Ecole des Mines d'Albi-Carmaux	2006*
		放射光施設ソレイユ / Synchrotron SOLEIL	2013
		ナント大学材料研究所 / Institute of Materials Jean Rouxel, University of Nantes	2014
	パリ・サクレ大学 / Paris-Saclay University	2020*	
	ハンガリー Hungary	ミシュコルツ大学材料科学工学研究科 Faculty of Materials Science and Engineering, University of Miskolc	2014

地域	国	機関名	締結年	
ヨーロッパ Europe	ドイツ Germany	ベルリン自由大学物理学科 / Department of Physics,Free University of Berlin	1997	
		イエナ・フリードリッヒ・シラー大学固体物理研究所 Institute für Festkörperphysik, Friedrich-Schiller-Universität Jena	1999	
		ダルムシュタット工科大学 / Darmstadt University of Technology	2003*	
		マックスプランク核物理研究所 / MPIK, Max-Planck-Institut für Kernphysik	2009	
		カールスルーエ工科大学 / Karlsruhe Institute of Technology	2011*	
		ハイデルベルク大学 / Ruprecht-Karls-University Heidelberg	2012*	
	スペイン Spain	マドリード・アウトノマ大学化学部 / Chemistry Department of the Universidad Autonoma de Madrid	2013	
		アリカンテ大学材料研究所 / Materials Institute of Universidad de Alicante	2014	
	イタリア Italy	トリエステ放射光研究所 / Sincrotrone Trieste,S.C.p.A	2007	
		ナポリ大学 / University of Naples Federico II	2012*	
イギリス United Kingdom	英国リサーチカウンシル中央研究機構ダースベリ研究所 Daresbury Laboratory,Council for the Central Laboratory of the Research Councils	1996		
中近東 Middle and Near East	クウェート Kuwait	クウェート科学研究所 / Kuwait Institute for Scientific Research	2013	
オセアニア Oceania	オーストラリア Australia	メルボルン大学 / The University of Melbourne	2014*	
		オーストラリア原子力科学技術機構 (ANSTO) Australian Nuclear Science and Technology Organisation (ANSTO)	2020*	
北米 North America	カナダ Canada	マギル大学金属プロセス研究センター / McGill Metal Processing Center,McGill University	1998	
		トロント大学金属・材料科学科 Department of Metallurgy and Materials Science,University of Toronto	1998	
		ウォータールー大学 / University of Waterloo	2006*	
	アメリカ USA	アメリカ USA	コロンビア大学化学科 / Department of Chemistry,Columbia University	1995
			コロンビア大学理工学部地球・環境工学科 Department of Earth and Environmental Engineering,Fu Foundation School of Engineering and Applied Science,Columbia University	1998
			ユタ大学金属工学科 / Department of Metallurgical Engineering,University of .Utah	1998
			カリフォルニア大学バークレー校 / University of California, Berkeley	2008*
			ケースウェスタンリザーブ大学 / Case Western Reserve University	2015*
			マサチューセッツ工科大学電子工学研究科及びマイクロシステム技術研究所 Research Laboratory of Electronics(RLE) and Microsystems Technology Laboratories(MTL), Massachusetts Institute of Technology(MIT)	2015
			アルゴンヌ国立研究所 APS / APS/Argonne National Laboratory	2020*
			ローレンス・バークレー国立研究所 Advanced Light Source / Lawrence Berkeley National Laboratory Advanced Light Source	2020*
			SLAC 国立加速器研究所 / SLAC National Accelerator Laboratory	2021*
NIS	ロシア Russia	ロシア科学アカデミー固体物理学研究所 P.N.Lebedev Physics Institute of Russian Academy of Sciences	1993	
		トムスク工科大学原子核物理研究所 / Nuclear Physics Institute,Tomsk Polytechnic University	1997	
		ロシア科学アカデミーレベデフ物理研究所 P. N. Lebedev Physics Institute of Russian Academy of Sciences	2000	
		ロシア科学アカデミー地球化学・分析化学研究所 Vernadsky Institute of Geochemistry and Analytical Chemistry of Russian Academy of Sciences	2013	
		モスクワ国立大学化学部 / Chemistry Department, Lomonosov Moscow State University	2013	
		モスクワ国立大学物理学部 / Faculty of Physics of Lomonosov Moscow State University	2018	
	ウクライナ Ukraine	材料科学基礎国立研究所 Institute for Problems of Materials Science, National Academy of Science of Ukraine	2006	

物質・デバイス領域共同研究拠点による 5研究所間ネットワーク型共同研究事業の推進

Promotion of network-type cooperative research among 5 research institutes based upon the Joint Research Center of Materials and Devices

「物質・デバイス領域共同研究拠点」は、北海道大学電子科学研究所（北大電子研）、東北大学多元物質科学研究所（東北大多元研）、東京工業大学科学技術創成研究院化学生命科学研究（東工大研究院化生研）、大阪大学産業科学研究所（阪大産研）、九州大学先端物質化学研究所（九大先導研）が参画し、2010年度（平成22年度）に発足した先駆的なネットワーク型共同研究拠点のひとつです。ボトムアップ型一般共同研究、トップダウン型特定共同研究を中心に、全国の国公立、私立大学、高専、国立研究機関や企業に所属する研究者からの共同研究を推進しました。この間、国立大学の機能強化への寄与も視野に入れ、研究力強化、イノベーション創出、若手人材育成、グローバル化にも積極的に取組み、2015年度（平成27年度）の文部科学省による期末評価ではネットワーク型拠点として唯一“S”評価を獲得しました。また第1期6年間は阪大産研を本部として活動してきましたが、2016年度（平成28年度）からの第2期は東北大多元研が本部を務め、2018年度（平成30年度）の中間評価においても“S”評価を得ています。第1期および第2期にわたる11年間で5,000件を超える共同研究を推進し、国内外の研究者コミュニティから大きな支持を頂いております。

共同研究拠点の基本的なテーマは、「研究のネットワークづくりは、人のネットワークづくり」です。本共同研究拠点発足に先立ち2005年度（平成17年）には、阪大産研と東北大多元研が、大学の枠を超えた新産業創造物質基盤技術研究センター（MSTeC）を設立・運営し、15年以上の長きにわたり協働関係の構築に努力してきました。人のつながりが現在の5つの研究所に広がる礎になりました。本共同研究拠点では、研究者同士が国内・海外のどこかで会ってもすぐに話ができるよう

な、顔の見える face to face の関係づくりが重要と考えています。

東北大多元研が本部を担う第2期では、第1期からの「基盤共同研究（旧一般共同研究）」及び「施設・設備利用共同研究」に加え、ダイナミック・アライアンス（後述）との協働による新しい特色ある『拠点連動プログラム』として、基盤共同研究成果をさらに発展させる『展開共同研究A』、基盤共同研究で得られた成果を基にネットワーク型拠点を形成する他研究所教員との連携により幅広い研究発展を目指す『展開共同研究B』、優れた若手研究者が積極的に融合型研究を推進する『COREラボ共同研究』、そして共同研究を通じて主に地域大学、私立大学に在籍する優れた才能を有する大学院生、大学生等、学生をPI（Principal Investigator）として採択する『次世代若手共同研究』など多彩な共同研究を企画・運営し、より充実した共同研究活動を展開しています。また、2020年度には、『新型コロナウイルス（COVID-19）感染症に関する共同利用・共同研究課題』の緊急特別公募を行い、社会課題解決型共同研究を推進しました。いずれのプログラムも、研究成果のみならず、その成果を生み出す情熱に満ちた研究者を育てる「人材育成」を拠点・アライアンス事業における大きなテーマのひとつとしています。多くの研究者がこの拠点を積極的に活用し、人のネットワークを広げて頂けることを願います。本拠点を通じ形成された研究者ネットワークを礎とした大型研究プロジェクトの発案・運営として、多元研教員が領域代表・班長を務める科学研究費補助金新学術領域研究が7プロジェクト採択され、多元研教授がJST 創造科学技術推進事業（ERATO）の統括研究者を務めるなど数多くの実績が得られています。また本ネットワーク型共同研究拠点が支援を行った学協会等の研究者コミュニ

ネットワーク型共同研究拠点事業

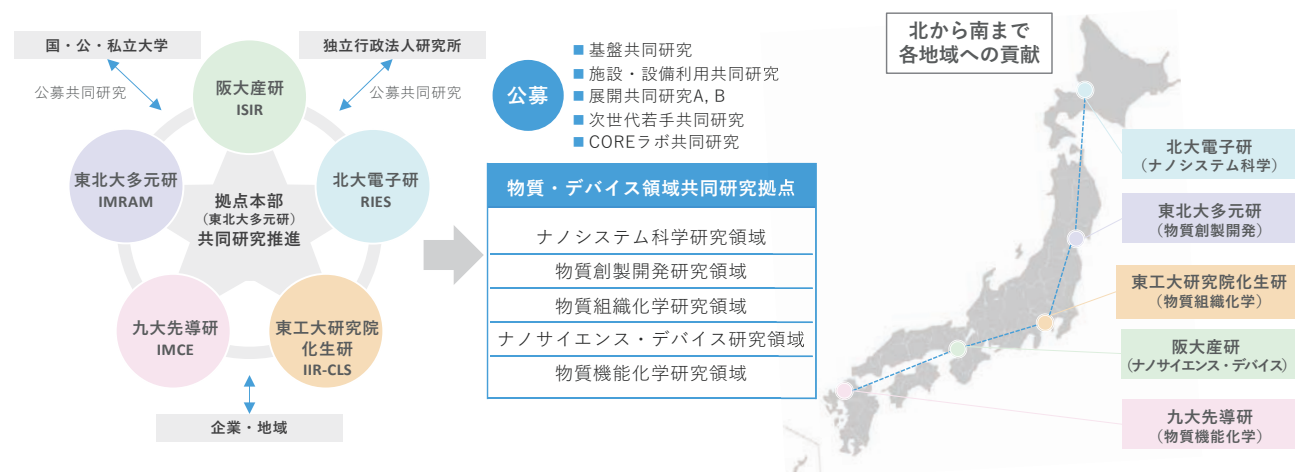

ティは約 500 を超え、総参加者数はのべ約 6,200 名を超え、関連研究分野および関連研究者コミュニティの発展に大きく貢献しています。更に 2018 年 3 月には同じネットワーク型共同研究拠点である放射線災害・医科学研究拠点、生体医歯工学共同研究拠点と緩やかな連携に関する協定を締結し、より広いコミュニティへの貢献を目指しております。

一方、【課題解決型アライアンスプロジェクト事業】においては、「人・環境と物質をつなぐイノベーション創出ダイナミック・アライアンス」を 5 研究所間の連携プロジェクトとして推進しています (2005 年度にスタートしたアライアンス事業から数えて 4 期目のプロジェクトであり、2016 年度からの事業)。日本を北から南まで縦断する形で「人材・装置・場所のシェアリング」を特徴とし、21 世紀において安全安心で質の高い生活のできる社会の実現に要求される 3 つの課題解決型プロジェクトとして、1) エレクトロニクス 物質・デバイス (G1)、2) 環境エネルギー物質・デバイス・プロセス (G2)、3) 生命機能 物質・デバイス・システム (G3) を戦略的に設定し、研究所横断型の共同研究を推進しています。さらに G1 ~ G3 グル-

ープに跨った分野融合を目指した「量子ビームによる物質・物性評価横串サブグループ」「時間分解物質・物性評価横串サブグループ」「界面近傍水横串サブグループ」「次世代放射光横串サブグループ」の 4 つを組織し、ユニークな研究活動を展開しています。5 研究所 3 グループに所属する PI は約 150 名に上り、若手研究者等を含めた常勤教員数の総勢は 400 名を超える規模を有しています。また、ダイナミック・アライアンス事業は、ネットワーク型「物質・デバイス領域共同研究拠点」と相補的かつ密接な連携を図り、『拠点アライアンス海外研究者招聘支援プログラム』『若手支援プログラム』『論文投稿支援プログラム』『技術支援横串プログラム』など、多様なプログラムを企画・運用しています。

このように、5 つの国立大学法人研究所が、各々の得意分野で相互に連携・ネットワークを組み相補的・協力的な体制を取る、という大掛かりな共同研究拠点およびダイナミック・アライアンス事業は他に類例がなく、物質・デバイス・システム創製基盤技術を格段に進展させ、安全安心で質の高い生活のできる社会実現へ大きく寄与することが期待されています。

課題解決型アライアンスプロジェクト事業

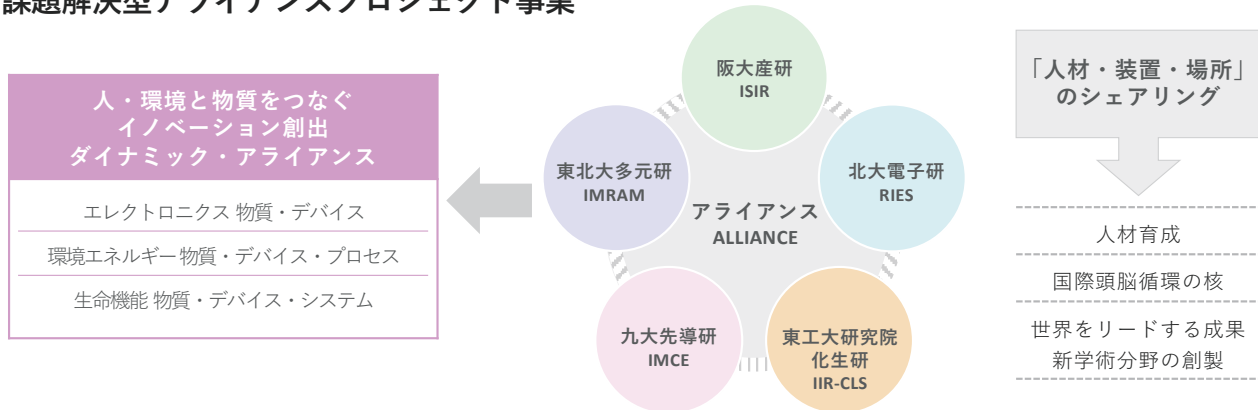

ロゴの制定について

2018 年 3 月、物質・デバイス領域共同研究拠点、ダイナミック・アライアンスでは、それぞれのロゴを制定しました。物質・デバイス領域共同研究拠点は「協力しあいながら高めあう」を、ダイナミック・アライアンスは「ダイナミックな発信」を、それぞれモチーフとして、5 色のパーツからなる一貫性のある図形で表現しています。シンプルな図形と略語 (NJRC、Five-Star) からなるパターン (カラー、モノクロ) と、ロゴタイプと組み合わせたコンビネーションパターンを準備しました。本拠点、アライアンスに係る成果発表や情報発信などに活用していただけます。



次世代放射光施設

官民地域パートナーシップの下、リサーチコンプレックス形成を目指す

文部科学省は、2018年1月「官民地域パートナーシップによる次世代放射光施設の推進」を発表しました。次世代放射光施設は、軟X線領域で、大型放射光施設 SPring-8 の100倍の高輝度性と高コヒーレンス性（可干渉性）という最先端の光源性能を有します。この軟X線領域の高輝度性は、軽元素や遷移金属の化学状態を鮮明かつ迅速に可視化します。また、高コヒーレンス性を利用した計測手法の進展により、不均一な材料系の機能を10 nm レベルの分解能で可視化することができるようになります。これらの光源性能は、放射光による「物の見え方」を一新し、材料や生命の機能をナノスケールで可視化し、研究開発における仮説検証サイクルを一気に加速すると期待されています。その活用範囲は、触媒材料、磁性・スピントロニクス材料、高分子材料など材料分野はもちろん、工学、理学、農学、医学、医工学、考古学など、広範な学術分野と産業分野に及びます。すなわち、次世代放射光施設は、こうした学問分野やディシプリンとともに、研究を統合・加速する拠点の集結により、研究開発基盤を構築するポテンシャルを有しています。図1はその次世代放射光施設のイメージであり、この周りには産学の研究や人材育成の拠点が集積します。多様なディシプリンを有

する大学のキャンパス内という立地と、市街中心部からのアクセスの良さが、研究開発基盤の機能を強化すると期待されます。既に、海外では、同様の3 GeV級の放射光施設が建設され、周辺の大学や研究機関と連携し、リサーチコンプレックスを形成しています。本施設は、国内の軟X線領域の放射光活用の遅れを逆転し、研究の国際競争力を強化する原動力となります。

官民地域パートナーシップは、次世代放射光の学術と産業の持続的発展に資する活用について、役割分担と連携を行う世界でも類を見ない挑戦的な枠組みです。本学は、放射光活用によって既存の学術の深化と新たな学術領域の開拓、そして分野融合や産学連携によるイノベーションの創出を先導するミッションを有します。学術研究者は、既存の共用法の下での施設利用だけでなく、企業と1対1でパートナーを組み、出口イメージを共有し、研究シーズや専門知識を以て企業の課題解決を支援したり、その過程で新たな学術研究テーマを開拓したり出来る、コアリション・コンセプト（有志連合）の下での活用機会を得ることが出来ます。その先には、企業・地域と連携し、学術に裏付けられた製品開発や実証実験を可能とするリサーチコンプレックスの形成があります。



図1. 東北大学青葉山新キャンパス内に建設が進む次世代放射光施設（イメージ）

イノベーション創出を支える整備・運用方針

次世代放射光施設をイノベーションの源泉とするための整備・運営については、放射光科学の学術コミュニティ、既存の放射光施設の学術および産業界の利用者に加え、企業、大学の経営層、地域および中央の経済界、自治体との、2011年より6年間にわたる対話の結果を基にコンセプトが具体化されてきました。ロボティクスやイノベーションベンチの考え方を導入したチームラインデザイン、産学利用による成果の最大化と社会実装の加速を目指したコアリション・コンセプト等です。2017年7月に国側（官）の主体として量子科学技術研究開発機構が指定され、パートナーの提案が公募されました。翌年7月に、一般財団法人 光科学イノベーションセンターを代表機関として、宮城県、仙台市、東北経済連合会と東北大学が地域パートナーに

選定されました。建設地の検討を経て、2019年度より、本学青葉山新キャンパスにて次世代放射光施設の整備が開始されました。2023年度ファーストビームを目指しています。

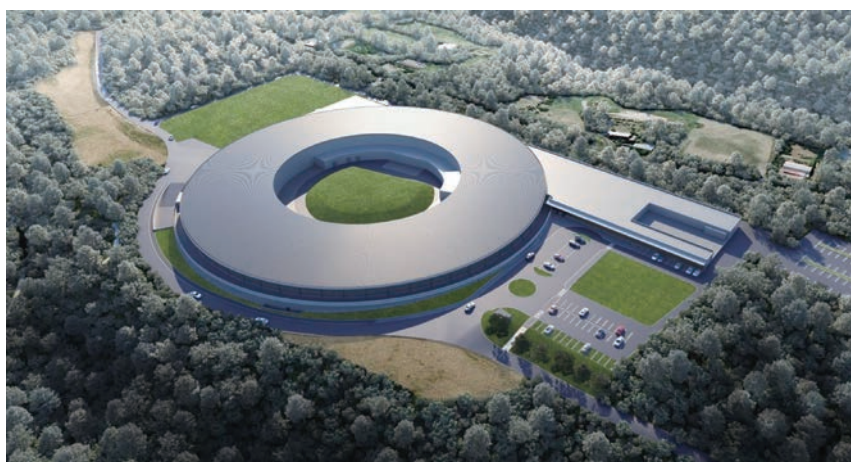
東北大学は、学内外の次世代放射光に関わる、あらゆる技術について、集中的に研究開発するために、2019年10月1日に、国際放射光イノベーション・スマート研究センターを設置しました。ここでは、多元物質科学研究所から十数名の教員が参画して、科学計測分野の伝統を背景に、次世代放射光計測技術の研究開発をおこなっています。そして、これまでの放射光施設にはなかった、新たな技術を結集したチームラインを築くこととなります。

地域パートナーのビームライン・ラインナップ

初期ビームラインは、国（官）が3本、地域パートナーが7本を整備します。国際放射光イノベーション・スマート研究センターは、これら7本のビームラインについて、設計から活用までをサイエンス面から支援する役割を担っており、これまでに、光源特性を活かすユーザー主体のビームラインコンセプトを提案してきました。また、次世代性の観点から重点的に整備すべき計測分野として、以下を提示しています。

- (1) 高輝度を活かした機能発現、失活等の可視化計測：時分割計測、オペランド計測（時間分解能：ミリ秒～ナノ秒、数10ピコ秒）
- (2) 物質科学、環境科学、生命科学等あらゆる分野で機能や反応の鍵を握る元素の電子状態・化学状態可視化計測、軟X線領域に強みをもちテンダーX線領域から硬X線領域の広領域をカバーする分光計測：光電子分光、光吸収分光、発光分光、XAFS、XMCD等
- (3) 高いコヒーレンス性、集光性を活用した高分解能の構造可視化計測：タイコグラフィ、ホロトモグラフィー、位相コントラストイメージング等の可視化技術
- (4) 1～3を統合した複合計測：CT-XAFS、タイコグラフィXFAS、タイコグラフィMCD等

図2は、7本のビームラインのラインナップと横断的活用コンセプトを示しています。BLの横断的な活用によって、これま

で複数の施設の放射光をまたぐ必要のあったデータセットを、次世代放射光施設の中で収集することが出来るようになります。これらのラインナップによって、上記(1)から(4)を実現してまいります。

各ビームラインは、産業界・学术界ユーザーの多様なニーズに応える2種類のエンドステーションを備えます。1つは「自動化計測ステーション」であり、既に確立された計測法を主に行うエンドステーションです。多くのユーザーのハイスループット計測、メールイン測定、リモート計測などのニーズに応えるため、ロボティクスの導入による計測の効率化が検討されています。もう1つは「先端計測ステーション」であり、R&Dが必要となる挑戦的な計測を主に行うエンドステーションです。ここでは、ユーザーが独自の試料環境を整えて計測を行うための、「取り外し可能な計測ベンチ=イノベーションベンチ」の導入を想定しています。イノベーションベンチは、7本のいずれのBLにも取り外しができるように設計されるため、複数のビームラインの横断的活用を支える根幹技術「Plug & Playテクノロジー」を支える要素となっています。

多元物質科学研究所は、引き続き、国際放射光イノベーション・スマート研究センターとともに、次世代の放射光施設活用の在り方についてサイエンス面から支援し、施設の活用を通じた学術の深化と発展を推進します。

次世代放射光による先端計測ソリューション



図2. 7本のビームラインのラインナップと横断的活用コンセプト

JST (科学技術振興機構) の CREST (戦略的創造研究推進事業) による 東北大多元物質科学研究所を中核とした「原子分解能観察によるソフト/ハード界面の接着・破壊機構の解明」研究の推進

Elucidation of adhesion/fracture mechanism of soft/hard interface by atomic resolution electron microscopy with the leadership of IMRAM based on the CREST (Core Research for Evolutionary Science and Technology) program sponsored by JST (Japan Science and Technology Agency)

多元物質科学研究所の CREST プロジェクト (研究代表者: 陣内浩司教授) では、令和元年 10 月より令和 7 年 3 月まで、「有機材料 (ソフトマテリアル) / 無機材料 (ハードマテリアル) 複合材料」における「接着・接合・剥離」に注目し、その原理的解明を目指しています。

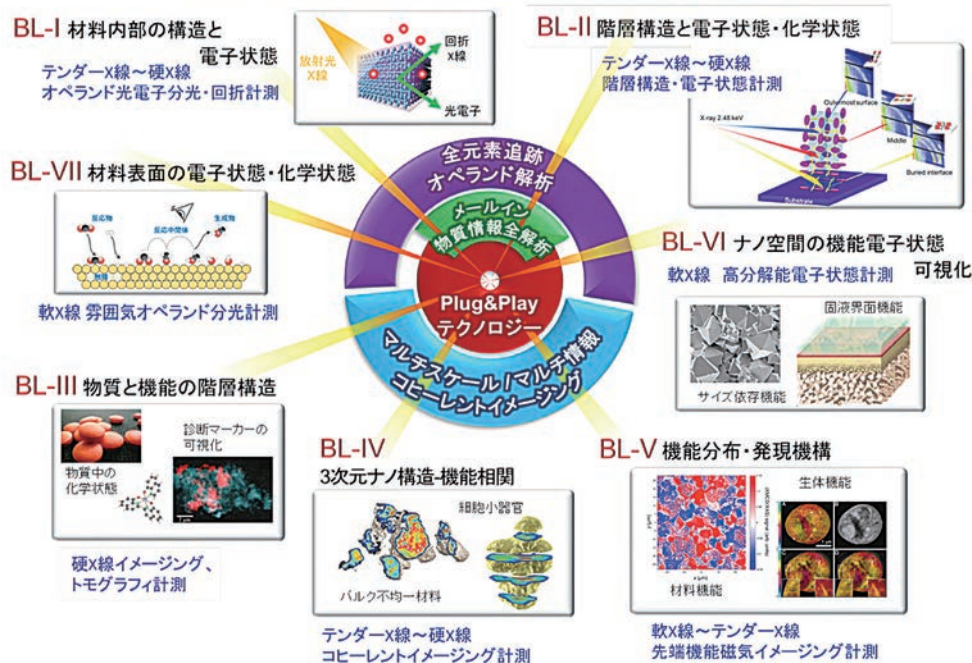
素材産業は我が国が伝統的に強い分野であり、これまで様々な材料の複合化 (マルチマテリアル化) により多種多様な先端材料が開発されてきました。例えば、軽量・高強度材料の代表例でもある「炭素繊維強化プラスチック (CFRP)」は複合化材料の最も成功した例の一つであり、現在、航空産業では圧倒的なシェアを確保しています。最新のボーイング 787 型機では、機体重量の半分以上が CFRP で構成され、それに伴う機体の軽量化により燃費を 20% 以上改善できると言われています。また、近年、自動車への CFRP の導入も加速しており、カーボンニュートラル社会の実現に向けた新規材料として期待されています。このような材料の複合化は、力学的特性以外にも耐熱性・電気特性・耐サージ性・気体透過性など様々な材料特性を向上させる有力な手段であり、その際、ソフトマテリアル/ハードマテリアルの接着は特に重要となります。身近なところでは、塗料 (金属と高分子)、5G などの高速通信 (超平滑銅箔と高分子) などこの範疇に入るとでしょう。

さて、このような背景のもと、本 CREST プロジェクトでは複合材料の機能発現の源であるソフト/ハード界面 (以後、異種界面と呼びます) に注目し、この界面での接着を化学的接着と物理的接着に大別して考えることにしました。前者は異種界面におけるナノスケールでの「原子・分子の配置・化学種で決まる (化学結合や物理吸着などの) 相互作用による接着」であり、後者はマクロスケールの「界面の幾何学形状に起因する接着」で、応力印加時の界面形状に応じた応力分布 (集中) により起こる剥離現象 (アンカー効果) と深い関係があると思われる。実際の接着において、これら 2 種の接着のマクロな接着強度に対する寄与の割合は不明であり、これらを区別・分離することが重要となります (図 1)。

本 CREST プロジェクトでは、先端の電子顕微鏡計測技術による原子分解能観察を計算科学と融合させ、接着の原理的解明に迫ろうとしています。そこで、多元研を中核とし、特徴のある最先端顕微鏡技術をもつ JFCC ((財) ファインセラミックスセンター)、電子顕微鏡による分光光学に優れた業績をもつ大阪大学、さらに豊富な計算科学的知見を備える東京大学をサブグループとして研究チームを構成しました。JFCC グループと大阪大学グループは、収差補正機を備えた高分解能電子顕微鏡、また、電子顕微鏡試料作製に欠かせない一連の高性能装置群を備えます。



図 1. 複合材料の界面 (異種界面) における化学的接着と物理的接着の概念図。有機材料と無機材料の間の相互作用 (結合) が化学的接着、無機材料側の凹凸による「引っかかり効果」を物理的接着と考える。

原子分解能で異種界面を観察するためには、厚さ 20 ~ 50nm 程度の超薄試料を作製する必要があります。このような非常に薄い試料を作る技術は無機固体では確立していますが、有機分子は (試料作製に使われる) イオンビームによるダメージを受けやすく、このレベルの超薄膜を作製することは技術的に困難でした。多元研グループはソフトマテリアル (高分子) の電子顕微鏡観察に長い経験をもつことから、そのノウハウを駆使し、ソフトマテリアルへのダメージを低減しながら異種界面の超薄切片化に取り組み、JFCC グループと連携しながら、これを成功させました。図 2 は、シリコンとエポキシ樹脂の異種界面において、エポキシがシリコンと酸化膜を介して接合している様子を原子分解能で観察した例を示しています。

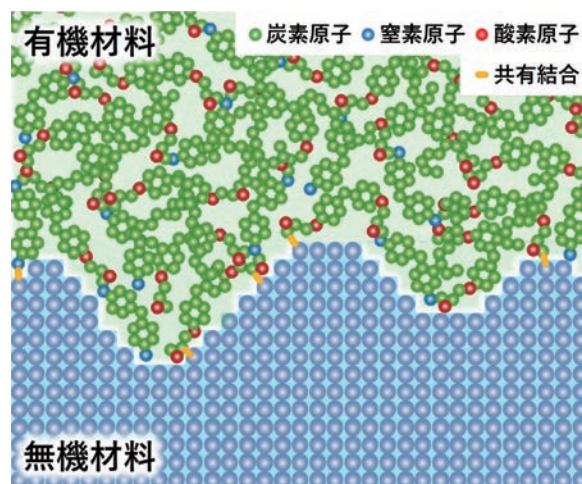

図 2. シリコン単結晶 (左図) およびシリコン単結晶基板とエポキシ樹脂の異種界面 (右図) の原子分解能電子顕微鏡像。

このような異種界面の超薄膜試料ができると、シリコン基板表面より 0.5nm 間隔という超微小間隔で精密な EELS（電子エネルギー損失分光法）測定を実施し、エポキシ樹脂の化学状態を調べることが可能となります。多元研グループは EELS による化学状態測定を行い、大阪大学グループは独自の高エネルギー分解能電子顕微鏡による分子振動解析を行うこととなります。その際、東京大学グループは、機械学習や AI などの先端的な計算科学手法を駆使した EELS スペクトルの解析、また、第一原理計算や（粗視化）分子動力学などの各種シミュレーション手法による（実験データを再現する）有機分子や酸化層の状態可視化に取り組みます（図 3）。このように、各グループの

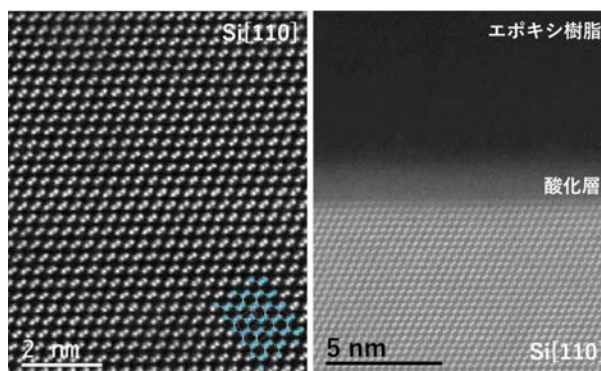

図 3. 分子動力学計算により得られたシリコン酸化膜（左）に接合するエポキシ主剤分子と硬化剤の原子・分子描像。

綿密な連携のもと、シリコン酸化層内部からエポキシ樹脂層における（エポキシ樹脂の原料である）主剤と硬化剤の分布・組成・反応度の同定、また、異種界面でのさまざまな結合の有無を実測することで、化学的接着の原子・分子論的起源に迫る予定です。

さらに、多元研グループでは、矩形など予め形態を定めたシリコン基板にエポキシ樹脂を接合させ、これを独自に開発した電子顕微鏡用の試料延伸装置（図 4）により延伸しながら、エポキシ樹脂の剥離現象を in situ 観察しています。異種界面での基板と高分子の化学的相互作用を取り入れた粗視化シミュレーション結果などと実験結果を比較することで、接着における物理的接着の効果を検討することが可能になると期待されます。

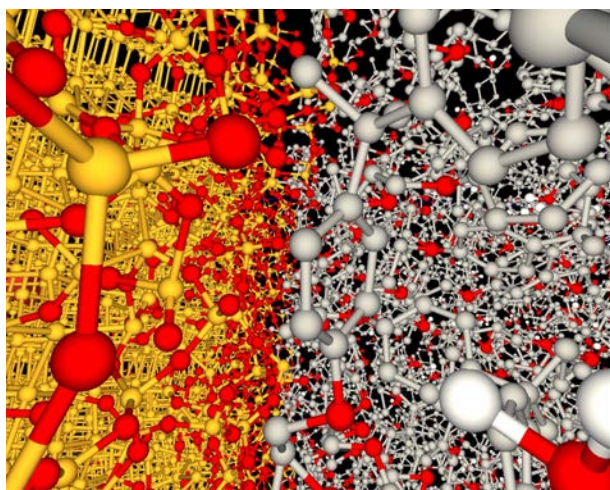

図 4. CREST 研究に使用する電子顕微鏡と試料延伸用特殊ホルダーの模式図（左上）。



陣内 浩司

Hiroshi JINNAI

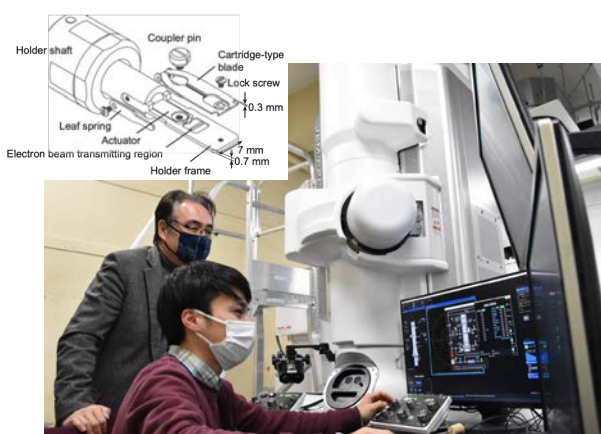
計測研究部門

高分子物理化学研究分野 教授



佐藤 庸平

Yohei SATO

計測研究部門

電子回折・分光計測研究分野 准教授



宮田 智衆

Tomohiro MIYATA

計測研究部門

高分子物理化学研究分野 助教

JST (科学技術振興機構) [さきがけ] 事業による「化学ポテンシャル制御による特殊反応場形成技術の創出」の推進

Promotion of “Active control of reaction field by chemical potential tuning” sponsored by JST (Japan Science and Technology Agency)

固体イオニクス・デバイス研究分野の中村崇司 准教授は、JST「電子やイオン等の能動的制御と反応」領域（総括：関根泰 先生）のさきがけ3期生に採択され、2020年10月より新しい研究プロジェクトをスタートしました。本プロジェクトに対する中村准教授の意気込みを以下に紹介します。

本プロジェクトでは、従来材料を凌駕するような新しい機能性材料の創出を将来的なターゲットとして、材料中に存在する「欠陥」を自在に制御する技術を創出することを目的としています。この研究を企画するきっかけとなったのは、酸化物系蓄電材料の酸素欠陥に関する研究でした。酸化物イオン伝導体で構成される固体電解質リアクターを使ってリチウムイオン電池用酸化物電極材料に対して酸素欠陥を導入することで充放電時の劣化を防ぐことができることを見出し、劣化抑制に対する酸素欠陥の役割を明らかにしました [T. Nakamura 他, *Journal*

of Materials Chemistry A, 2021, 9, 3657. など]。本プロジェクトでは上記技術をさらに高度化し、酸素欠陥だけでなく「狙った欠陥種」を「狙った量だけ」導入し、対象材料の欠陥構造を自由自在に設計・制御できるような新しい技術を確立することを目指しています。

本プロジェクトは挑戦的な目標を掲げてスタートしていますが、現状は試作用の装置を組み上げて、小規模での実験を繰り返している段階です。すべてが順調に進んでいるわけではありませんが、修正や改良を繰り返して少しずつ研究コンセプトを実証することができており、研究者として貴重な経験を積むことができていると実感しています。一つ一つ結果を積み上げることと合わせて、今後は異分野とのコラボレーションを通して研究のスケールを大きくすることにも積極的に取り組んでいきます。



固体電解質リアクター試作機の写真。小型の試作機を使って研究コンセプトの実証を進めています。

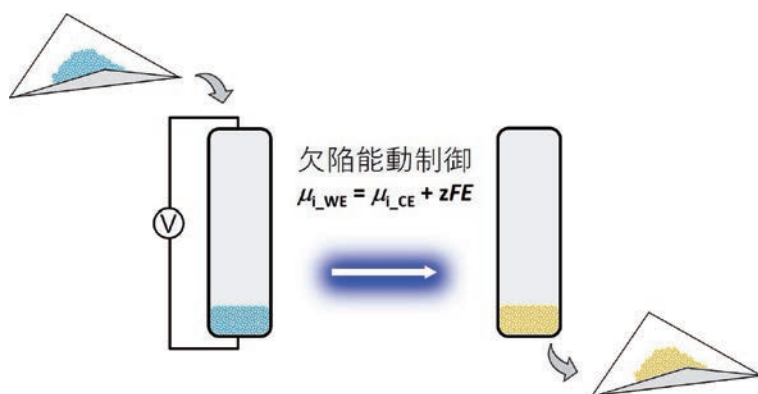

欠陥制御プロセスの模式図



中村 崇司

Takashi NAKAMURA

プロセスシステム工学研究部門
固体イオニクス・デバイス研究分野 准教授

NEDO (新エネルギー・産業技術総合開発機構) [カーボンリサイクル・次世代火力発電等技術開発 / CO₂ 排出削減・有効利用実用化技術開発事業] による「廃コンクリートなど産業廃棄物中のカルシウム等を用いた加速炭酸塩化プロセスの研究開発」

Promotion of "Research and development of an accelerated mineral carbonation process utilizing calcium in industrial wastes" sponsored by NEDO (New Energy and Industrial Technology Development Organization)

金属資源循環システム研究分野の飯塚淳准教授は、複数の企業や大学と共に、「廃コンクリートなど産業廃棄物中のカルシウム等を用いた加速炭酸塩化プロセスの研究開発」の推進を2020年度から行っています。

火力発電等の集中発生源から排出されるCO₂の削減は気候変動対策のために重要な課題です。またCO₂を回収し、有効利用する「カーボンリサイクル技術」の開発が求められています。塩基性の廃棄物や鉱物を利用して二酸化炭素の鉱物化 (CaO/MgO + CO₂ → CaCO₃/MgCO₃) を行う技術は、カーボンフリーの水素を必要とせず、反応のGibbsエネルギー変化が負であり、得られる炭酸塩、骨材、コンクリート製品等の市場規模が比較的大きい等の特徴を有し、早期の社会実装が望まれています。

本プロジェクトでは、廃コンクリートからカルシウム (Ca) を抽出し、排ガス中のCO₂と反応させて固定化させるプロセスの実用化と普及を目指した技術開発を行っています。カルシウム分の抽出と炭酸塩化の効率を高めるため、加速炭酸塩化技術について試験・評価を実施するとともに、プロセス全体の最適化を行いながら技術を確認させ、CO₂削減を図ります。

- ・研究開発期間：2020年度～2024年度
- ・研究開発項目：
 - ・廃棄物からのカルシウム源の確保に関する検討
 - ・CO₂加速炭酸塩化技術の開発
 - ・炭酸塩および副産物の用途開発
 - ・炭酸塩化プロセスの構築とコスト評価
 - ・CO₂固定量の評価
 - ・海外のCO₂炭酸塩化技術の調査

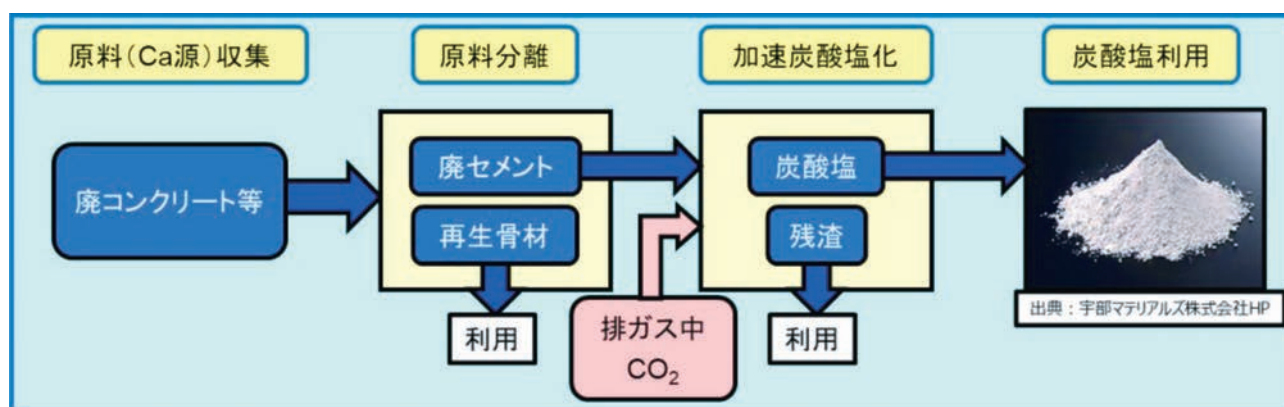

飯塚 淳

Atsushi_IIZUKA

金属資源プロセス研究センター
金属資源循環システム研究分野 准教授

JST (科学技術振興機構) [創発的研究支援事業] による「水熱電解法による炭素・熱循環の新スキーム」の構築推進

Creation of “New scheme in carbon and thermal cycling using hydrothermal electrolysis” sponsored by JST (Japan Science and Technology Agency)

超臨界ナノ工学研究分野の筈居高明 准教授は、JST 創発的研究支援事業に採択され、「水熱電解法による炭素・熱循環の新スキーム」構築を推進しています。

我が国では、「2050年までに温室効果ガスの排出実質ゼロを目指す」という高い目標を設定しています。この目標達成には、化石資源依存型社会からの脱却という大きな社会変革が必要であり、そのためには生産現場において CO₂ 排出量をネットゼロにする技術開発に加え、ネガティブエミッションを実現する「二酸化炭素固定化・有効利用」の技術開発が不可欠です。二酸化炭素の有効利用技術開発では、電気・光・熱を駆動力とする様々な化学反応を利用した有用化学品への変換プロセスの研究が進められています。本研究では、この中で電気化学的 CO₂ 還元プロセスの高効率化に取り組んでいます。

これまでの電気化学的 CO₂ 還元プロセスの研究開発は、新電極触媒開発を中心に進められてきました。ここで、化学プロセスの基本である熱力学に立ち戻って考えてみましょう。一般の化学プロセスでは、温度・圧力操作によりプロセスの効率を改善することは常套手段ですし、特に、CO₂ 還元反応のような大きな吸熱反応では、高温条件の採用が有効であることは自

明です。しかし、電気化学反応場である水溶液系での温度・圧力操作の効果を議論した報告は僅少でした。そこで、本研究では、高温高压水の電気化学を新たな学術分野として確立することで、従来の新電極材料開発による効率改善のパラダイムから脱却し、温度・圧力操作による電気化学的 CO₂ 還元プロセスの高効率化を実現します。

電気化学プロセスの効率向上のために高温高压条件を適用することが本研究構想のポイントですが、系の高温維持に必要な熱供給を、新たな化石資源の燃焼で補えば、燃料コスト増はもちろん、全体では CO₂ 排出を増やすことにつながりかねません。しかし、熱の供給源を、産業からの未利用低温廃熱とすることで、新たなエネルギー消費をゼロに抑えることが出来ます。産業界からの 500℃以下の未利用廃熱は膨大であり、開発が進む再生可能エネルギーと現状同等の規模を有します。

高温高压水の電気化学を礎に、工場の未利用低温廃熱を活用し、再生可能エネルギー（太陽電池電力等）で排出 CO₂ を高効率に還元・再資源化する、新たな炭素・熱循環スキームを構築し、炭素完全循環社会への変革に貢献します。

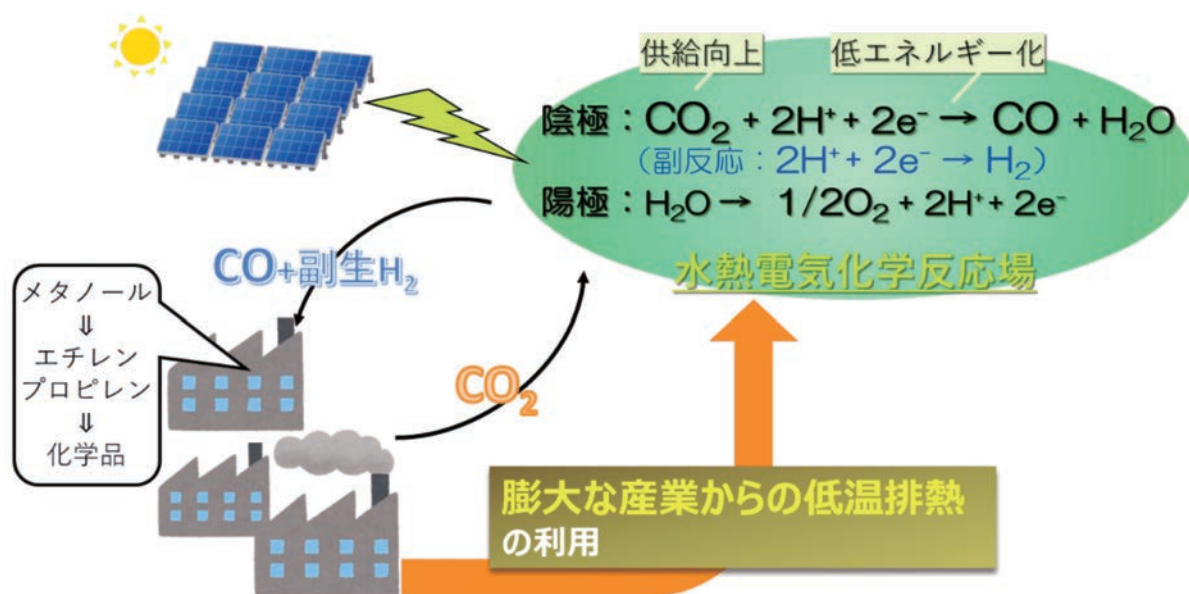

筈居 高明

Takaaki TOMAI

プロセスシステム工学研究部門
超臨界ナノ工学研究分野 准教授

JST (科学技術振興機構) [創発的研究支援事業] による「革新的化学ツールによる RNA 機能の制御と理解」の研究推進

Promotion of “Control and understanding of RNA functions by innovative chemical tools” sponsored by JST (Japan Science and Technology Agency)

生命機能分子合成化学研究分野の鬼塚和光 准教授は、JST 創発的研究支援事業に研究課題「革新的化学ツールによる RNA 機能の制御と理解」が採択されました。近年の研究によって RNA の重要性が明らかになるに伴い、「RNA 標的創薬」は経口投与可能な低・中分子でも効果を期待できる標的が増え、多数の大学・企業が次世代の医薬品創製を目指し精力的に研究を進めています。RNA 標的創薬の中には、重篤な遺伝性疾患に対して治療効果が期待できるものもあり、遺伝性・難治性疾患に対する新しい治療法として期待されています。一方で、低・中分子で RNA を狙う場合、多数の類似した構造から標的のみを選択的に認識し、強く結合する必要があるため、高い結合性と選択性を併せ持つ優れた RNA 結合性低分子の創製は容易ではありません。そのため、標的特異的結合分子を創出する優れた評価法・探索法の開発が強く望まれています。

このような背景のもと、RNA 機能の制御 (RNA 標的創薬) および RNA 関連高次構造の理解を目的に、様々な革新的化学ツールの開発を目指し研究を進めています。本研究ではこれまでに独自に開発した2つの化学ツールを応用・活用し、

A-1: RNA 結合分子の大規模結合情報データベース

A-2: 反応性分子による RNA 修飾位置の網羅的解析情報

2項目の大規模情報の獲得を目指します。さらにその大規模情報を活用することで、

B-1: 新規 RNA 結合分子の探索・創製 (RNA 標的創薬への展開)

B-2: RNA 動的・高次構造のマッピングと機能解明・制御

2項目を目標に研究を行います。

これまでも生命科学研究においては様々な革新的化学ツールが駆動力となり、様々な生命現象を発見、解明、制御してきました。さらに現在ではデータ駆動型の研究が様々な分野で破壊的イノベーションを起こしつつあり、大きなデータベース・ビッグデータの価値が急速に増えています。細胞内における RNA 機能の中には、現在でも未解明なものも多く存在していると考えられています。そのため、正確かつ大規模な情報を取得することのできる、RNA に特化した様々な化学ツールは、RNA の新たな機能を見出し、新しい制御分子の開発を加速する、新しい RNA 化学を開拓できる、と考えています。本研究で開発する化学ツールは新規性の高い大規模情報獲得法であり、確立すれば革新的手法として世界中の RNA 研究を加速させることが可能になります。革新的な化学ツール開発とその応用により、RNA が関連する生命科学分野に破壊的イノベーションを生み出すことに挑戦します。

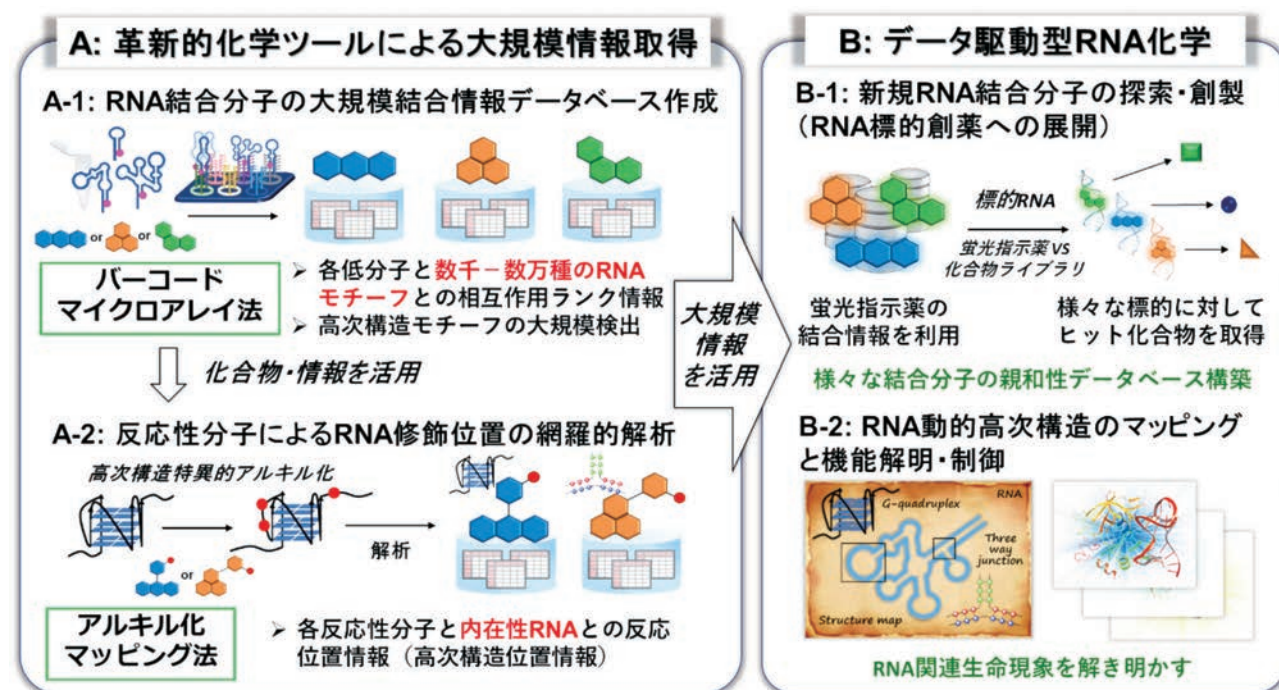

鬼塚 和光

Kazumitsu Onizuka

有機・生命科学研究部門
生命機能分子合成化学研究分野 准教授

組織図

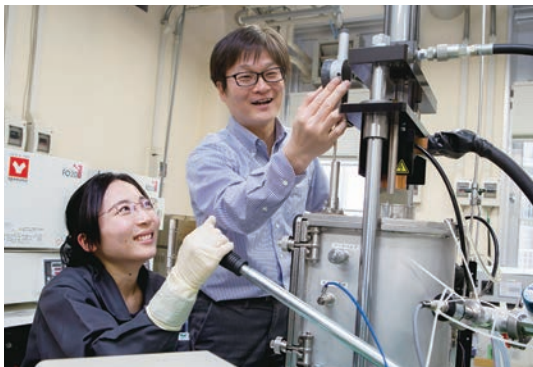

● 有機・生命科学研究部門

Division of Organic- and Bio-materials Research

生命機能分子合成化学 / 永次 史
Synthesis of Organic Functional Molecules
生命機能制御物質化学 / 和田 健彦
Functional Photochemistry and Chemical Biology
生体分子構造 / 稲葉 謙次
Biomolecular Structure
細胞機能分子化学 / 水上 進
Cell Functional Molecular Chemistry
生命分子ダイナミクス / 高橋 聡
Biological and Molecular Dynamics
量子ビーム構造生物化学 / 南後 恵理子
Quantum Beam-based Structural Biology and Chemistry
有機ハイブリッドナノ結晶材料 / 火原 彰秀 (兼)
Organic and Hybridized Nanocrystals
高分子ハイブリッドナノ材料 / 西堀 麻衣子 (SRIS)
Polymer Hybrid Nanomaterials
ソフト材料 / 客員教授 濱地 格
Soft Materials

● プロセスシステム工学研究部門

Division of Process and System Engineering

超臨界ナノ工学 / 阿尻 雅文 (AIMR)
Supercritical Fluid and Hybrid Nano Technologies
光物質科学 / 佐藤 俊一
Laser Applied Material Science
固体イオニクス・デバイス / 雨澤 浩史
Solid State Ionic Devices
環境適合素材プロセス / 埜上 洋
Environmental-Conscious Material Processing
材料分離プロセス / 柴田 浩幸
Materials Separation Processing
ハイブリッドナノ粒子プロセス / 村松 淳司
Hybrid Nano-particle
プロセスシステム / 客員教授 中田 昌宏
Process System

● 金属資源プロセス研究センター

Center for Mineral Processing and Metallurgy

高温材料物理化学 / 福山 博之
High-temperature Physical Chemistry of Materials
基盤素材プロセス / 植田 滋
Base Materials Processing
機能性粉体プロセス / 加納 純也
Powder Processing for Functional Materials
エネルギー資源プロセス / 桐島 陽
Energy Resources and Processing
エネルギーデバイス化学 / 本間 格
Chemistry of Energy Conversion Devices
金属資源循環システム / 柴田 悦郎
Metallurgy and Recycling System for Metal Resources Circulation
原子空間制御プロセス / 小俣 孝久
Atomic Site Control in Inorganic Materials
環境適合素材プロセス / 埜上 洋 (兼*)
Environmental-Conscious Material Processing (C)
材料分離プロセス / 柴田 浩幸 (兼*)
Materials Separation Processing (C)

※ 協力講座

● 非鉄金属製錬環境科学共同研究部門

Collaborative Research Division of Non-ferrous Metallurgy and Environmental Science

● 製鉄プロセス高度解析技術共同研究部門

Collaborative Research Division of Advanced Analysis of Iron and Steelmaking Processes

● 次世代電子顕微鏡技術共同研究部門

Collaborative Research Division of Advanced Electron Microscopy

● 無機材料研究部門

Division of Inorganic Material Research

無機固体材料化学 / 山田 高広
Inorganic Solid State Materials Chemistry
スピン量子物性 / 佐藤 卓
Quantum Spin Physics
ナノスケール磁気機能 / 岡本 聡
Nanoscale Magnetism
ハイブリッドナノシステム / 蟹江 澄志
Hybrid Nano System
ナノ機能物性化学 / 組頭 広志
Nano Physical Chemistry
無機固体材料合成 / 山根 久典
Inorganic Crystal Structural Materials Chemistry
金属機能設計 / 亀岡 聡
Metallurgical Design for Material Functions
環境無機材料化学 / 殷 澍
Environmental Inorganic Materials Chemistry
物質変換無機材料 / 加藤 英樹
Inorganic Materials for Chemical Transformation
ハード材料 / 客員教授 田村 隆治
Hard Materials

● 計測研究部門

Division of Measurements

量子ビーム計測 / 百生 敦
Quantum Beam Measurements
構造材料物性 / 木村 宏之
Structural Physics and Crystal Physics
高分子物理化学 / 陣内 浩司
Polymer Physics and Chemistry
量子フロンティア計測 / 矢代 航 (SRIS)
Frontier quantum-beam metrology
量子光エレクトロニクス / 秩父 重英
Quantum Optoelectronics
放射光可視化情報計測 / 高橋 幸生 (SRIS)
Synchrotron Radiation Microscopy and Informatics
固体表面物性 / 虻川 匡司 (SRIS)
Solid Surface Physics
電子線干渉計測 / 佐藤 俊一 (兼)
Electron Interference Measurement
電子回折・分光計測 / 寺内 正己
Electron -Crystallography and -Spectroscopy
走査プローブ計測技術 / 米田 忠弘
Advanced Scanning Probe Microscopy
放射光ナノ構造可視化 / 高田 昌樹 (SRIS)
Synchrotron Radiation Soft X-ray Microscopy
計測 / 客員教授 岩崎 憲治
Measurements

● マテリアル・計測ハイブリッド研究センター

Materials-Measurement Hybrid Research Center

量子電子科学 / 高橋 正彦
Quantum Electron Science
ナノ・マイクロ計測化学 / 火原 彰秀
Nano/Micro Chemical Measurements
ハイブリッド炭素ナノ材料 / 西原 洋知 (AIMR)
Hybrid Carbon Nanomaterials
ハイブリッド材料創製 / 芥川 智行
Hybrid Material Fabrication
光機能材料化学 / 中川 勝
Photo-Functional Material Chemistry
有機・バイオナノ材料 / 笠井 均
Organic- and Bio- Nanomaterials



有機・生命科学研究部門

DIVISION OF ORGANIC-AND BIO-MATERIALS RESEARCH

一分子可視化、細胞内イメージング、構造解析を駆使した生命機能解明、ならびにそれらの機能情報と合成化学手法を融合した核酸医薬創製やドラッグデリバリーシステム構築などに取り組んでいます。さらに生命機能と材料科学を融合したバイオメテックス材料創製など、生命機能解明と物質合成を有機的に結びつけることにより、世界をリードする材料・デバイス創製をも目指しています。

Research activities of our division include design and synthesis of novel molecules for controlling biomolecular and cellular function, development of single molecular methods for elucidation of mechanism of biologically relevant macromolecules, and biochemical and biophysical studies for understanding enzyme mechanisms of physiological significance.

教授 | Professor

永次 史

Fumi NAGATSUGI

遺伝子発現の化学的制御を目指した方法論の開発
Development of the strategy for the control of gene expression

水上 進

Shin MIZUKAMI

機能性分子設計による細胞機能の可視化と制御
Imaging and regulation of cellular functions with functional molecule design

火原 彰秀 (兼任)

Akihide HIBARA

ナノ・マイクロ流体を用いる分析デバイスと微小領域の分光化学
Analytical device utilizing nano-microfluidics, and spectroscopy for nano-microchemistry

和田 健彦

Takehiko WADA

核酸有機化学・生命化学を活用した生命機能の積極的制御と超分子不斉光反応系の創成
Chemical biology and functional photochemistry

高橋 聡

Satoshi TAKAHASHI

一分子蛍光観察によるタンパク質のフォールディングと機能の解明
Dynamics of proteins based on single molecule fluorescence detection

西堀麻衣子 (SRIS)

Maiko NISHIBORI

放射光 X 線分析を用いた機能材料の特性発現メカニズムと構造形成ダイナミクスの解明
Function expression mechanism and structure formation dynamics of hybrid materials using synchrotron radiation X-ray analysis

稲葉 謙次

Kenji INABA

細胞内のタンパク質品質管理システムの分子基盤
Molecular basis of the protein quality control systems in cells

南後恵理子

Eriko NANGO

タンパク質ダイナミクス解析と分子制御への応用
Analysis of protein structural dynamics and its application to molecular control

客員教授 | Visiting Professor

濱地 格

Itaru HAMACHI

准教授 | Associate Professor

鬼塚 和光

Kazumitsu ONIZUKA

RNA を標的にした新規化学ツールの開発
Development of novel chemical tools targeting RNA

鎌形 清人

Kiyoto KAMAGATA

タンパク質の構造・機能ダイナミクスの単分子計測基盤の確立
Development of single-molecule measurements for protein dynamics

荒木 保幸

Yasuyuki ARAKI

新規円二色性測定法の開発と生体機能分子等の構造変化検出への応用
Development of new circular dichroism spectroscopy and its application to the conformational change dynamics of biomolecules

門倉 広

Hiroshi KADOKURA

哺乳動物細胞小胞体内におけるタンパク質のジスルフィド結合形成機構
Mechanisms of protein disulfide bond formation in the ER of mammalian cells

松井 敏高

Toshitaka MATSUI

新規機能探索を指向した金属タンパク質のメカニズム解明
Structure-function relationships and novel reactions of metalloproteins

講師 | Senior Assistant Professor

黒河 博文

Hirofumi KUROKAWA

ケミカルセンサーによる新規分子認識機構の解明
Novel molecular recognition mechanism by chemical sensors

助教 | Assistant Professor

松本 高利

Takatoshi MATSUMOTO

In silico による高感度・高選択的な機能性試薬の設計開発
Design and development of high sensitive and selective functional reagent in silico

岡村 秀紀

Hidenori OKAMURA

核酸を標的とした分子認識機構に基づく新規高機能人工分子の開発
Development of the intelligent molecules targeted to nucleic acids based on the molecular recognition

助教 | Assistant Professor

西嶋 政樹

Masaki NISHIJIMA

光によるキラリティーの創成と制御：生体超分子キラリ光化学
Supramolecular photochirogenesis using chiral biomolecular media

渡部 聡

Satoshi WATANABE

金属イオン恒常性とタンパク質品質管理機構の構造生物学
Structural biology of metal ion homeostasis and protein quality control

天貝 佑太

Yuta AMAGAI

小胞輸送を介したタンパク質品質管理機構の解明
Molecular mechanisms of protein quality control systems via vesicle trafficking

張 玉霞

Yuxia ZHANG

クライオ電子顕微鏡 (cryo-EM) による Sacro/Endoplasmic reticulum Ca^{2+} ATPase (SERCA) 2b の構造と分子機構の研究
Structural and mechanistic studies of Sacro/endoplasmic reticulum Ca^{2+} ATPase (SERCA) 2b by cryo-electron microscopy (cryo-EM).

小和田俊行

Toshiyuki KOWADA

機能性小分子を用いた生体機能の可視化と制御
Visualization and manipulation of biological functions using functional small molecules

小井川浩之

Hiroyuki OIKAWA

一分子蛍光分光法による生体分子の高速ダイナミクスの追跡
Tracking of fast dynamics of biomolecules by single-molecule fluorescence spectroscopy

奥西 みさき

Misaki OKUNISHI

強光子場中での電子・分子ダイナミクス
Electron and molecular dynamics in intense and laser fields

藤原 孝彰

Takaaki FUJIWARA

時分割測定による生体高分子の作用機序の解明
Elucidation of mechanism of biomacromolecules by time-resolved experiments

小野寺恒信

Tsunenobu ONODERA

有機・高分子・錯体ナノ結晶を基盤とする光・電子材料の開発
Development of optoelectronic materials based on organic/polymer/complex nanocrystals

鈴木 仁子

Satoko SUZUKI

SAKURAプロジェクト

無機材料研究部門

DIVISION OF INORGANIC MATERIAL RESEARCH

無機固体材料化学研究分野、スピン量子物性研究分野、ナノスケール磁気機能研究分野、ハイブリッドナノシステム研究分野、ナノ機能物性化学研究分野、無機固体材料合成研究分野、金属機能設計研究分野、環境無機材料化学研究分野、物質変換無機材料研究分野、ハード材料研究分野で構成されています。各研究分野では、無機系物質・材料の高機能化や特性制御、デバイス化、機能発現機構の解明等に関する研究を行っています。

Division of inorganic material research consists of laboratories of Inorganic Solid State Materials Chemistry, Quantum Spin Physics, Nanoscale Magnetism, Hybrid Nano System, Nano Physical Chemistry, Inorganic Crystal Structural Materials Chemistry, Metallurgical Design for Material Functions, Environmental Inorganic Materials Chemistry, Inorganic Materials for Chemical Transformation, Hard Materials.

教授 | Professor

山田 高広

Takahiro YAMADA

新規無機化合物の探索と機能性材料の開拓

Exploration of novel inorganic compounds and development of functional materials

蟹江 澄志

Kiyoshi KANIE

機能性無機ナノ粒子のサイズ・形態制御液相合成とハイブリッド材料開発への展開

Size- and shape-controlled synthesis of functional inorganic nanoparticles and application to develop self-organized hybrid materials

亀岡 聡

Satoshi KAMEOKA

新奇金属・合金触媒材料の設計と調製

Research and development of novel metallic materials for catalysis

佐藤 卓

Taku SATO

中性子散乱を用いた固体中のスピンダイナミクス研究

Neutron scattering research on the spin dynamics in condensed matters

組頭 広志

Hiroshi KUMIGASHIRA

放射光計測に基づく酸化物ナノ構造の機能設計

Design of novel functionalities in oxide nanostructures based on synchrotron analysis

殷 澍

Shu YIN

グリーンプロセスによるセラミックスの環境応答機能性創出

Creation of environmental responsive functionality of ceramics by green process

岡本 聡

Satoshi OKAMOTO

磁性体の動特性とその制御に関する研究

Study on magnetization dynamics and its controllability

山根 久典

Hisanori YAMANE

新規多元系無機化合物の合成と結晶構造解析、特性評価

Synthesis, structure analysis and characterization of new multinary inorganic compounds

加藤 英樹

Hideki KATO

人工光合成を指向したエネルギー変換型光触媒の開発

Development of photocatalysts for energy conversion aiming at artificial photosynthesis

客員教授 | Visiting Professor

田村 隆治

Ryuji TAMURA

准教授 | Associate Professor



菊池 伸明

Nobuaki KIKUCHI

磁性体ナノ構造の磁化機構・磁化ダイナミクス

Magnetization process / dynamics of nanostructured magnets



志村 玲子

Rayko SIMURA

新規多元系金属酸化物の合成とX線結晶構造解析

Synthesis and X-ray structure analysis of multinary metal oxides and related materials

講師 | Senior Assistant Professor



松原 正樹

Masaki MATSUBARA

液晶性有機無機ハイブリッドナノ粒子の開発

Development of liquid crystalline organic-inorganic hybrid nanoparticles



吉松 公平

Kohei YOSHIMATSU

高品質酸化物薄膜の合成と電子物性探索

Synthesis of high-quality oxide thin-films and investigation of electronic properties



藤田 伸尚

Nobuhisa FUJITA

準結晶および関連物質の構造・形成・物性に関する基礎科学

Basic science related to the structure, formation, and physical properties of quasicrystals and related materials

助教 | Assistant Professor



榎木 勝徳

Masanori ENOKI

計算科学を活用した新規材料開発

Development of new materials based on computational science



奥山 大輔

Daisuke OKUYAMA

中性子散乱を用いた異常物性を伴う新奇磁性体の研究

Study on exotic magnetic materials with anomalous properties by neutron scattering



那波 和宏

Kazuhiro NAWA

中性子散乱を用いた新しい磁気秩序や磁気励起の開発

Exploring new magnetic orders and excitations using neutron scattering technique



志賀 大亮

Daisuke SHIGA

酸化物ナノ構造の放射光計測と物質設計

Synchrotron analysis of functional oxides and synthesis of oxide nanostructures



高橋 純一

Junichi TAKAHASHI

新規機能性材料の探索と特性評価

Research and characteristic evaluation of new functional materials



長谷川拓哉

Takuya HASEGAWA

固体化学に立脚した光機能性無機材料の開発

Development of new photo-functional materials based on solid-state chemistry



熊谷 啓

Hiromu KUMAGAI

エネルギー変換型反応に向けた光触媒 / 光電気化学系の開発

Development of photocatalytic / photoelectrochemical systems for energy conversion reactions

プロセスシステム工学研究部門

DIVISION OF PROCESS AND SYSTEM ENGINEERING

プロセスシステム工学研究部門は、超臨界ナノ工学、光物質科学、固体イオニクス・デバイス、環境適合素材プロセス、材料分離プロセス、ハイブリッドナノ粒子プロセスの各分野を網羅する部門であり、実用化研究を重点的に実施しています。扱う素材はナノレベルからマクロレベルまで多種多様ですが、基礎となる学問は物理化学、無機工学、プロセス工学と共通です。

Division of Process and System Engineering contains contains Supercritical Fluid and Hybrid Nano Technologies, Laser Applied Material Science, Solid State Ionic Devices, Environmental-Conscious Material Processing, Materials Separation Processing, Hybrid Nano-particle so that we focus our investigation on the practical application of highly-functional materials. Common basic academic fields are physical-chemistry, inorganic engineering, and process technology.

教授 | Professor

阿尻 雅文 (AIMR)

Tadafumi ADSCHIRI

超臨界水を用いた物質変換プロセスおよび機能性ナノ材料の合成と応用

Chemical reaction processes in supercritical water

佐藤 俊一

Shunichi SATO

新しい光の特性探索と物質科学への応用

Exploration of new features of light and its application to material science

雨澤 浩史

Koji AMEZAWA

固体イオニクスに立脚した環境調和型エネルギー変換デバイスの開発

Development of environmentally-friendly energy-conversion devices based on solid state ionics

埜上 洋

Hiroshi NOGAMI

反応動力学解析に基づく革新的素材プロセスの開発

Development of novel material production processes

柴田 浩幸

Hiroyuki SHIBATA

酸化物および金属の高温特性

High temperature properties of oxides and metals

村松 淳司

Atsushi MURAMATSU

高機能性単分散ナノ粒子合成とサイズ・形態の精密制御

Highly functional nanoparticle synthesis with precisely controlled size and shape

客員教授 | Visiting Professor

中田 昌宏

Masahiro NAKATA

准教授 | Associate Professor

笈居 高明

Takaaki TOMAI

超臨界流体を利用したエネルギー・物質変換プロセスに関する研究

Advanced process for energy/materials conversion using supercritical fluids

小澤 祐市

Yuichi KOZAWA

構造化した光の開拓と応用

Development and application of structured light

中村 崇司

Takashi NAKAMURA

エネルギーデバイス用材料の機能性発現機構の解明

Elucidation of the electrochemical properties of energy conversion devices

夏井 俊悟

Shungo NATSUI

観測と計算を融合した高温分散系の力学的探求

Exploration of dynamics in high-temperature dispersion system by combining observation and calculation

助永 壮平

Sohei SUKENAGA

ケイ酸塩系高温融体およびガラスの物理化学的性質と微構造

Relation between micro-structure and physico-chemical properties for silicate melts and glasses

渡辺 明

Akira WATANABE

ナノ材料のレーザープロセスとデバイス応用

Laser processing of nanomaterials and device applications

講師 | Senior Assistant Professor

真木祥千子 (SRIS)

Sachiko MAKI

先端放射光計測によるナノスケールの構造・機能相関の多元的可視化

Multimodal visualization of nano-scale structure/property ensemble by advanced synchrotron radiation measurement

助教 | Assistant Professor

上杉 祐貴

Yuuki UESUGI

光による電子ビーム制御法の開発

Development of electron beam controlling technique by light

木村 勇太

Yuta KIMURA

外場によるエネルギー貯蔵/変換デバイス用材料の物性制御

Tuning the properties of the materials for the energy storage/conversion devices with an external field

丸岡 伸洋

Nobuhiro MARUOKA

高温プロセスを基盤とする持続可能システムの開発

Development of sustainable system based on the high temperature process

川西 咲子

Sakiko KAWANISHI

高温反応場の可視化による素材プロセスの探究

Exploration of material processes by visualization of high-temperature reactions

大須賀 遼太

Ryota OSUGA

高性能ゼオライト触媒の開発と in-situ IR 測定による触媒特性評価

Development of highly active zeolite catalysts and characterization of catalytic property using in-situ IR measurement

Ashiqur Rahman

Ashiqur RAHMAN

レーザープロセスによる機能性フィルムの形成

Formation of functional films by laser processing

粕谷 素洋

Motohiro KASUYA

分光・力学測定を組み合わせた評価法の開発とサステナブル材料の界面評価

Development of novel methods based force measurement and spectroscopy and characterization material interfaces for sustainable society

田辺 綾乃

Ayano TANABE

SAKURAプロジェクト

佐藤 郁奈

Ikuna SATO

SAKURAプロジェクト

金子 房恵

Fusae KANEKO

SAKURAプロジェクト

増井 友美

Tomomi MASUI

SAKURAプロジェクト

計測研究部門

DIVISION OF MEASUREMENTS

新規な高性能材料開発をめざして、電子、中性子、レーザー、マイクロ波、放射光などの様々な粒子や電磁波を用いて、新しい計測・解析手法開発を推進します。また、機能発現のメカニズム解明を含めて、基盤となる原子・分子分光、表面科学、ナノ界面科学、固体物性科学などの研究領域の新たな展開を図ります。

Aiming at new high-performance materials, advanced measurements and analyses methods are developed using various particles such as electrons and neutrons, lasers, electromagnetic waves, and synchrotron radiation. Including interpretation of the underlying mechanisms of functioning, we will achieve a new development of the research areas of atomic and molecular spectroscopy, surface science, interfacial nano-science, and condensed matter physics.

教授 | Professor

百生 敦

Atsushi MOMOSE
X線位相イメージング手法の開拓
Development of X-ray phase imaging

秩父 重英

Shigefusa F. CHICHIBU
ワイドバンドギャップ半導体量子ナノ構造創成と時間空間分解スペクトロスコープ
Exploration of wide bandgap group III-nitride and group II-oxide semiconductor quantum structures and spatio-time-resolved spectroscopy

寺内 正己

Masami TERAUCHI
電子顕微鏡を用いた構造・電子状態解析
Electron crystallography and spectroscopy by electron microscope

木村 宏之

Hiroyuki KIMURA
中性子・放射光・X線の相補利用による機能性物質の構造物性研究
Structural science of materials by a complementarily use of neutron, SOR, and X-ray

高橋 幸生 (SRIS)

Yukio TAKAHASHI
次世代のコヒーレントX線イメージング法の開拓とその応用
Development of next generation coherent X-ray imaging method and its applications

米田 忠弘

Tadahiro KOMEDA
単一分子のスピン自由度を用いたデバイス開発
Development of devices using single molecule spin degree of freedom

陣内 浩司

Hiroshi JINNAI
電子線トモグラフィーを用いたソフトマテリアルの精密構造解析
Analysis of nano-structures in soft materials by electron tomography

虻川 匡司 (SRIS)

Tadashi ABUKAWA
表面構造解析とダイナミクス計測に基づく新機能表面の創成
Research of new functional surfaces by analyzing structure and dynamics

高田 昌樹 (SRIS)

Masaki TAKATA
放射光による物質の電子密度レベルでの可視化構造科学の構築
Development of materials structural visualization science via synchrotron radiation

矢代 航 (SRIS)

Wataru YASHIRO
量子ビームイメージング法の開発
Development of quantum beam imaging methods

佐藤 俊一 (兼任)

Shunichi SATO (C)
光科学と物質科学の融合研究
Multidisciplinary research of photonics and material science

客員教授 | Visiting Professor

岩崎 憲治 Kenji IWASAKI

真下 成彦 Naruhiko MASHITA

准教授 | Associate Professor



小島 一信

Kazunobu KOJIMA
高出力と高効率を両立する新奇デバイス創出
Creation of novel optical devices establishing both high output power and high efficiency



篠田 弘造 (SRIS)

Kozo SHINODA
水環境からの環境負荷化学種除去のための多孔質吸着材料開発
Development of porous adsorbing materials to remove toxic elements from water



佐藤 庸平

Yohei SATO
電子ナノプローブを用いたナノマテリアルの誘電特性解析
Analysis for dielectric properties of nano-scale materials using nm electron probe



江島 丈雄 (SRIS)

Takeo EJIMA
軟X線相関顕微鏡の開発とその生物細胞観察応用
Development of soft X-ray correlation spectromicroscopy applying to bio-cells



山本 達 (SRIS)

Susumu YAMAMOTO
放射光X線オペランド計測による触媒表面科学の開拓
Catalytic surface science opened by synchrotron radiation X-ray operando measurements



講師 | Senior Assistant Professor

丸林 弘典

Hironori MARUBAYASHI
電子顕微鏡法を用いた結晶性高分子の階層構造とダイナミクスの解析
Analysis of hierarchical structure and dynamics in semicrystalline polymers by electron microscopy



赤瀬善太郎

Zentarō AKASE
先端透過電子顕微鏡法による実用材料の電磁場評価と計測技術の開発
Development of advanced transmission electron microscopy for electromagnetic analyses of practical materials



高岡 毅

Tsuyoshi TAKAOKA
固体表面における分子の運動機構の解明
Exploration of mechanism of molecular motion on solid surfaces

助教 | Assistant Professor



上田 亮介

Ryosuke UEDA
X線イメージング法の開発及び応用
Development and application of X-ray imaging



坂倉 輝俊

Terutoshi SAKAKURA
単結晶X線回折法における技術開発
Technical study of single-crystal X-ray diffraction



山本 孟

Hajime YAMAMOTO
新規遷移金属酸化物探索と量子ビームを用いた構造物性研究
Exploration of new transition metal oxides and structural science of materials by quantum beams



宮田 智衆

Tomohiro MIYATA
透過型電子顕微鏡法を用いた高分子材料の原子分解能解析
Atomic-scale analysis of polymeric materials using transmission electron microscopy



王 孝方

Hsiao Fang WANG
4次元透過型電子顕微鏡法を用いたソフトマター挙動のその場観察
Four-dimensional(4D) TEM observation for soft matter and corresponding in-situ environmental behavior



嶋 紘平

Kohei SHIMA
ワイドバンドギャップ半導体を用いた高効率光電子デバイスの開発
Development of high-efficiency optoelectronic devices using wide bandgap semiconductors



石黒 志 (SRIS)

Nozomu ISHIGURO
先端放射光計測による機能性材料の化学状態可視化
Chemical state visualization of functional materials by advanced synchrotron radiation measurements



小川 修一 (SRIS)

Shuichi OGAWA
ナノ炭素材料のCVD成長法と電子状態評価法の開発
Development of CVD process and evaluation methods for nano-carbon materials



森川 大輔

Daisuke MORIKAWA
電子回折を用いた結晶・磁気構造解析手法の開発とその応用
Crystal and magnetic structure analysis using electron diffraction



道祖尾恭之

Yasuyuki SAINOO
複合計測法による実空間観察に基づいた振動分光法の開発
Development of vibrational spectroscopy based on real space imaging by combined measurements



シャハド シエド モハマド ファクルディン

Syed Mohammad Fakhruddin SHAHED
2硫化モリブデンを用いた原子層薄膜FETによる化学種を識別するFET分子センサーの開発とオペランド・原子操作FET特性評価
Development of MoS₂-based FET sensor for the detection of molecular species



羽多野 忠 (SRIS)

Tadashi HATANO
軟X線多層膜光学素子の開発
Development of soft X-ray multilayer optics

奥村 知世

Tomoyo OKUMURA
SAKURAプロジェクト

金属資源プロセス研究センター

CENTER FOR MINERAL PROCESSING AND METALLURGY

金属資源プロセス研究センターは、金属の選鉱・製精錬プロセスをはじめとして、廃棄物資源化プロセス、核燃料プロセス、資源循環・処理プロセス、都市鉱山プロセスなどに対して、社会基盤を支える金属の選鉱・製錬の英智を再創造し、新しい金属資源プロセスの未来を追求します。

This center will recreate the expertise of processing and metallurgy that will support social infrastructure, and pursue new metal resource processing in the future, starting with the processes of dressing and refining metals, but also including the process of recovering resources from waste, nuclear fuel processes, resources circulation and disposal processing, and urban mining processes.

教授 | Professor

福山 博之

Hiroyuki FUKUYAMA

高温反応場を用いた機能材料の創製と熱物性計測法の開発
High-temperature processes and measurements of materials

植田 滋

Shigeru UEDA

高温素材プロセス
High temperature material processing

加納 純也

Junya KANO

機能性粉体プロセスの創成とシミュレーションによる粉体プロセスの最適化
Development of new functional powder processing and optimum design of powder processing by numerical simulation

桐島 陽

Akira KIRISHIMA

核燃料サイクルのバックエンド化学および NORM を含むレアメタル鉱石の処理
Backend chemistry in nuclear fuel cycle and processing of rare metal source containing NORM

本間 格

Itaru HONMA

レアメタルフリー二次電池および二酸化炭素削減プロセスシステムを志向した先端ナノテクノロジー
Advanced nanotechnology for Rare-metal free secondary battery and process system of CO₂ electrolytic conversion

柴田 悦郎

Etsuro SHIBATA

非鉄製錬業を基盤とした金属資源循環システムの構築
Establishment of metal resources circulation system based on nonferrous smelting industry

小俣 孝久

Takahisa OMATA

イオン交換を利用したエネルギー変換材料の創製
Development of inorganic energy conversion materials using ionexchange

准教授 | Associate Professor



大塚 誠

Makoto OHTSUKA

多機能性薄膜材料の高機能化と新規デバイスの開発

Improvement of properties for multi-functional thinfilms and development of novel devices



シュタウス スヴェン

Sven STAUSS

生体適合性マイクロ電池の開発とその応用

Development and application of biocompatible microbatteries



飯塚 淳

Atsushi IIZUKA

鉱物・廃棄物を利用した高効率水質浄化材料の開発

Development of high-efficiency water purification materials

講師 | Senior Assistant Professor



佃 諭志

Satoshi TSUKUDA

高分子-金属ナノ粒子ハイブリッドナノワイヤーの形成と制御

Formation and control of polymer-metal NPs hybrid nanowires

助教 | Assistant Professor



安達 正芳

Masayoshi ADACHI

Ga-Al フラックスを用いた単結晶窒化アルミニウムの液相成長

Liquid phase epitaxial growth of single crystalline AlN using Ga-Al solution



石原 真吾

Shingo ISHIHARA

粒子法シミュレーションによる破砕のモデリングと粉体プロセス設計

Modeling and simulation of particle breakage and design of powder processing



久志本 築

Kizuku KUSHIMOTO

湿式ボールミル内砕粒粒子の運動および破壊挙動のシミュレーション

Simulation for analyzing dynamic and breakage behaviors of particles in wet ball milling



秋山 大輔

Daisuke AKIYAMA

福島第一原子力発電所事故により生じた燃料デブリの処理・処分研究

Study on fuel debris disposal at Fukushima Daiichi Nuclear Power Station



小林 弘明

Hiroaki KOBAYASHI

多電子レドックス反応を利用した二次電池正極ナノ材料の創成

Developments of nano-sized cathode materials using multi-electron redox reactions



岩瀬 和至

Kazuyuki IWASE

ナノ構造の制御された新規電極触媒材料の開発とその応用

Development of novel nano-structured materials for electrocatalysts and their applications



安達 謙

Ken ADACHI

ハイドレートメルト系・熔融塩系における金属の電気化学

Electrochemistry of metals in hydrate-melts and molten salts



鈴木 一誓

Issei SUZUKI

新しい酸化物半導体の探索と物性の解明

Exploration of new oxide semiconductors and analysis of their physical properties



ドライ アルンクマール

Arunkumar DORAI

NMR を用いた電解質の拡散測定

Diffusion measurement of electrolytes using NMR

マテリアル・計測ハイブリッド研究センター

MATERIALS-MEASUREMENT HYBRID RESEARCH CENTER

マテリアル・計測ハイブリッド研究センターは、高分子・ハイブリッド材料の創製及び応用展開を物質創成学と計測科学とのハイブリッドな研究展開により推進し、現在社会の材料開発ニーズと密に連携した新たなマテリアル計測科学を実現し、未来社会の具現化に貢献します。

This research center promotes the study of innovative molecular/macromolecular hybrid materials and measurements for their applications related to demands of modern society. On the basis of new materials-measurement science and technology, it will contribute to the creation of future society.

教授 | Professor

高橋 正彦

Masahiko TAKAHASHI

電子衝突を用いた静的および動的分子科学

Molecular science using electron collisions from the static to the time-resolved regime

芥川 智行

Tomoyuki AKUTAGAWA

多重機能性を有する新しい分子集合体の創製

Fabrication of new molecular-assemblies with multi-functional properties

火原 彰秀

Akihide HIBARA

ナノ・マイクロ流体を用いる分析デバイスと微小領域の分光化学

Analytical device utilizing nano-microfluidics, and spectroscopy for nano-microchemistry

中川 勝

Masaru NAKAGAWA

ナノインプリント・誘導自己組織化・原子層堆積による極限ナノ造形・構造物性の探究

Study of ultimate nano-figuration and structure-induced property by nanoimprint, directed self-assembly, and atomic layer deposition

西原 洋知 (AIMR)

Hiroto NISHIHARA

炭素系ハイブリッド材料の調製と応用

Development of carbon-based hybrid materials and their applications

笠井 均

Hitoshi KASAI

次世代ナノ薬剤の創出

Creation of new generation nano-drugs

准教授 | Associate Professor



渡邊 昇

Noboru WATANABE

電子散乱分光を用いた分子内電子運動の研究

Investigation of electronic motions in molecules using electron scattering spectroscopy



藪 浩

Hiroshi YABU

自己組織化とバイオミメティック高分子材料の創製

Self-organization and creation of biomimetic polymer materials

助教 | Assistant Professor



鬼塚 侑樹

Yuuki ONITSUKA

電子コンプトン散乱を用いた化学反応ダイナミクス研究

Dynamics study on chemical reactions using electron Compton scattering



福山 真央

Mao FUKUYAMA

マイクロメートルサイズの界面を利用した微量分析化学操作の開発

Interface chemistry in micrometer scale for the miniaturization of analytical systems



Mott Derrick Michael

Mott Derrick MICHAEL

Optical laser based trapping and analysis of aerosol droplet surface tension for atmosphere and weather studies.



吉井 丈晴

Takeharu YOSHII

カーボン系材料と計測の融合研究

Interdisciplinary study of carbon-based materials and measurement



星野 哲久

Norihisa HOSHINO

固体内自由度を活用した多機能性金属錯体の開発

Development of multi-functional metal complexes



武田 貴志

Takashi TAKEDA

電子活性を有する π 共役系分子の合成と機能探索

Syntheses of electronic active π conjugated molecules and investigation their function



小関 良卓

Yoshitaka KOSEKI

薬剤ナノ粒子の創製と新規ドラッグデリバリーシステムの構築

Creation of nano drugs toward novel drug delivery system



ダオ ティ ゴック アン

Anh Thi Ngoc DAO

創製 of hybrid nanomaterials incorporating highly functional proteins for drug delivery systems



有田 稔彦

Toshihiko ARITA

粒子共存重合法による機能化フィラーの作製と高分子材料の改良

Functional fillers by Polymerization with Particles (PwP) for improvement of polymers



鈴木 龍樹

Ryuju SUZUKI

生物由来有機色素のナノ粒子化による高機能化

Functionalization of natural pigments from organisms by formation of nanoparticles



専門分野・キーワード | 非鉄金属製錬／都市鉱山／熱力学／超高純度精製

SPECIALIZED
FIELD・KEY WORD

Non-ferrous Metallurgy / Urban Mines / Thermodynamics / Ultra High Purification

- 製錬・精錬技術の体系的理解に基づくプロセスの高効率化
- 低品位鉱石対応製錬技術の開発
- 非鉄金属製錬における基礎的熱力学データの検証と拡充
- 金属の超高純度精製と超高純度材料の物性
- High efficiency of pyro- and hydro-metallurgy based on systematic understanding of fundamentals
- Development of low grade ore smelting
- Verification and expansion of the basic thermodynamic parameters of non-ferrous metallurgy
- Preparation of ultrahigh purity materials and their intrinsic properties

福山 博之 教授 (兼任)

Hiroyuki FUKUYAMA, Professor (C)

村松 淳司 教授 (兼任)

Atsushi MURAMATSU, Professor (C)

柴田 浩幸 教授 (兼任)

Hiroyuki SHIBATA, Professor (C)

打越 雅仁 准教授

Masahito UCHIKOSHI, Associate Professor

masahito.uchikoshi.b5@tohoku.ac.jp

研究テーマ：高純度精製技術を活かした非鉄金属製錬法の改善と新規開発

Novel non-ferrous metallurgy based on the technology of ultrahigh purification

小笠原 修一 客員教授

Shuichi OGASAWARA, Visiting Professor

非鉄製錬業の安定的発展のために

社会基盤の基である金属素材の安定供給のためには、製錬業の安定的発展が望まれます。国内製錬業は、国内資源が乏しいことに加え、近年の鉱石の劣質化や、国際的競争の激化など、厳しい状況にさらされています。銅、亜鉛、鉛、アルミニウム、貴金属類などの生産に関わる非鉄金属製錬業が持続的に発展するためには、

1. 鉱石及び都市鉱山からの有価金属抽出技術の先進化
2. ゼロエミッション化を目指した環境負荷副産物を活用する機能性材料開発
3. 未活用鉱石からの有価金属の効率的抽出技術の開発などの課題解決が必須であり、そのための人材育成も欠かせません。

本共同研究部門は、金属資源プロセス研究センターとの密接な協力関係のもと、熱力学データの再検討を含む課題解決を目的とする研究を中心軸に据え、研究を通じた社会人、大学生・大学院生の実践的教育による人材育成、非鉄金属製錬業界との連携による産業の振興を図ります。



図 研究部門と関連組織との連携

For Stable Development of Non-ferrous metallurgical Industry

Stable development of the metallurgical industry is desired for steady supply of metallic materials which are the fundamentals of infrastructure for society. The metallurgical industry is exposed to severe situation. For sustainable development of the non-ferrous metallurgical industry, the following issues must be resolved.

1. Advancement of extraction technology,
2. Development of functional materials utilizing environmentally unfriendly by-products,
3. Development of efficient extractive metallurgy from unused ores, Furthermore, cultivation of human resources involving in this field is also important.

Collaborative Research Division of Non-ferrous Metallurgy and Environmental Science is aimed at cultivation of human

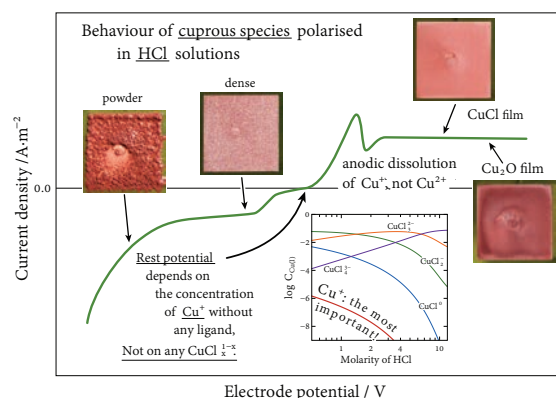

Fig. A polarisation curve of cuprous species in hydrochloric acid solution. Dense deposit from chloride aqueous electrolyte is possible and cuprous species is anodically dissolved. Only cuprous aqua species is attributed to electrode reaction, while cuprous chloride complexes are not.

resources by practical minded education and stimulation of non-ferrous metallurgical industry collaborating with industrial society.

製鉄プロセス高度解析技術共同研究部門 (JFE スチール)

Collaborative Research Division of Advanced Analysis of Iron and Steelmaking Processes (JFE steel Corporation)



製鉄プロセス高度解析技術共同研究部門 (JFE スチール)

専門分野・キーワード | 製鉄プロセス/数学モデル/プロセス解析/極低炭素プロセス

SPECIALIZED
FIELD・KEY WORD

Iron and steelmaking / Mathematical Modeling / Process Simulation / Ultra-low Carbon Processes

- 極低炭素製鉄プロセス技術の開発
- 充填層プロセス内における多相流動の体系的解明
- 製鉄プロセス内の熱・物質流動と反応の解析技術開発
- 高炉の高度数学シミュレーターの開発
- Development of technology for ultra-low carbon iron and steelmaking processes
- Comprehensive understanding of multi-phase flow in packed bed processes
- Development of analyzing techniques for thermal, materials flow and reactions
- Development of advanced process simulator of ironmaking blast furnace

埜上 洋 教授 (兼任)

Hiroshi NOGAMI, Professor (C)

nogami@tohoku.ac.jp

夏井 俊悟 准教授 (兼任)

Shungo NATSUI, Associate Professor (C)



Siahhaan Andrey Stephan 助教

Andrey Stephan SIAHAAN,
Assistant Professor

研究テーマ: 次世代製鉄プロセスとその解析
技術の開発

Development and analysis of advanced
ironmaking processes

三木 祐司 客員教授

Yuji MIKI, Visiting Professor

共同研究部門

有機・生命研究部門
DIVISION OF ORGANIC-AND-BIO-MATERIALS RESEARCH

無機材料研究部門
DIVISION OF INORGANIC MATERIAL RESEARCH

プロセスシステム工学研究部門
DIVISION OF PROCESS AND SYSTEM ENGINEERING

高効率・環境対応製鉄技術に向けて

人類社会の基板材料である鉄鋼を製造するプロセスの低炭素化は、国際的かつ喫緊の課題です。この課題解決のためには、従来のプロセス効率改善に加えて従来技術に縛られない製鉄法の開発が必要です。そのためには熱力学的なプロセス原理に加えてプロセス内の反応物や熱エネルギーの供給や固体原料の運動や破壊の制御といった動力学的なプロセス技術の高度化が不可欠です。

本共同研究部門は、最先端の現象モデリングおよびプロセス解析の技術を用いて、製鉄プロセス内のマルチフェーズ・マルチフィジックス・マルチスケールの化学・物理現象の解明を通じて、極低環境負荷製鉄技術の実現を目指します。

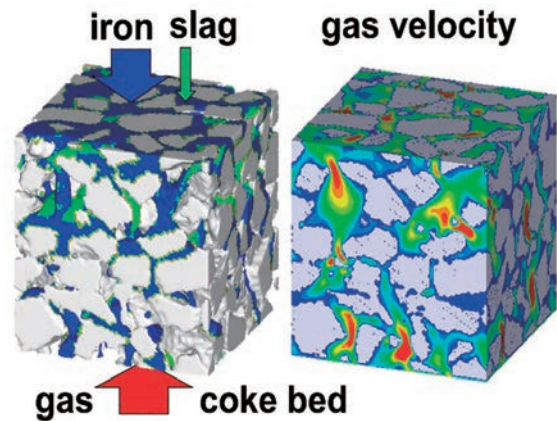

コークス充填層内の溶鉄・溶融スラグ・ガスの流動解析

Toward Highly Efficient and Environmentally Low Impact Iron and Steelmaking Processes

Mitigation of carbon usage in the iron and steelmaking processes that provide vast steel products as base material of our society is one of the most urgent and world-wide concerns. For its solution, development of novel ironmaking process as well as the efficiency improvement of current process is required. To realize the low carbon ironmaking processes, not only thermodynamic process principle but also sophisticated/advanced process control technologies from the viewpoint of dynamics/kinetics are indispensable. This collaborative research division aims to realize novel ironmaking technology with ultra-low environmental impact through multi-phase, multi-physics and multi-scale process simulation.

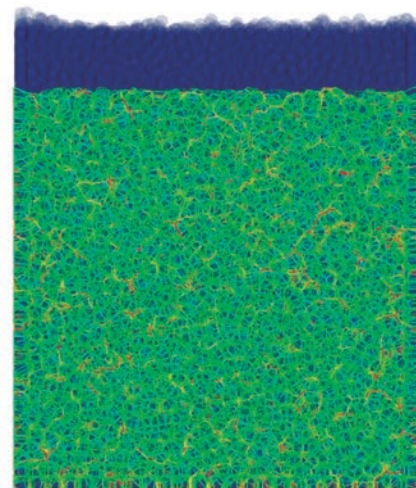

Flow path analysis in packed bed



専門分野・キーワード

ソフトマテリアル電子顕微鏡法／クライオ電子顕微鏡法／電子エネルギー損失分光／軟X線発光分光

SPECIALIZED FIELD-KEY WORD

Electron microscopy for polymer materials / Cryogenic electron microscopy / Electron energy-loss spectroscopy / Soft X-ray emission spectroscopy

- ソフトマテリアル対応電子顕微鏡技術の開発
- クライオ電子顕微鏡技術に関する応用研究
- エネルギー分析技術の精度向上
- Development of a new electron microscopy for polymer materials
- Improvement of cryogenic electron microscopy for materials application
- Improvement of EELS and SXES methods

寺内 正己 教授(兼任)

Masami TERAUCHI, Professor (C)

masami.terauchi.c4@tohoku.ac.jp

陣内 浩司 教授(兼任)

Hiroshi JINNAI, Professor (C)

佐藤 庸平 准教授(兼任)

Yohei K. SATO, Associate Professor (C)

宮田 智衆 助教(兼任)

Tomohiro MIYATA, Assistant Professor (C)

米倉 功治 教授

Koji YONEKURA, Professor

丸林 弘典 講師(兼任)

Hironori MARUBAYASHI, Senior Assistant Professor (C)

森川 大輔 助教(兼任)

Daisuke MORIKAWA, Assistant Professor (C)

次世代電子顕微鏡技術開発

電子顕微鏡は、無機材料デバイス分野に広く利用されるだけでなく、ポリマーやタンパク質などが形成する新たな“ソフトマテリアル分野”への活用が期待されている。このようなソフトマテリアルの機能発現メカニズムを原子レベルで理解するためには、さらなる電子顕微鏡分析技術の開拓が必要である。本共同研究部門は、無機材料だけでなく、ソフトマテリアルを対象とした電子

顕微鏡分析技術の開発を行い、その技術を商用電子顕微鏡の開発・生産で世界を先導する日本電子株式会社と共有し、大学の研究者と企業の技術者の協働により、新しいマテリアルイノベーションを加速する次世代電子顕微鏡技術を社会へ発信することを目指す。

Developments of new electron microscopy techniques for soft-materials

Structural and spectroscopic analyses based on electron microscopy (EM) are critical technologies not only for inorganic materials but also for novel polymeric and bio-related materials (hereafter called “soft-materials”) at a high spatial resolution. To clarify the functional mechanisms of the soft-materials from the atomic-scale, further developments of instrumental and analytical techniques using EM are required. This collaborative division with JEOL develops such next-generation EM techniques suitable for soft-materials, made public to the academic and industrial communities in the future.

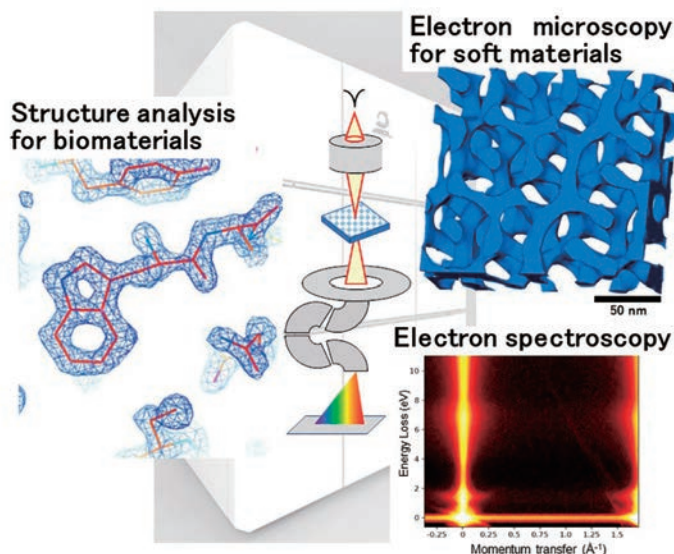

Fig. Development of novel (analytical) techniques for soft-materials using next-generation electron microscopy.



専門分野・キーワード | 遺伝子発現制御／機能性人工核酸／クロスリンク剤／機能性 RNA

SPECIALIZED
FIELD・KEY WORD

control of the gene expression / intelligent artificial nucleic acid / cross-linking agents / non-coding RNA

- 細胞内での遺伝子発現制御を目指した架橋反応性核酸の開発
- 核酸高次構造に結合する人工分子の開発
- RNA を標的とした新規化学ツールの開発
- 核酸を標的とした分子認識機構に基づく新規高機能人工分子の開発
- Development of the crosslinking molecules for control of gene expression in cells
- Development of the artificial molecules for binding to the higher-ordered structure of nucleic acid
- Development of the novel chemical tools targeted to nucleic acids
- Development of the intelligent molecules targeted to nucleic acids based on the molecular recognition

永次 史 教授

Fumi NAGATSUGI, Professor

fumi.nagatsugi.b8@tohoku.ac.jp

鬼塚 和光 准教授

Kazumitsu ONIZUKA, Associate Professor

松本 高利 助教

Takatoshi MATSUMOTO, Assistant Professor

岡村 秀紀 助教

Hidenori OKAMURA, Assistant Professor

遺伝子発現の化学的制御を目指したケミカルバイオロジー

ゲノム解析が終了し、実際に蛋白質として発現される遺伝子はわずか2%のみであり、残りの98%はタンパク質をコードしない、noncodingRNA(ncRNA)として生体機能の維持調節に極めて重要な働きをしていることが明らかとなってきています。これらの遺伝子発現制御機構における破たんは、様々な病気の原因になることから、新たな創薬標的としての期待も高まっています。私たちの研究室では、細胞内で遺伝子発現を制御する機能性分子を独自に設計・合成し、既存の分子ではできない新たな機能を持つ人工分子の開発を目標に研究を行っています。既に私たちの研究室では高機能を持つ核酸医薬として、標的遺伝子に対しピンポイントの反応性で架橋形成する人工核酸を開発し、効率的な遺伝子発現制御に成功しています。さらに、遺伝子発現で重要な機能を果たすことが分かってきた核酸高次構造に結合する分子の開発にも成功しています。現在、さらなる高機能化人工分子の開発を目指して研究を行っています。

遺伝子発現機構と病気の原因

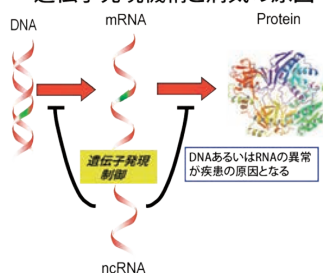

標的核酸に結合する種々の機能性分子

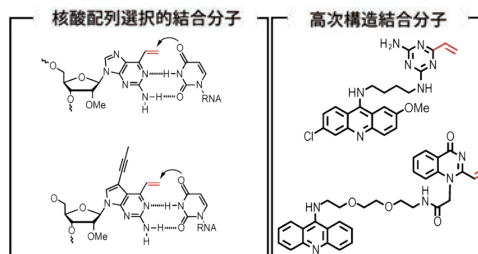

Development of Intelligent Molecules for the Regulation of Gene Expression in Cells

Our research activities have focused on the creation of functional molecules that exhibit specific recognition and reaction to the DNA and RNA. The functional oligonucleotides incorporating such intelligent agents would enable chemical modulation of gene expression with high sequence-selectivity at a single nucleoside level. Recent progress in our group includes achievement of highly efficient cross-linking reaction with specificity toward cytosine at the target site. We have applied the new cross-linking agent to antisense inhibition of gene expression in cell. Now, we study about higher functional intelligent molecules for regulation of gene expression. We expect that our research can be expanded to "In Cell Chemistry" in future.

Cross-linking to target RNA

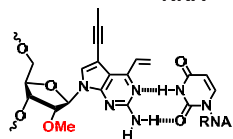
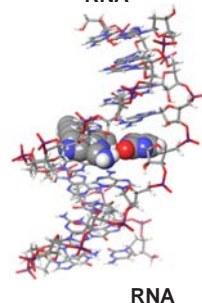

Alkylation to G4

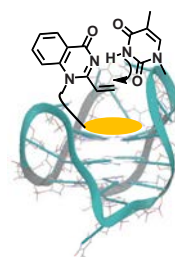

G-quartet(G4) DNA

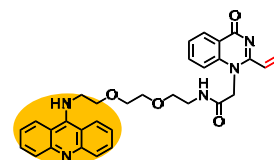



専門分野・キーワード | ケミカルバイオロジー／核酸医薬／外部刺激応答型機能分子／構造変化高感度高時間分解能検出

SPECIALIZED FIELD-KEY WORD | Chemical Biology / oligonucleotide therapeutics / external function controllable material / CD measurement system with high sensitivity and high time resolution

- 外部刺激応答型人工核酸の開発
- がん細胞特異的核酸医薬分子の開発
- 細胞内環境応答性生命機能制御材料の創製
- 生体高分子を不斉反応場とする超分子不斉光反応
- 高感度高時間分解円二色スペクトル測定装置の開発
- Development of external stimuli responsible artificial nucleic acids
- Creation of intra-cellular environment change responsible functional molecules
- Creation of cancer cell specific oligonucleotide therapeutic molecules
- Supramolecular Asymmetric Photochirogenesis with biopolymers and bio-molecules as a nano-chiral reaction media
- Development of High Sensitive and High Time-Resolve Circular Dichroism (CD) Detection Method for Analysis of Supramolecular Dynamic

和田 健彦 教授

Takehiko WADA, Professor

takehiko.wada.d3@tohoku.ac.jp

荒木 保幸 准教授

Yasuyuki ARAKI, Associate Professor

黒河 博文 講師

Hirofumi KUROKAWA, Senior Assistant Professor

西嶋 政樹 助教

Masaki NISHIJIMA, Assistant Professor

鈴木 仁子 助教

Satoko SUZUKI, Assistant Professor

生命機能の外部刺激制御法の開発と構造 —機能相関の高時空間分解検出

当研究室では、DNA や RNA などの核酸、そしてタンパク質など生体高分子の、次世代インテリジェント型ナノバイオ機能材料への応用を目指し、論理的設計・合成・機能物性の物理化学的手法を活用した評価を中心に研究を行っています。例えば、がん細胞特有の細胞情報にตอบสนองし、正常細胞には副作用を発現しない安全・安心ながん細胞や脳梗塞など虚血細胞選択的核酸医薬分子の創製や、細胞内での RNaseH などヌクレアーゼの酵素機能の向上ならびに新規機能性付与を指向した DNA と人工核酸を融合したキメラ人工核酸の設計・合成、そしてタンパク質や核酸の高次構造変化を高感度・高時間分解測定可能な時間分解円二色性スペクトル測定装置の開発、さらには次期 3D 表示材料として注目されている円偏光発光 (CPL) 材料開発やタンパク質などを不斉反応場とする超分子不斉光反応などを、有機化学から物理化学、そして生命化学分野まで幅広い研究を展開しています。

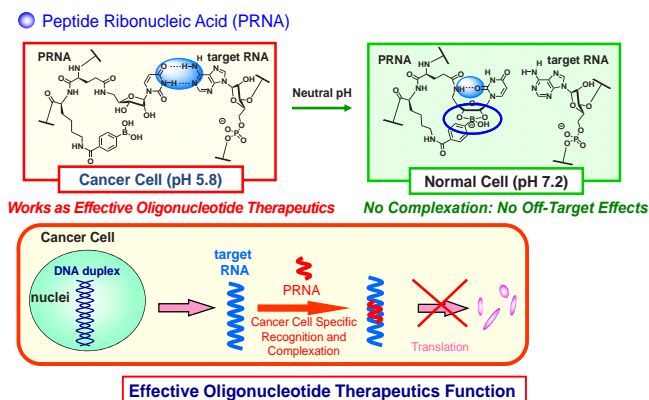

Fig1 ナノバイオ分子機能の on-off 制御

Design and Synthesis of Artificial Nucleic Acid and Protein for Active Control of Cellular Function and Development of High Sensitive & Time Resolve CD System

Chemical synthesis and modification of DNA/RNA and proteins are the fundamental science and technology that have led the molecular biology revolution. Hence, the chemistry of DNA/RNA and protein not only in vitro but also in vivo expects to open the new generational stages of bioorganic chemistry and molecular biology. Therefore, focusing our research interest is mostly on the recognition and complexation behavior control of functional biopolymers, such as DNA/RNA, proteins, and their derivatives by external factors, toward the active control of cellular functions. Another research topics of Wada Lab. are reaction control based on molecular recognition phenomena in both the ground and electronically excited states. Our laboratory is also working on the development of high-sensitive and high time-resolved circular dichroism (CD) spectrum measurement system, creation of circularly polarized luminescence (CPL) material/device, which is attracting attention as the next 3D display material, and supramolecular asymmetric photochirogenesis utilizing proteins as a chiral reaction media.

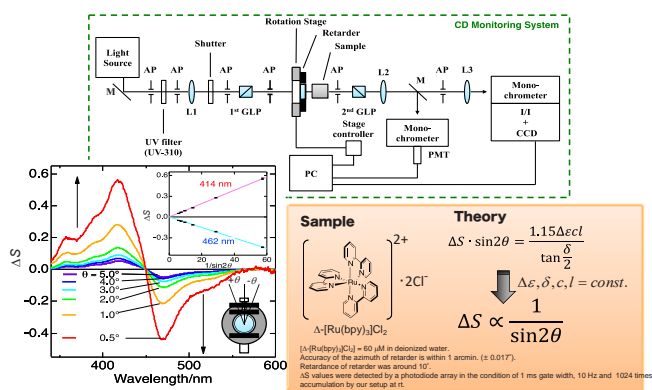

Fig2 和田研で構築した高感度・高時間分解の有する CD 測定装置



専門分野・キーワード | X線結晶構造解析／細胞恒常性維持／タンパク質品質管理／レドックス／カルシウムイオン
SPECIALIZED FIELD-KEY WORD | X-ray crystal structure analysis / cellular homeostasis / protein quality control / redox / calcium ion

- タンパク質品質管理に関わるジスルフィド結合形成・開裂ネットワークの構造、作用機序、生理的機能
- 細胞内金属イオン濃度恒常性維持に関わる膜トランスポーターの構造、作用機序、生理的機能
- Structure, mechanism, and physiological function of the protein disulfide bond formation/cleavage network involved in protein quality control
- Structure, mechanism, and physiological function of membrane transporters involved in the metal ion homeostasis in cells

稲葉 謙次 教授
Kenji INABA, Professor

kenji.inaba.a1@tohoku.ac.jp

門倉 広 准教授
Hiroshi KADOKURA, Associate Professor

渡部 聡 助教
Satoshi WATANABE, Assistant Professor

天貝 佑太 助教
Yuta AMAGAI, Assistant Professor

張 玉霞 助教
Yuxia ZHANG, Assistant Professor

細胞恒常性維持の仕組みを細胞レベルと分子レベルで解き明かす

細胞内には、その恒常性を維持するための巧みな仕組みが備わっています。本研究室では、細胞が有するタンパク質品質管理システムと金属イオン濃度恒常性維持機構の生理的機能と作用機序を、構造生物学・生化学・プロテオミクス・細胞生物学的手法を駆使し、解明することを目指しています。特に最近、ヒト細胞の小胞体におけるシステインの酸化還元を介したネットワークとカルシウムイオンや亜鉛イオン濃度を調節する膜トランスポーターに焦点をあてた研究を展開しています。本研究課題を遂行することにより、細胞内で蓄積するミスfoldタンパク質などが引き起こす種々の病態の分子レベルでの成因解明につながると期待されます。

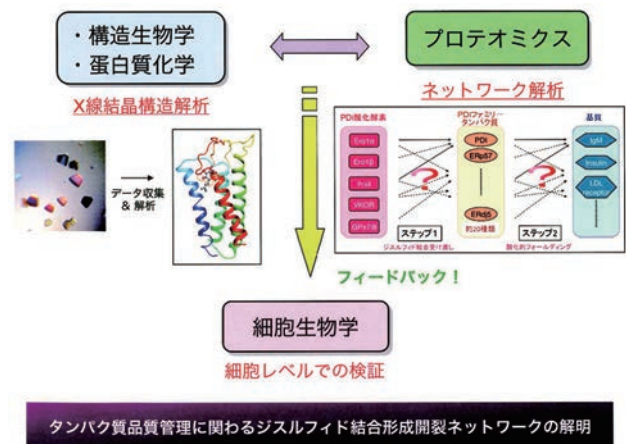

Toward elucidation of cellular mechanisms underlying protein and metal ion homeostasis

The biological kingdoms have evolved elaborate systems to maintain the cellular homeostasis. Employing structural, biochemical, proteomic and cell biological approaches, we aim at deep understanding of mechanisms by which protein quality and metal ion concentrations are controlled in living cells. We particularly focus on how the protein disulfide bond formation network and calcium and zinc ion transporters present in the early secretory pathway contribute to the cellular systems. Structural and mechanistic insights gained in this work will provide molecular insights into neurodegenerative diseases, diabetes and other fatal diseases caused by impairment of these cellular quality control systems.

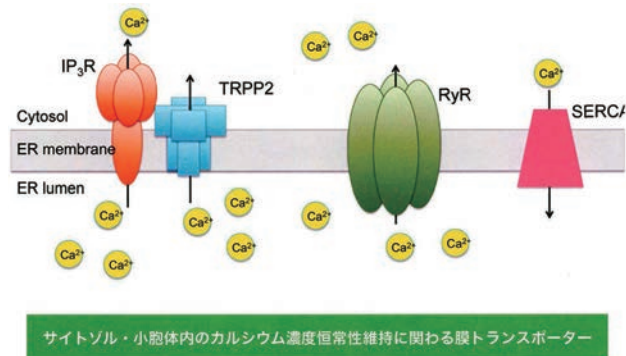

サイトソル・小胞体内のカルシウム濃度恒常性維持に関わる膜トランスポーター



専門分野・キーワード | バイオイメージング/蛍光プローブ/光機能性分子/蛋白質工学

SPECIALIZED
FIELD-KEY WORDbioimaging / fluorescent probe / photofunctional molecule / protein
engineering

- 生物活性を可視化する蛍光センサーの開発
- 疾患機構や生命現象を調べる為の蛋白質-小分子ハイブリッド材料の開発
- 光を用いて生体分子活性を操作する技術の開発
- 高輝度レーザー顕微鏡技術に有用な光耐性蛍光色素の開発
- 酵素機能の解明と新規機能性蛋白質の創出
- Development of fluorescent sensor imaging biological activity
- Development of protein-small molecule hybrid materials to investigate diseases and biology
- Development of technology to control biomolecular activity by light
- Development of light resistant fluorophores for strong laser-based microscopy
- Elucidation of enzyme function and development of new functional proteins

水上 進 教授

Shin MIZUKAMI, Professor

shin.mizukami@tohoku.ac.jp

松井 敏高 准教授

Toshitaka MATSUI, Associate Professor

小和田俊行 助教

Toshiyuki KOWADA, Assistant Professor

化学に基づいた細胞機能の可視化と制御

生体内および生細胞内では、蛋白質・核酸・糖などの様々な生体分子が相互作用しながら機能しています。それらの生体分子の真の役割を解明するには、他の生体分子との相互作用が保たれた状態、すなわち生きた状態でそれらの挙動・機能を観察することが重要です。当研究室では、有機化学・高分子化学・蛋白質化学等の技術に基づいて新たな機能性分子を設計・合成し、光などを用いた生体分子の可視化技術や機能制御技術を開発します。具体

的には、酵素活性や細胞内シグナル伝達などの生体機能を選択的に検出する蛍光プローブや、光照射によって結合の切断や構造変化を引き起こすケージド化合物・フォトクロミック化合物を用いた酵素や受容体の活性制御技術の開発などを行います。これらの機能性分子を蛍光顕微鏡観察と組み合わせることにより、生きた状態における生体分子の機能や疾患機構の本質に迫ります。

Development of functional molecules to image and regulate biomolecules in living samples

In a living body and cell, various biomolecules such as proteins, nucleic acids, and sugars function by interacting with each other. To understand their precise biological functions occurring within a cell, it is important to investigate the activities or behaviors of these target molecules in living systems, where all of these interactions with other

biomolecules are maintained. Using organic chemistry, macromolecular chemistry, and protein chemistry, we design and synthesize functional molecules, apply them to image behaviors or activities of target biomolecules, and then regulate the functions of these targets by utilizing light.

化学に基づく生体機能解析技術の開発

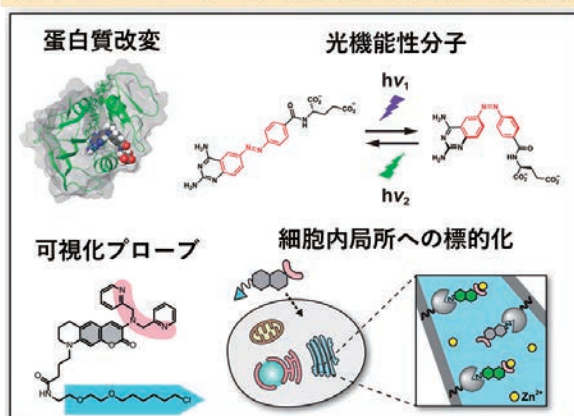

生体分子・機能の光活性化

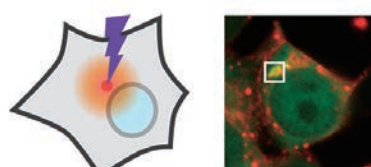

生体分子・機能の可視化

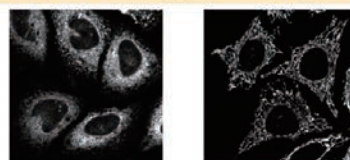



専門分野・キーワード

タンパク質のフォールディングとデザイン／癌抑制タンパク質 p53 の機能／一分子蛍光分光法

SPECIALIZED FIELD-KEY WORD

Protein folding and design / Function of tumor suppressor p53 / Single molecule fluorescence spectroscopy

- 一分子蛍光分光法を用いたタンパク質のフォールディングダイナミクス
- 癌抑制タンパク質 p53 の DNA 探索機構の解明
- 一分子ソーターを用いた新しいタンパク質デザイン手法の開発
- Dynamics of protein folding based on single molecule fluorescence spectroscopy
- Sliding motion of a tumor suppressor p53 along DNA
- Development of a new strategy of protein design based on single molecule sorting device

高橋 聡 教授

Satoshi TAKAHASHI, Professor

satoshi.takahashi.a6@tohoku.ac.jp

鎌形 清人 准教授

Kiyoshi KAMAGATA, Associate Professor

小井川浩之 助教

Hiroyuki OIKAWA, Assistant Professor

一分子蛍光観察によるタンパク質のフォールディングと機能の解明

タンパク質は、20 種類のアミノ酸が一次的につながった高分子であり、生体中においてさまざまな機能を発揮する究極の機能性分子です。タンパク質が機能を発揮するには、アミノ酸の配列により定められる特定の構造に折り畳まれる（フォールディングする）必要があります。しかし、アミノ酸配列と構造の関係はいまだに理解されていません。さらに、あるタンパク質が、どのような運動により機能を発揮するのかもしれないと未解明です。本研究分野では、独自に開発した一分子蛍光観察法を用いることで、タンパク質のフォールディング過程を直接観察し、タンパク質構造の構築原理の解明を目指しています。また、癌抑制タンパク質である p53 が DNA 上をすべり運動することで、ターゲット配列を探す過程の解明も目指しています。さらに、一分子観

察実験により得られたタンパク質フォールディングと機能に関する知見を基に、新規タンパク質をデザインする手法の開発にも取り組んでいます。



タンパク質のフォールディング

Dynamics of protein folding and function based on single molecule fluorescence spectroscopy

Proteins are natural machines that perform various functions that sustain our lives. To be biologically active, proteins, linear chains of amino acids, need to form compact three dimensional structures in the process called protein folding. The folded structures of proteins are determined by the primary sequence of amino acids. However, it is still extremely difficult to understand the relationships among the amino acid sequence, the folded structure, and the function of proteins. In our laboratory, we develop now single molecule fluorescence spectroscopy and observe the rapid process of protein folding directly. In addition, we observe the functional dynamics, a sliding motion along DNA, of a tumor suppressor p53. Furthermore, based on the knowledge of protein folding and function, we are developing

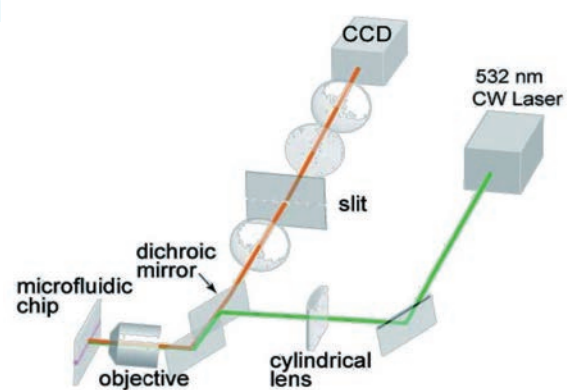

高速一分子蛍光分光装置

a new strategy to design artificial proteins.



専門分野・キーワード | X線自由電子レーザー / X線結晶構造解析 / 時分割測定 / 合理的タンパク質設計

SPECIALIZED
FIELD-KEY WORD

X-ray free electron lasers / X-ray crystallography / time-resolved measurement
/ rational protein design

- X線自由電子レーザーによるタンパク質構造解析
- 動的構造解析ツールの開発
- G-タンパク質共役型受容体の活性化機構
- 動的構造情報による合理的分子設計
- Protein structure analysis by X-ray free electron lasers
- Development of protein dynamic structural analysis tools
- Activation mechanism of G-protein coupled receptors
- Rational molecular design based on dynamic structural information

南後恵理子 教授

Eriko NANGO, Professor

eriko.nango.c4@tohoku.ac.jp

奥西みさき 助教

Misaki OKUNISHI, Assistant Professor

藤原 孝彰 助教

Takaaki FUJIWARA, Assistant Professor

タンパク質が機能する瞬間を量子ビームで捉える

タンパク質は、細胞情報伝達、生体内触媒反応、貯蔵や輸送を行うなど、生命現象を支える重要な生体構成物質です。多数のアミノ酸から成るタンパク質の立体構造はその機能と深く関連しており、機能を発揮する際にどのような構造の変化を起こすのかが興味を持たれてきました。しかし、ナノサイズであるタンパク質が、高速の時間スケール（フェムト秒～ミリ秒）で動く様子を原子の動きまで詳細に捉えるには新たな技術が必要です。当研究室では、X線自由電子レーザー、放射光、電子線などの量子ビームを用いて、タンパク質の中で実際におこっている化学変化や構造変化を可視化し、例えば、光に応答するタンパク質のスイッチ機構や、ユニークな反応を触媒する酵素の反応機構などを明らかにしていきます。また、得られた精密な構造情報を基にタンパク質分子の合理的設計と新機能をもつ分子の創製を目指します。

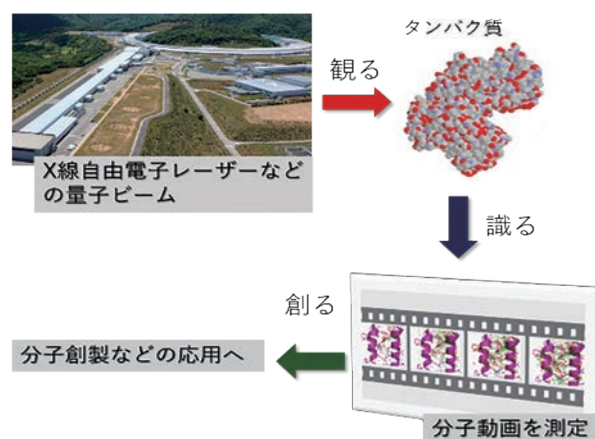

Capturing structural changes in proteins at work by quantum beams

A protein is one of the biomolecules that are essential to the phenomena of life, such as cell signaling, in vivo catalytic reactions, storage and transport. A three-dimensional structure of a protein, which consists of a number of amino acids, is closely related to its function, and there has been an interest in how a protein structurally changes when it functions. However, new techniques are needed to capture the movement of nano-sized proteins on a fast time scale (femtoseconds to milliseconds) at an atomic level.

In our laboratory, we use a quantum beam such as an X-ray free-electron laser, synchrotron radiation, or an electron beam to visualize actual chemical and structural changes in proteins. For instance, we will reveal the switching mechanism of light-sensitive proteins and the reaction mechanism of enzymes catalyzing unique reactions.

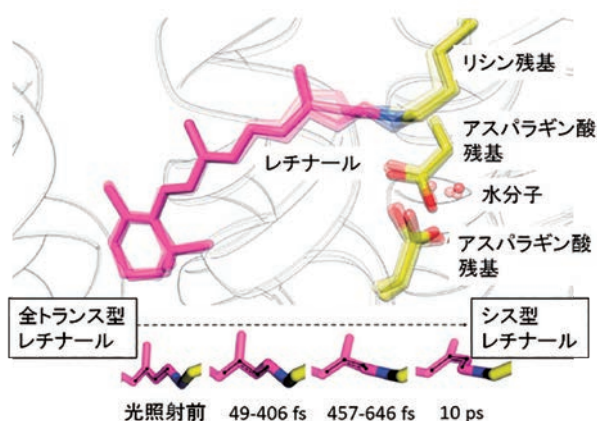

タンパク質 (バクテリオロドプシン) に含まれる発色団周辺の構造変化

Furthermore, we aim to design and create protein molecules with new functions based on precise information from dynamic structural analysis.



専門分野・キーワード | 有機ナノ結晶/ハイブリッドナノ結晶/集積化ナノ構造体制御/フォトニック材料

SPECIALIZED FIELD-KEY WORD | organic nanocrystals / hybridized nanocrystals / directed-assembled nanostructure control / photonic materials

- 有機/無機ハイブリッドナノ結晶の新規作製法の開発と物性評価
- 励起子/増強光電場相互作用の解析
- π 共役系有機ナノ結晶を用いたエネルギー変換
- Developments of novel fabrication processes for organic-inorganic hybridized nanocrystals, their characterization, and evaluation of physical properties
- Mutual interaction between exciton and enhanced photoelectric field on nano-level
- Energy conversion using pi-conjugated organic nanocrystals

(兼) 火原 彰秀 教授

Akihide HIBARA, Professor

小野寺恒信 助教

Tsunenobu ONODERA, Assistant Professor

tsunenobu.onodera.a4@tohoku.ac.jp

有機ハイブリッドナノ結晶の創成とフォトニック材料への展開

共役系有機・高分子物質と無機系物質（金属・半導体・誘電体など）とのハイブリッドナノ材料には、構成物質の多様な組み合わせ、サイズ・形状、内部構造とその界面相互作用に強く依存した特異な光・電子物性や反応性、新規機能の発現が期待されます。

当研究分野では、次世代フォトニクス材料に資することを目的として、様々なタイプの有機—無機ハイブリッドナノ結晶の創成に関する研究を推進しています。すなわち、高度で精緻な有機ナノ結晶作製手法の開発、有機—無機ハイブリッド化手法の開発、有機—無機ヘテロナノ界面の構築、基礎物性解析と光・電子物性機能の評価を中心課題に据え、高誘電率材料を用いた発光増強現象の実現・解明、高誘電率多孔質材料を用いたランダムレーザー発振、 π 共役系有機ナノ結晶を用いた可視光応答型光触媒材料の開発などの研究展開を図っています。

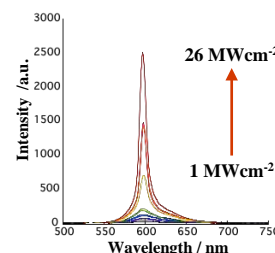
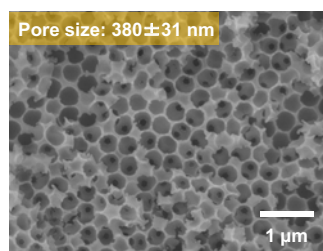

SEM image of zirconia porous material and random laser oscillation from Rhodamine B loaded in the porous material.

Creation of novel organic-inorganic hybridized nanocrystals for next-generation photonic materials

In current material science, hybridized nanomaterials are expected to exhibit the peculiar optoelectronic and photonic properties, which are strongly dependent on combination of organic and inorganic components, size and shape, inner structure, and interface interaction.

Aiming to develop photonic device materials, our research group has extensively studied on mass-production of well-defined organic nanocrystals, design of organic-inorganic hetero nano-interface and hybridization method, and evaluation of optoelectronic and photonic functions. Especially, enhanced fluorescence based on mutual interaction between exciton and enhanced photoelectric field on nano-level, random laser oscillation using porous

materials, and visible-light driven photocatalysts using pi-conjugated organic nanocrystals are also now in progress.

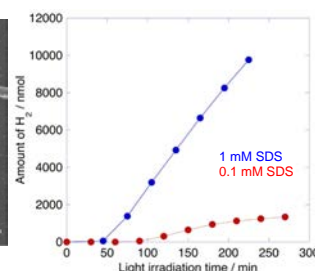
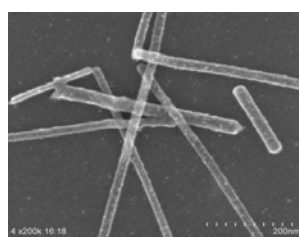

SEM image of Pt-deposited pi-conjugated organic nanofibers and H₂ generation under visible light irradiation.



専門分野・キーワード | 有機-無機ハイブリッドナノ材料/時空間階層構造/ダイナミクス/放射光 X 線分析

SPECIALIZED FIELD-KEY WORD | organic- inorganic hybrid nano-materials / hierarchical structure on multiple time and space / dynamics / synchrotron x-ray analysis

西堀麻衣子 教授

Maiko NISHIBORI, Professor

maiko.nishibori.d8@tohoku.ac.jp

- 高分子-セラミックスハイブリッドナノ材料の合成
- 機能性無機材料表面へのポリマーブラシ修飾と界面相互作用の解明
- X線分光法と計算科学の融合による材料中の原子拡散挙動の追跡
- 放射光 X 線を用いた不均一材料の元素選択的な反応解析
- Preparation of polymer-ceramics hybrid nano-particles
- Polymer brush modification and interfacial interaction on the surface of functional inorganic materials
- Diffusion behavior of atoms in materials by X-ray spectroscopy and computational science
- Element-selective reaction analysis of heterogeneous materials using synchrotron X-ray analysis

放射光分析を駆使したハイブリッドナノ材料の階層構造ダイナミクス

ソフトマテリアルや生体材料は、ナノからマイクロに至る広い時空間のスケールで複雑な階層構造を形成しています。量子サイズ効果などの新規な物性や優れた機能を発現するナノ粒子を有機分子や高分子と複合化すると、相分離や自己組織化、化学状態・局所構造変化など時空間のスケールに応じた興味深い現象が生じます。こうしたナノ複合材料の階層構造がなぜ特異な機能を発現するか、どうやってそのような構造を形成するのかを理解することは、新たな複合材料の開発に必要不可欠です。私たちはハイブリッドナノ材料の構造と機能の相関を正しく理解するために、構造形成過程や熱・光・応力など外場下における原子の化学状態・構造・ダイナミクスを、高輝度放射光 X 線を用いてマルチスケールで可視化しています。階層的な物質構造化学を深化させ、新奇な機能を担う新原理の発見を目指します。

次世代放射光を用いた動的時空間階層構造評価技術の確立と展開

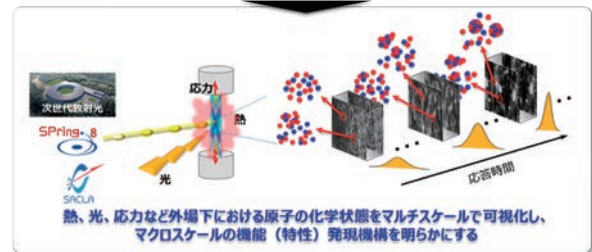
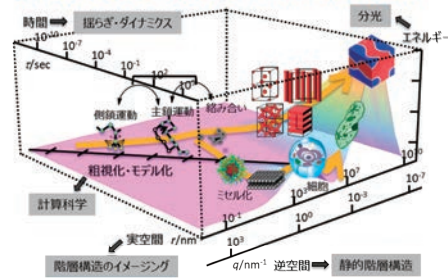

Dynamics of hierarchical structure for hybrid nanomaterials by synchrotron X-ray analysis

Soft- and bio-materials form complex hierarchical structures in wide spaces and times. Nanoparticles combined with organic molecules and polymers cause interesting phenomena such as phase separation, self-assembly, and change of chemical state and local structure with space-time scale. Understanding the function and structure formation dynamics with the hierarchical structure of nanocomposites is essential for the development of new materials. To understand the correlation between the structure and function of hybrid nanomaterials, we use synchrotron X-ray analysis to visualize the chemical state, structure, and dynamics of atoms under reaction. We progress the hierarchical structural chemistry of materials and discover novel functions.

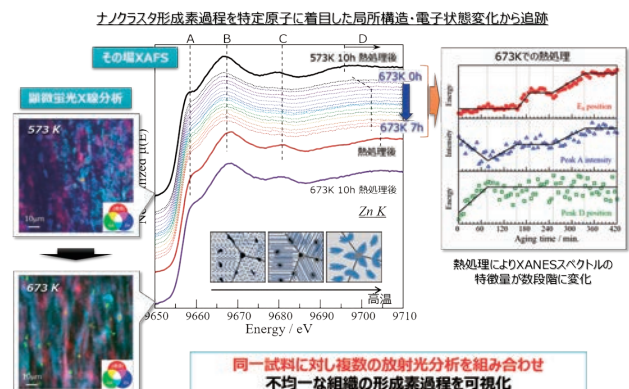

同一試料に対し複数の放射光分析を組み合わせ
不均一な組織の形成過程を可視化



専門分野・キーワード | 無機物質科学 / ジントル化合物 / 熱電材料 / 計算材料熱力学

SPECIALIZED
FIELD-KEY WORD

inorganic materials science / Zintl compounds / thermoelectric materials /
computational materials thermodynamics

- 多元系金属間化合物を対象とした熱電材料の開拓
- 固体窒素源を用いた金属窒化物の合成プロセスの開発と応用
- 新規ジントル化合物の探索と、機能性材料への応用
- 計算材料学に基づく新規材料設計
- 統計熱力学計算に基づく理論状態図の研究
- Development of thermoelectric materials based on multinary intermetallic compounds
- Development and application of synthetic processes of nitrides using solid nitrogen sources
- Synthesis and characterization of novel Zintl compounds for development of functional materials
- Material design based on computational materials science
- Study of theoretical phase diagrams based on statistical thermodynamic calculations

山田 高広 教授

Takahiro YAMADA, Professor

takahiro.yamada.b4@tohoku.ac.jp

榎木 勝徳 助教

Masanori ENOKI, Assistant Professor

共同研究部門

新しい無機化合物・機能性材料の開拓と新規合成法の開発

無機材料の多くは金属や合金、酸化物が用いられていますが、窒化物や金属間化合物などの無機化合物も材料としての高いポテンシャルを有しています。多元系の無機化合物には、まだ見出されていないものや、既知化合物であってもその機能が十分に明らかにされていないものが数多く存在します。本研究分野では、新規化合物の探索的な研究や、新規合成法による純良な試料の合成、また、それらの物性評価や機能発現のメカニズムの検証を実験や理論計算によって行うことで、熱電材料、硬質セラミックス・金属材料、超伝導体などの非酸化物系化合物を中心とした新規材料を開拓することを目指します。こうしたボトムアップ型の研究は、従来の材料の概念を一転させるような性能や機能を有した物質の発見につながる可能性もあり、大学において継続して行うべき研究であると考えます。

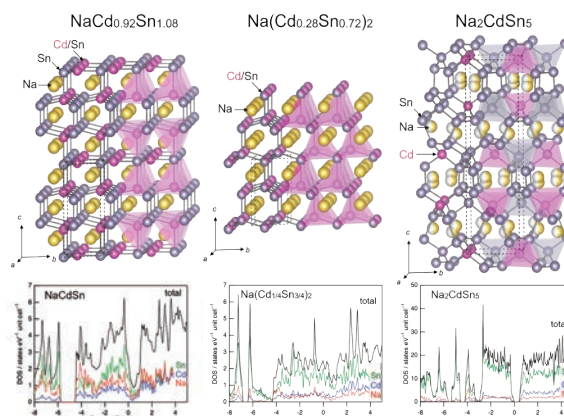

新規 Na-Cd-Sn 系金属間化合物の結晶構造と電子状態密度
New ternary intermetallic compounds in the Na-Cd-Sn system found in 2021; the crystal structures and calculated density of electronic states.

Exploration of novel inorganic functional materials and development of new synthetic processes

Most inorganic materials are based on metals, alloys, and oxides, while inorganic compounds such as nitrides and intermetallic compounds also have high potential as functional materials. There are many inorganic compounds that have not been discovered or whose functions have not been completely revealed and understood. We aim to develop novel inorganic compounds through exploratory synthesis for use as functional materials such as thermoelectric materials, hard materials, and superconductors. We also intend to prepare high-quality samples by new synthetic processes and characterize such compounds by determining their functionalities and demonstrating the mechanism simultaneously through appropriate experimentation and theoretical calculation. These fundamental research efforts can aid the discovery of the so-called game changers in materials science.

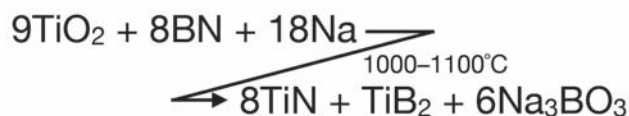
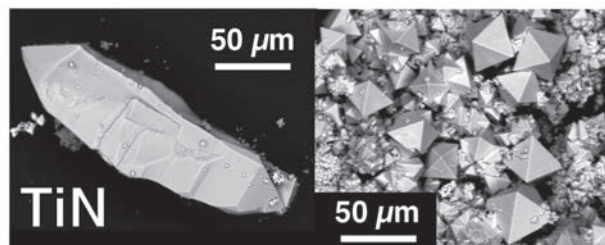

窒化ホウ素を固体窒素源に用いた合成法によって TiO₂ から作製された TiN 単結晶粒
Faceted crystal grains of titanium nitride prepared from TiO₂ and a solid nitrogen source of boron nitride.

有機・生命研究部門

DIVISION OF ORGANIC AND BIO-MATERIALS RESEARCH

無機材料研究部門

DIVISION OF INORGANIC MATERIAL RESEARCH

プロセスシステム工学研究部門

DIVISION OF PROCESS AND SYSTEM ENGINEERING



専門分野・キーワード | 中性子非弾性散乱／中性子磁気散乱／量子スピン系／遍歴電子磁性と超伝導

SPECIALIZED
FIELD-KEY WORD

neutron inelastic scattering / neutron magnetic scattering / quantum magnets
itinerant electron magnetism and superconductivity

- 中性子非弾性散乱分光器の開発
- 中性子磁気非弾性散乱スペクトル解析法の開発
- 量子スピン系における巨視的量子現象の研究
- 遍歴電子系における反強磁性と超伝導の研究
- 非周期スピン系における磁気秩序とダイナミクス研究
- Development of neutron inelastic spectroscopy
- Development of analysis methods for spin excitation spectra obtained in neutron spectroscopy
- Novel macroscopic quantum phenomena in quantum magnets
- Antiferromagnetism and superconductivity in itinerant electron systems
- Ordering and dynamics in aperiodic spin systems

佐藤 卓 教授

Taku J SATO, Professor

taku@tohoku.ac.jp

奥山 大輔 助教

Daisuke OKUYAMA, Assistant Professor

那波 和宏 助教

Kazuhiro NAWA, Assistant Professor

中性子非弾性散乱を用いた量子スピン系や遍歴磁性体のスピンドYNAMICS研究

我々のグループでは電子スピンの多体相関による新奇な量子相の探索とその解明を目指しています。この目的を達成するため、スピンの動的性質を直接観測することのできる中性子非弾性散乱を主たる実験手法としています。近年量子系の性質をその連続変形に対する不変性（トポロジー）を用いて理解する方法論が盛んに研究されています。電子系におけるトポロジカル絶縁体はその代表的な例です。我々はこのようなトポロジカルな性質を磁性体における素励起（準粒子）に対して探索し、量子反強磁性ダイマー物質 $\text{Ba}_2\text{CuSi}_2\text{O}_6\text{Cl}_2$ においてトポロジカルな磁気準粒子励起を発見しました。他にも磁性体中のトポロジカルな磁気テクスチャーである磁気スカーミオンの遅いダイナミクスの解明等、電子スピン集団のトポロジカルな性質の解明が進んでいます。

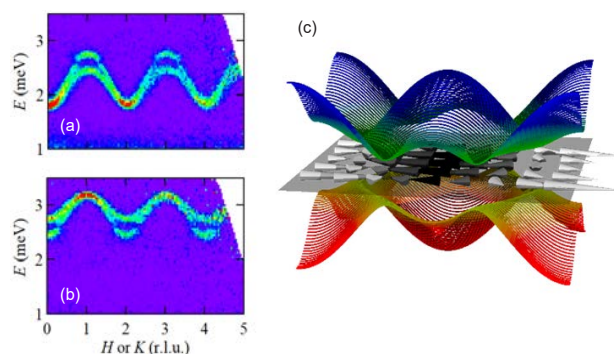

(a,b) Observed dispersions of triplons along H (or K) with the K (or H) integrated around (a) K (or H) = 0, or (b) K (or H) = $-\pi$. The integration range is $|\Delta K|$ (or $|\Delta H|$) < 0.1 .
(c) Calculated modeled dispersions with the fictitious magnetic field shown by the arrows.

Neutron inelastic scattering study on spin dynamics in quantum and itinerant magnets

Quest for novel quantum phases and elucidation of them in correlated-many-electron or quantum-spin systems is at the heart of condensed matter physics for decades, and has been our mission. Neutron inelastic scattering is a powerful tool to achieve this goal, enabling us to directly observe spin dynamics in condensed matter. Recently, the advantage of using invariance on continuous deformation (topology) becomes widely recognized for elucidating physical properties of many-body quantum systems; a celebrated example may be electronic topological insulator. We searched for such topological states in quantum magnets, and found topologically nontrivial quasiparticles (triplons) in the quantum dimerized antiferromagnet $\text{Ba}_2\text{CuSi}_2\text{O}_6\text{Cl}_2$.

Another recent discovery is the intriguing slow dynamics of the lattice of skyrmions, a topological spin texture in an itinerant chiral magnet. Our activity to find and understand novel quantum phases, in particular characterized by its topological nature, is advancing.



専門分野・キーワード | 強磁性材料／磁気計測／スピンドYNAMIX／高周波磁気応答

SPECIALIZED FIELD・KEY WORD | Ferromagnetic materials / magnetization measurements / spin dynamics / high-frequency magnetic response

- 超高密度磁気記録技術の開発
- 高性能永久磁石材料の原理研究
- 高周波磁気応答の挙動解明
- 超高感度スピンドYNAMIX計測技術開発
- 新規高機能磁性材料開発
- Ultra-high-density magnetic recording technology
- Magnetization reversal processes of the high-performance permanent magnets
- High frequency spin dynamics
- Ultra-high sensitive spin dynamics measurements
- Development of novel high-performance magnetic materials

岡本 聡 教授

Satoshi OKAMOTO, Professor

satoshi.okamoto.c1@tohoku.ac.jp

菊池 伸明 准教授

Nobuaki KIKUCHI, Associate Professor

ナノスケールでの強磁性体の機能解明と高性能磁気デバイスの創出

強磁性体は情報通信、電子部品、モーター、発電機など、社会の至るところで広く活用されています。これら様々な磁気デバイスの多様な機能性は、すべてナノスケールでのスピンの振舞いにより発現するものです。つまり、ナノスケールでの磁気機能解明と高制御化が磁気デバイスの高性能化の鍵となります。例えば、マイクロ波周波数領域のスピンの振舞いを制御する記録技術（マイクロ波アシスト磁気記録方式）により、ハードディスクの記録密度を飛躍的に高められると期待されています。また電気自動車

の高性能モーターに不可欠な永久磁石材料においても、ナノスケールでの粒子表面の磁化状態がマクロな永久磁石特性を決定付けており、高性能化を実現するための表面磁化状態の制御手法について研究を進めています。当研究分野では、このナノスケールにおける磁気機能解明とその制御に軸足を置き、次世代高性能磁気デバイスの創出を目指しています。

Nano-scale physical properties of ferromagnetic materials and developments of advanced magnetic devices

Ferromagnetic materials are widely utilized for various fields such as information communication technology, electronic devices, motors, generators, and so on. These various functionalities of magnetic devices are governed by nano-scale spin dynamics. Therefore, it is essentially important to understand the physics of nano-scale spin dynamics and to control it for the advanced magnetic devices. For example, the recording density of hard-disk drives can be significantly increased by controlling the spin dynamics of microwave frequency range, i.e., microwave-assisted magnetic recording technology. The high-performance permanent magnets, which are indispensable for traction motors of electric vehicles, can be developed by controlling the nano-scale spin dynamics at the grain surfaces.

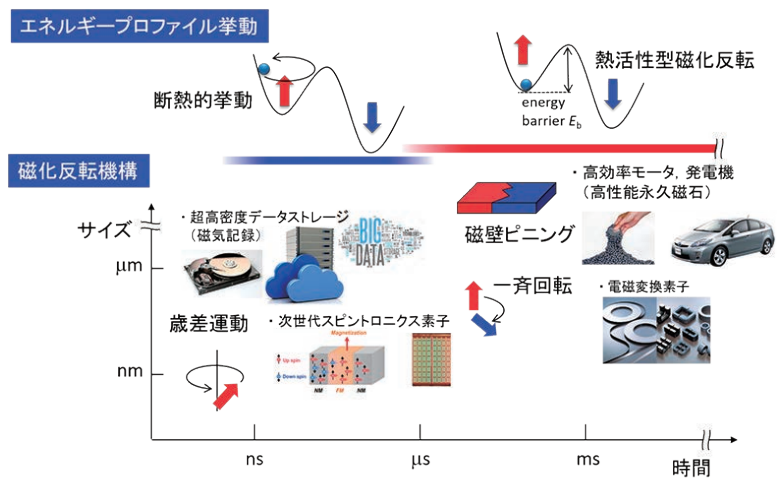

強磁性体の時間、サイズに対するスピンドYNAMIX挙動とその応用



専門分野・キーワード

有機無機ハイブリッドナノ粒子/ハイブリッド液晶/
プリンテッドエレクトロニクス向けナノインク/人工リン脂質材料SPECIALIZED
FIELD-KEY WORDOrganic-Inorganic Hybrid Nanoparticles / Hybrid Liquid Crystals / Nano-Inks
for Printed Electronics / Phospholipids-based Artificial Materials

- 有機無機ハイブリッドナノ粒子のデザイン・合成
- サイズ・形態制御無機ナノ粒子の精密液相合成法開拓
- ナノ粒子精密合成に基づくプリンテッドエレクトロニクス向けナノインクの開発
- 刺激応答性人工リン脂質の設計・合成とマクロ自己組織構造制御
- 機能性イオン液体の分子設計によるあらたな抽出プロセス開発
- Design and Synthesis of Organic-Inorganic Hybrid Nanoparticles
- Development of Liquid Phase Precise Synthesis of Inorganic Nanoparticles Controlled in Size and Shape
- Development of Nano-inks based on Precise Synthesis of Inorganic Nanoparticles for Printed Electronics
- Design and Synthesis of Stimuli-responsive Artificial Phospholipids and Control of the Macro-scale Self-Organized Structures
- Development of Novel-type Extraction Process by Molecular-level Design of Task-specific Ionic Liquids

蟹江 澄志 教授

Kiyoshi KANIE, Professor

kanie@tohoku.ac.jp

松原 正樹 講師

Masaki MATSUBARA, Senior Assistant Professor

有機・無機・バイオにわたる 多元精密合成に基づく機能性材料

機能性材料は、私たちの豊かな生活を支える縁の下の力持ちです。それ故、あらたな機能性材料の開発は、未来をより豊かなものとする上でとても大切です。私たちは、従来の有機・無機・バイオの枠組みにとらわれず、自由な発想であらたな機能性材料を設計・合成しています。なかでも複数の材料の長所を“ハイブリッド化”することは、長所の単なる重ね合わせに留まらず、予想を超えた相乗機能の発現、すなわち、あらたな機能性材料の発見に繋がります。

この思想の元、これまでに、i) 無機ナノ粒子への自己組織性の付与による量子効果の制御、ii) 塗ることによって機能性薄膜となるナノインク、iii) 可逆的な刺激応答性を有する脂質二分子膜材料など、“ハイブリッド化”に基づく機能性材料を世に送り出してきました。豊かな将来のため、これからもあらたな機能性材料の発見に取り組めます。

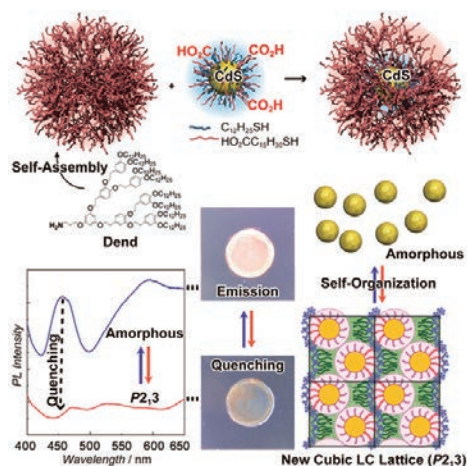

有機無機ハイブリッドナノ粒子の量子効果制御

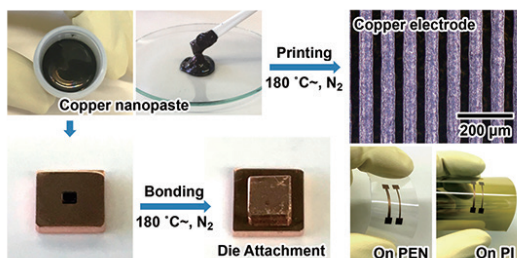
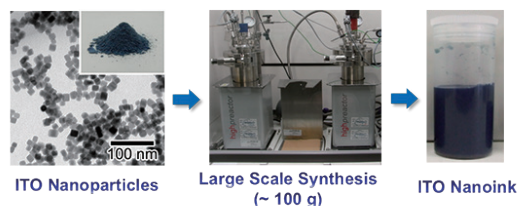

ナノ粒子精密合成に基づくプリンテッドエレクトロニクス向けナノインクの開発

Functional Materials based on Multidisciplinary Precise Synthesis Across Organic, Inorganic, and Bio

Functional materials have large potentials for our sustainable future life. From this viewpoint, development of novel functional materials is an indispensable target for scientists to improve qualities of future society and life. To date, we have designed and synthesized novel-types of functional materials beyond the conventional frameworks of organic, inorganic, and biochemical syntheses. Especially, “hybridization” of unique features of materials is not only become a simple technique to combine the properties but also lead to induce novel-functions through synergistic effect of the materials. Based on this concept, we have successfully developed hybrid functional materials such as i) quantum effect-tunable nanoparticles by the control of the nanoparticle-based self-organized structures, ii) nanoinks to obtain functional thin

films by coating methods for printed electronics, and iii) stimuli-responsive artificial phospholipids forming lamella and giant vesicle structures.

Nano Physical Chemistry KUMIGASHIRA Lab

ナノ機能物性化学研究分野
組頭研究室



専門分野・キーワード | 機能性ナノ物質／酸化物エレクトロニクス／表面・界面物性／放射光電子分光

SPECIALIZED
FIELD・KEY WORD

Functional nanomaterials / Oxide electronics / Surface and interface physical properties / Photoemission spectroscopy

- 酸化物ナノ構造の機能設計・制御
- 酸化物超構造における機能物性の開拓と新規デバイスの開発
- 表面・界面における電子・スピン
- 放射光電子分光装置の開発
- Control and design of novel functionalities of oxide nanostructures
- Exploration of multi-functionalities based on oxide nanostructures and application to novel devices
- Characterization of electronic, magnetic, and orbital structures at the surface and heterointerface using synchrotron radiation analysis
- Development and application of photoemission spectroscopy and x-ray absorption spectroscopy

組頭 広志 教授

Hiroshi KUMIGASHIRA, Professor

kumigashira@tohoku.ac.jp

吉松 公平 講師

Kohei YOSHIMATSU, Senior Assistant Professor

志賀 大亮 助教

Daisuke SHIGA, Assistant Professor

共同研究部門

酸化物ナノ構造を自在に設計・合成し、新しい機能物性を創造する

酸化物の中には、高温超伝導や光触媒などの驚くべき機能物性を示すものがあります。いわば「天才児」達です。当研究室では、この「天才児」の振る舞いを高輝度放射光を用いて可視化し、その知見に基づいて新たな機能性ナノ物質を開発することに取り組んでいます。具体的には、酸化物分子線エピタキシー（MBE）という酸化物ナノ構造を原子レベルで制御しながら「つくる」技術と、放射光を用いた先端計測（角度分解光電子分光・内殻吸収分光など）という化学・電子状態を「みる」技術とを高いレベルで融合することにより、酸化物の類い希な物性を設計・制御しながら新しい機能性ナノ物質の開拓を推進しています。さらには、酸化物ナノ構造を基盤として、有機物質や原子層物質などのヘテロ構造を設計・合成することで、次世代エレクトロニクスに向けた新機能の創成を目指しています。

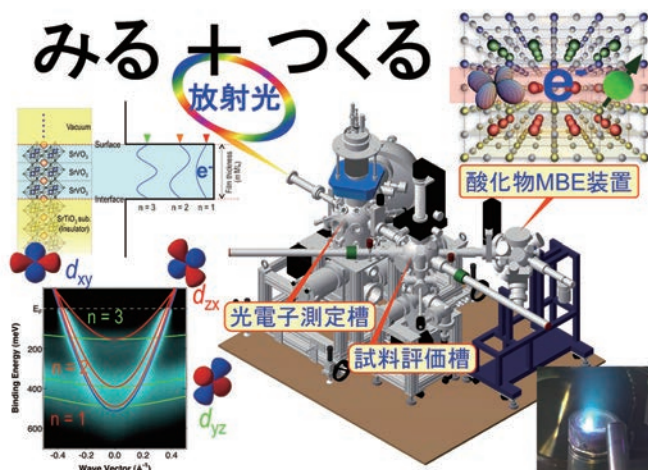

Control and design of novel functionalities in oxide nanostructures

Our goal is to control and design the novel functionalities appearing in the nanostructure of transition metal oxides by the best possible combination of the sophisticated oxide growth techniques using molecular beam epitaxy and advanced analysis techniques using synchrotron radiation. The wide range of properties exhibited by the oxide nanostructures makes them one of the most interesting groups of functional materials. The novel physical properties arise from the interface region between two different oxides. Thus, in order to control the novel functionalities, it is desired to obtain the knowledge of the interfacial electronic, magnetic, and orbital structures.

For this purpose, in our laboratory, we utilize state-of-the-art spectroscopic techniques, such as angle-resolved

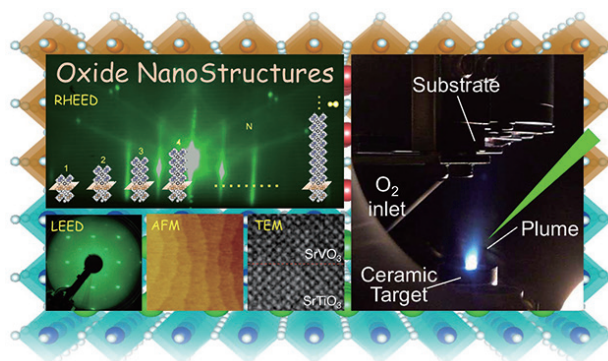

photoemission spectroscopy and dichroic X-ray absorption spectroscopy using synchrotron radiation, which enable us to probe these structures in the nm-scale region.

有機・生命研究部門

無機材料研究部門

DIVISION OF ORGANIC-AND-BIO-MATERIALS RESEARCH

プロセスシステム工学研究部門

DIVISION OF PROCESS AND SYSTEM ENGINEERING



専門分野・キーワード | 無機構造化学/固体材料化学/セラミックス/材料合成

SPECIALIZED
FIELD-KEY WORDinorganic structural chemistry / solid state materials chemistry / ceramics /
materials synthesis

- 新規多元系無機固体物質探索と構造解析および結晶化学的研究
- 活性金属を利用した非酸化物系セラミックスの新規合成プロセスの開拓
- 多元系窒化物および酸化物蛍光体の探索
- X線異常散乱を利用した結晶構造中のサイト・元素解析
- Synthesis, crystal structure analysis, and characterization of new multinary inorganic compounds
- Synthesis of nitrides, carbides and silicides using a Na flux
- Development of novel synthetic routes for advanced ceramic materials using active metals
- Structure analysis for direct determination of site occupancy for a specific element using X-ray anomalous scattering

山根 久典 教授

Hisanori YAMANE, Professor

hisanori.yamane.a1@tohoku.ac.jp

志村 玲子 准教授

Rayko SIMURA, Associate Professor

高橋 純一 助教

Junichi TAKAHASHI, Assistant Professor

多元系新規無機化合物の合成と結晶構造化学

多種元素の組み合わせからなる無機化合物には未開拓の物質群が数多く存在し、既知の材料にはない特性をもつ物質が潜んでいる可能性がある。当研究室では固体化学の観点から、新規多元系無機化合物の探索と、得られた物質の構造解析や特性評価を行い、それらの新しいセラミックス素材としての可能性を探索している。新規物質の発見が直ちに実用材料に結びつくことは希だが、未知の物質で有用な特性が見出される可能性があり、多元系で生成する物質の探索や生成相の関係を明らかにすることは、大学の基礎研究に託された大切な課題のひとつと考える。また、当研究室では、セラミックス素材の作製法として一般的な固相反応法に加え、金属ナトリウム (Na) などの金属融液を活性反応場とする新たな合成方法を研究し、従来法では合成が困難な条件での単結晶や多孔体など様々な形態の無機材料合成と、新たな機能を有するセラミックス素材の開拓を目指している。

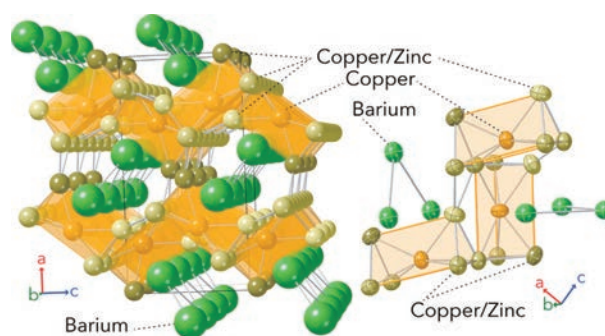
新規 α -SrZn₅ 型金属間化合物 BaCu_{2.6}Zn_{2.4} の結晶構造

Synthesis and crystal structure analysis of oxides, suboxides, nitrides, and Zintl compounds

We are searching new inorganic compounds, analyzing their crystal structures and characterizing their properties. The novel methods developed for the synthesis of the new compounds are applied to the preparation of conventional ceramics and inorganic materials in order to improve their qualities and performances.

- Synthesis of oxides, suboxides, and nitrides by the solid state reaction and flux methods
- Crystal structure analysis and characterization of new inorganic compounds
- Development of multinary-oxide and nitride phosphor materials
- Development of novel synthetic routes for advanced ceramic materials using active metals

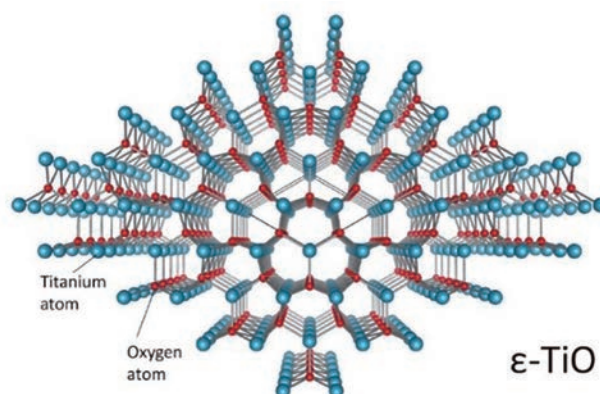
Synthesis of a new polymorph ϵ -TiO using a Bi flux.



専門分野・キーワード | 金属触媒材料／金属間化合物／準結晶／ハイパーマテリアル
SPECIALIZED FIELD・KEY WORD | metallurgy for catalytic materials / intermetallics / quasicrystals / hypermaterials

- 金属間化合物とその組織制御を用いた新奇触媒材料の創製
- 金属箔型触媒材料のメタラジー
- 貴金属代替合金触媒材料に関する研究
- ハイパーマテリアルの新規創製・構造解析・物性評価
- 準結晶関連物質の電子構造と構造安定化メカニズム
- Creation of novel catalytic materials using intermetallic compounds and their microstructure control
- Metallurgy for structured metallic catalysts
- Research on precious metals alternative alloys
- Novel creation, structural analysis, and physical property evaluation of hypermaterials
- Electronic structure and structural stabilization mechanism of quasicrystal-related materials

亀岡 聡 教授

Satoshi KAMEOKA, Professor

satoshi.kameoka.b4@tohoku.ac.jp

藤田 伸尚 講師

Nobuhisa FUJITA, Senior Assistant Professor

金属学に基づく新奇金属触媒材料創製と新規合金構造モデルの提案

我々は、金属学に基づく視点から新たな構造と機能を有する金属・合金に関する基礎研究および材料開発を行っています。研究の柱は、バルク金属を対象として優れた触媒機能を持つ金属・合金触媒を設計・調製することであり、特に各種金属・合金への活性化処理（リーチング、水素吸蔵、酸化など）を行うことによる新奇触媒材料調製プロセスの開発を行っています。また同時に、準結晶関連物質（ハイパーマテリアル）の新規合成やX線構造解析、構造モデリングにも取り組んでおり、得られた知見に基づいてハイパーマテリアルの触媒材料としての応用の可能性を探求しています。最近の成果として、例えば、触媒的に不活性とされていたバルク状態でも触媒活性サイトとなる低配位数（配位

不飽和）のサイトが形成されるような活性化処理を施すことで高いアセチレンの部分水素化活性を示すようになるなど新奇機能の発見とその活性発現機構の提案を行いました。

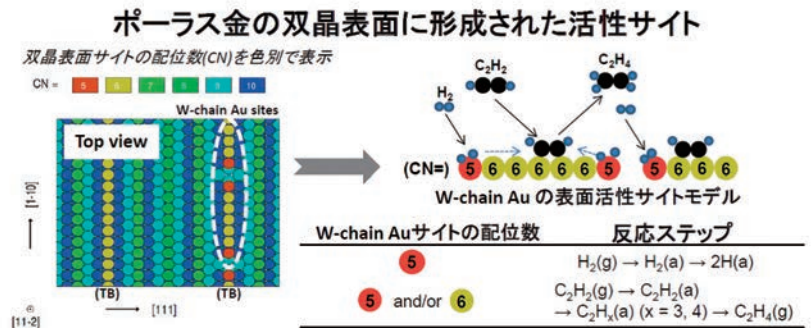

Creation of catalysts in terms of metallurgy and exploration of alloys with novel structures

The research of our laboratory is focused on creation of catalytic materials with excellent properties in terms of metallurgy and exploration of alloys with novel structures. The main research theme is to design and fabricate metallic materials with novel catalytic functions. We will create a catalytic material with a unique structure and morphology that cannot be obtained using conventional chemical methods. We will also study about the synthesis and structure of quasicrystal related intermetallic compounds, to take advantage of the knowledge gained as the basis of novel catalyst development.

Icosahedral quasicrystal, i-AlPdRu, obtained by annealing an arc melted alloy ingot for more than 2 weeks at 1000°C (ED and SEM).

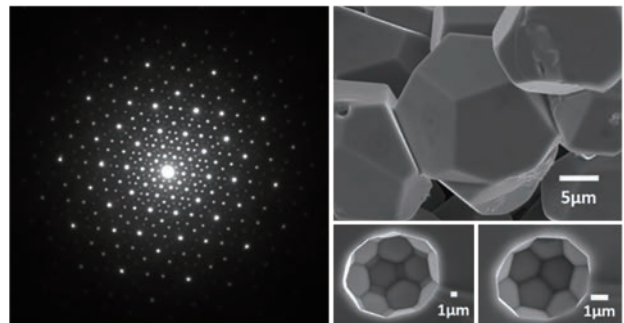



専門分野・キーワード | 複合アニオン化合物／ソルボサーマルプロセス／セラミックスの形態制御／環境応答機能
SPECIALIZED FIELD・KEY WORD | Mixed Anion Compounds / Solvothermal Process / Morphological Control of Ceramics / Environmental Responsive Functionality

殷 澍 教授
Shu YIN, Professor

yin.shu.b5@tohoku.ac.jp

長谷川拓哉 助教
Takuya HASEGAWA, Assistant Professor

- 環境に優しいプロセスによる機能性無機材料の開発
- 複合アニオン型高感度可視光応答光触媒の合成とマルチ機能性の実現
- 無機紫外線／赤外線遮蔽及び透明導電性薄膜の開発
- 半導体ナノ材料のガスセンサー特性
- 希土類含有光機能性ナノ材料の合成
- Development of inorganic functional materials by environmental friendly processes
- Synthesis of mixed-anion type high sensitive visible light responsive photocatalysts and their multifunctionality
- Development of inorganic ultraviolet / infrared light shielding and transparent electric conductive thin films
- Gas sensing property characterization of semiconductor nanomaterials
- Synthesis of rare-earth contained photo-functional nanomaterials

ソルボサーマル反応による環境応答性無機ナノ材料の創製

形態制御可能な環境応答性無機ナノ材料の創製とエネルギーや環境に関連した高度機能性開発を行っている。主に環境に優しいソフトケミカル手法による材料合成を行い、特に高温水や非水溶媒を利用するソルボサーマル反応等の溶液化学反応を用い、複合アニオン化合物の合成や電子構造制御を行う。環境に優しい反応条件で環境応答性無機ナノ材料の形態・結晶化度・結晶相・粒子サイズの精密制御を行い、環境調和・エネルギーの高効率利用・フォトンや化学物質による環境応答等の無機機能材料の創製及び機能性高度発現に関する研究を展開している。

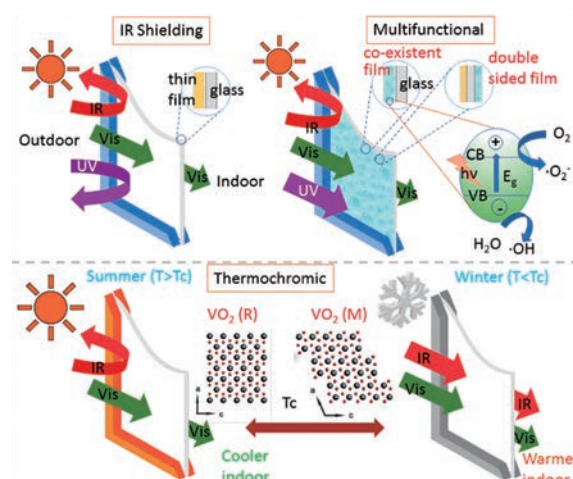

赤外線遮蔽スマートウィンドウ作動モデル
Working models for IR shielding smart windows

Creation of Environmental Responsive Inorganic Nanomaterials by Solvothermal Reaction

The development of environmentally responsive inorganic nanomaterials with controllable morphologies and their advanced functionalities related with energy and environment is carried out. Environmentally friendly soft chemical processes, especially solution process consisted of solvothermal reaction using water and non-aqueous solvents at elevated temperatures, are mainly used for the synthesis of mixed anion compounds and the control of their electronic structures. The precise control of morphology, crystalline phase, crystallinity and particle size of environmental responsive inorganic nanomaterials is carried out under environmental friendly conditions.

The creation of environmental responsive inorganic functional materials with novel applications on environmental harmony,

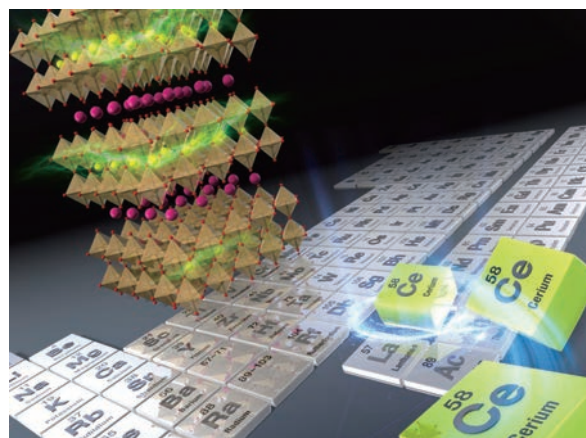

Ce³⁺ 導入層状ペロブスカイトのイメージ図
Schematic image for novel Ce³⁺-introduced layered perovskite

high-efficiency energy utilization, and responsivity related to photon and chemicals is carried out.



専門分野・キーワード | 光触媒／無機材料化学／エネルギー変換

SPECIALIZED FIELD・KEY WORD | Photocatalyst / Inorganic material chemistry / Energy conversion

- 光触媒による水分解
- 光電気化学的エネルギー変換
- バイオマス変換のための固体酸塩基触媒の開発
- 物質変換のための新物質開拓
- Photocatalytic water splitting
- Photoelectrochemical energy conversion
- Development of solid acid-base catalysts for biomass conversion
- Exploration of new inorganic compounds

加藤 英樹 教授

Hideki KATO, Professor

hideki.kato.e2@tohoku.ac.jp

熊谷 啓 助 教

Hiromu KUMAGAI, Assistant Professor

持続可能社会のための高機能な物質変換無機材料開発

当研究室では持続可能社会に不可欠な人工光合成やバイオマス変換のための無機材料開発を行っています。酸化物、硫化物、酸窒化物、およびリン酸塩など多様な無機物質を対象として、結晶構造、構成元素、表面構造などの観点から無機材料の高機能化を図っています。人工光合成では半導体光触媒による水分解に注力し、より長波長の光にตอบสนองし、より高い量子収率で水を分解できる光触媒系の構築を目指し、バンドポテンシャル制御による応答波長と反応特性制御、反応活性点導入およびキャリアトラップ制御のための表面修飾、そして合成プロセスおよびポスト合成処理に着目して光触媒開発を進めています。また、バイオマス資源からの有用化学物質製造のための固体酸塩基触媒開発および反応プロセス開発も行っています。さらに、無機材料化学の視点から光触媒や固体酸塩基触媒として機能する新物質の設計・開拓も行っています。

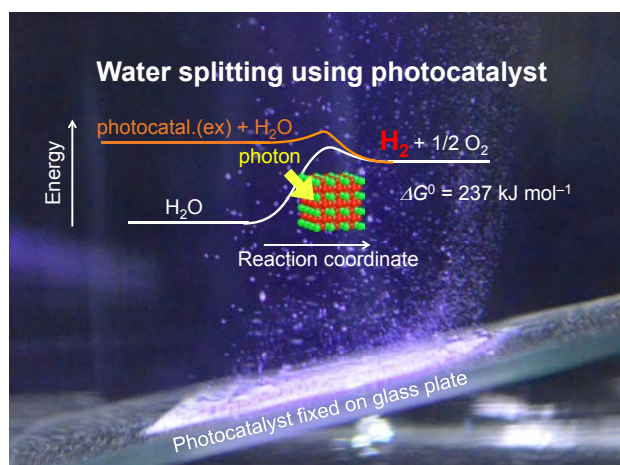

Construction of highly active inorganic materials for chemical reactions

Our research interest is focused on construction of high-performance inorganic materials for artificial photosynthesis and biomass conversion, which are very important techniques in sustainable society. For artificial photosynthesis, we are making an effort to construct semiconductor photocatalysts with response to longer wavelengths and higher quantum yields. To achieve it, we examine control of band gaps and reactivity of electrons/holes through band potential tuning, surface modification for introduction of active sites and control of carrier traps, and synthesis processes. We also study properties of complex oxides as solid acid-base catalysts for biomass conversion. In addition, we are exploring new inorganic compounds capable of application to photocatalysts and solid acid-base catalysts.

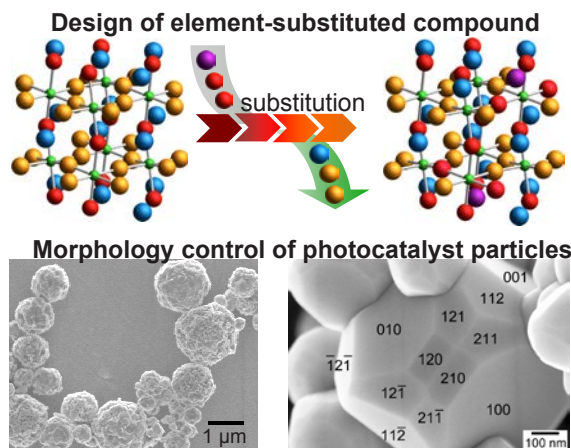



専門分野・キーワード | 超臨界水/超ハイブリッド/ナノ材料/プロセス工学
SPECIALIZED FIELD・KEY WORD | supercritical water / super hybrid / nanomaterials / process engineering

- 超臨界水による材料プロセスの高度制御
- 超臨界場でのハイブリッドナノ粒子創成
- ナノ粒子の熱力学 (構造形成・相挙動・粘弾性)
- 超ハイブリッド材料創製 (ポリマー/ハイブリッドナノ粒子)
- 低温廃熱で駆動する革新的化学プロセス
- Process intensification for materials synthesis in supercritical water
- Synthesis of organic inorganic hybrid nanomaterials under supercritical conditions
- Thermodynamics of nanomaterials
- Fabrication of novel composite (polymer/hybrid nanomaterials)
- Innovative chemical processes for utilization of low-temperature waste heat

阿尻 雅文 教授

Tadafumi ADSCHIRI, Professor

tadafumi.ajiri.b1@tohoku.ac.jp

笈居 高明 准教授

Takaaki TOMAI, Associate Professor

超臨界水による革新的ナノ材料創製：その学理と応用展開

超臨界状態では水と有機物が均一に混じり合うことができます。この超臨界水の特徴を利用すると、表面が有機修飾された金属酸化物粒子を合成できます。現在、その合成機構の解明とプロセスの高度制御化に取り組んでいます。有機修飾された金属酸化物粒子「有機・無機ハイブリッドナノ粒子」は、有機溶媒に高い親和性をもつため、超高濃度分散が可能になります。分子のようにふるまうナノ粒子を扱うための「新科学」の創製に挑戦しています。また有機修飾でナノ粒子の成長方向を制御すると、活性面のみが露出した超高活性ナノ触媒を合成することができます。このナノ触媒は低温でも非常に高い活性を示すことから、これを使って、今まで不可能とされてきた低温廃熱の高エネルギー変換(エクセルギー再生産)プロセスを開発しています。

Organic-inorganic hybrid nanomaterials

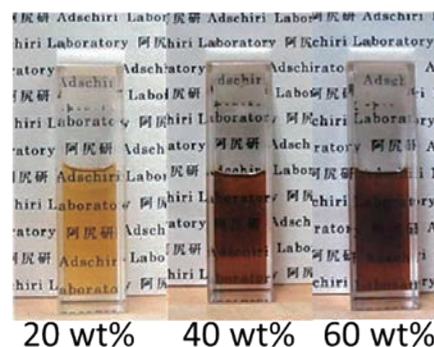
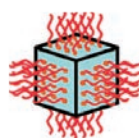

Creation of innovative nanomaterials by supercritical water: Science and Applications

Supercritical water is miscible with organic materials. Using this feature, the organically-modified metal-oxide nanoparticles can be synthesized. Organically-modified nanoparticles "organic-inorganic hybrid nanomaterials" can be dispersed in organic solvents at very high concentration. We aim to establish novel fundamental of material/process design for such nanomaterials, which behave like "molecules." In addition, using nanocatalyst synthesized by supercritical water, we are developing innovative chemical processes for utilization of low-temperature waste heat.

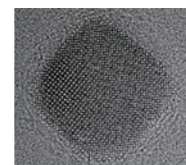
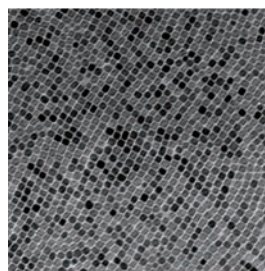

Nanocatalysts

↓
Innovative chemical processes for utilization of low-temperature waste heat



専門分野・キーワード | レーザー／フォトリソ／材料科学／電子光学

SPECIALIZED FIELD・KEY WORD | laser / photonics / materials science / electron optics

- 高強度光の場における物質変換プロセス
- 構造化した光の発生とビーム特性の解析
- 構造化した光を用いたナノイメージングと新規レーザー加工法
- フェムト秒パルスレーザー加工
- レーザー光と電子の相互作用
- Material conversion process in intense optical field
- Generation and analysis of structured light
- Development of nano-imaging and novel laser processing by structured light
- Femtosecond laser pulse processing
- Interaction between laser light and electron

佐藤 俊一 教授

Shunichi SATO, Professor

sato@tohoku.ac.jp

小澤 祐市 准教授

Yuichi KOZAWA, Associate Professor

上杉 祐貴 助教

Yuuki UESUGI, Assistant Professor

田辺 綾乃 助教

Ayano TANABE, Assistant Professor

光科学と物質科学の融合研究

レーザーを中心とする最先端のフォトリソ技術を駆使して、光と物質との相互作用の研究を進め、新しい材料の創成や機能の発現、プロセスの開発などを大きな目標としています。現在具体的に進めている主たる研究テーマは、高強度レーザー場によるシングルナノ粒子作製と、ベクトルビームに関する総合的な研究です。前者は、集光したフェムト秒レーザーパルスによって形成される強い光の場を新しい非平衡・非線形・超高速プロセスの場として利用し、分子の分解によって発生するラジカルや別種分子などによって、ダイヤモンド様カーボンや貴金属元素のシングルナノ粒子作製を行っています。これに対して後者は、光（電磁波）の本来の性質であるベクトル性を持ったベクトルビームについて、その物理的な性質を探るとともに、ビー

ム発生法の開発とビーム品質の改善に取り組みながら、レーザー加工や超解像顕微鏡などへの応用研究を総合的に進めています。

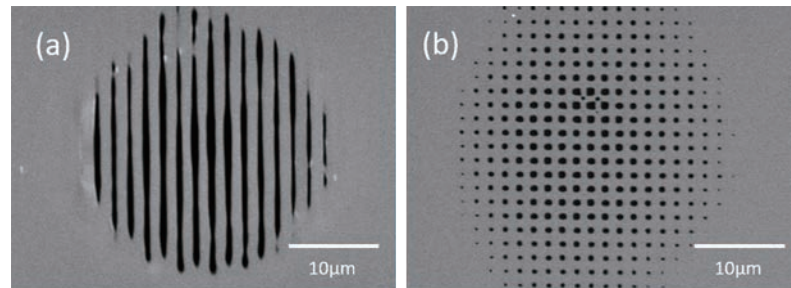

厚さが30 nmの支持基板のない薄膜をシングルショットレーザー干渉加工により作製した (a) 1次元格子と、(b) 2次元格子の例

Multidisciplinary research of photonics and material science

We are intentionally and intensively trying to make the best use of the excellent properties of lasers for the advancement of material science. The state-of-the-art photonics technologies are our useful and essential tools. At present, we are especially interested in the following two topics. The first is the synthesis of single nanoparticles of diamond-like-carbon and noble metals by using an intense optical field, which is generated by tightly focused femto-second laser pulses in liquid and can be regarded as a novel non-equilibrium, non-linear and ultrafast process. The next is the investigation of vector beams, which

have inherent vectorial characteristics of electromagnetic wave, focusing on its physics, the development of beam generation, the improvement of beam quality, and applications such as laser processing and super-resolution microscopy.

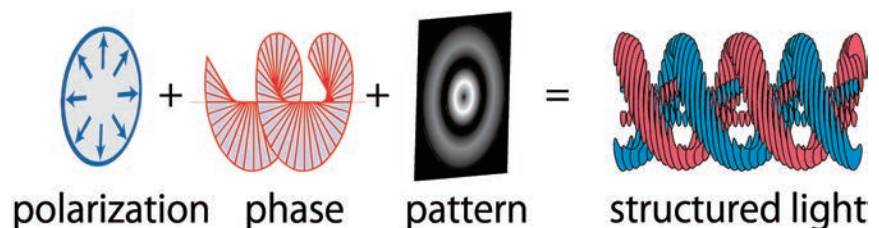

Structured light reveals synergetic aspects of polarization, phase and pattern of light beams.



専門分野・キーワード | 固体イオニクス／エネルギー変換／オペランド分析／電気化学

SPECIALIZED
FIELD・KEY WORD

solid state ionics / energy conversion / operando analysis / electrochemistry

- 燃料電池／蓄電池の高性能化・高信頼性化
- 電気化学エネルギー変換デバイス評価のための高度オペランド分析技術の開発
- ヘテロ界面における電気化学現象に関する基礎研究
- 新規固体イオニクス材料の設計と創製
- Improvement of performance and reliability of fuel cells and re chargeable batteries
- Development of advanced operando analytical techniques for electrochemical energy conversion devices.
- Basic research on electrochemical phenomena at hetero-interfaces
- Design and synthesis of novel solid state ionic conductors

雨澤 浩史 教授

Koji AMEZAWA, Professor

koji.amezawa.b3@tohoku.ac.jp

中村 崇司 准教授

Takashi NAKAMURA, Associate Professor

木村 勇太 助教

Yuta KIMURA, Assistant Professor

佐藤 郁奈 助教

Ikuna SATO, Assistant Professor

環境にやさしいエネルギー変換デバイスの実現・普及に向けて

環境問題、エネルギー問題を解決し、持続可能社会を実現することは、21世紀の科学者・技術者に課せられた大きな課題です。我々の研究室では、これらの問題の解決に資する、燃料電池や蓄電池など、環境にやさしいエネルギー変換デバイスの実現・普及のための基盤研究を行っています。特に、固体でありながらその中をイオンが高速移動できる“固体イオニクス”材料に着目し、固体にお

けるイオン輸送、界面反応、欠陥構造についての学理を探究すると共に、それに基づく機能設計、材料開発を行っています。また、固体イオニクスデバイスにおける材料、反応に関わる理解を深化させるべく、高温／制御雰囲気／通電といった特殊なデバイス動

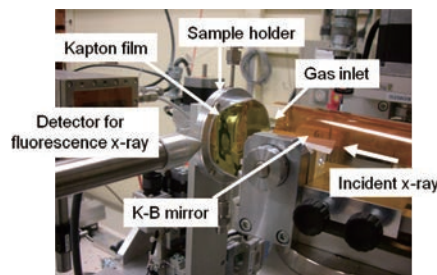

高温雰囲気制御型オペランドマイクロX線吸収分光計測装置

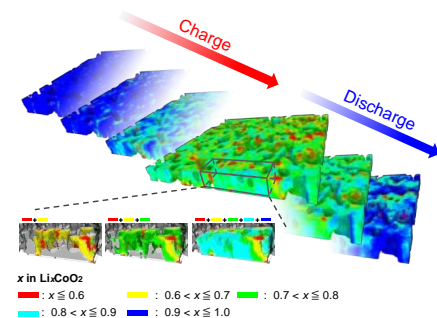

作環境下でのオペランド分析を可能とする高度計測技術の開発もを行っています。以上の研究を通し、固体イオニクス材料を利用した環境調和型エネルギー変換デバイスの開発ならびに高性能化・高信頼性化に取り組んでいます。

Toward the development of environmental-friendly energy conversion devices

Scientists and engineers in the 21st century have a great responsibility to solve environmental and energy problems for achieving a sustainable society. Our laboratory contributes to solve above-mentioned problems throughout fundamental and application researches on environmental-friendly energy-conversion devices, such as fuel cells and rechargeable batteries. In particular, focusing on solid-state ion-conducting materials, we are challenging to establish an academic discipline on “solid-state ionics”, and applying this to develop novel materials and to improve performance/reliability of the energy conversion devices. We are also working for the development of advanced operando analytical techniques for solid-state ionic devices.

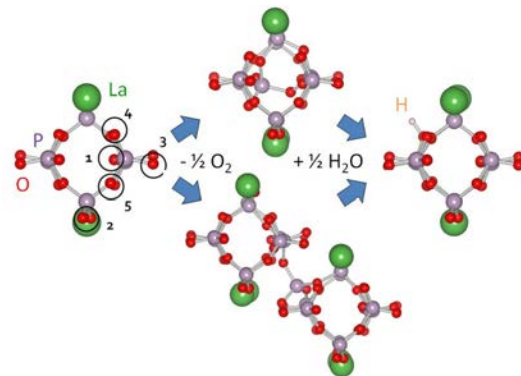

第一原理計算による希土類メタリン酸塩における
プロトン伝導の発現機構モデル



専門分野・キーワード | プロセスシミュレーション/移動現象/多相流/熱工学
 SPECIALIZED FIELD・KEY WORD | process simulation / transport phenomena / multiphase flow / thermal engineering

- 素材製造プロセスの多相反応シミュレータ開発
- 新規エネルギー変換・貯蔵・回収プロセスの開発
- 反応・移動現象高効率化のための境界制御技術開発
- 充填層内分散相挙動の幾何的・トポロジカル解析
- 相変化を伴う融体の界面ゆらぎ構造形成メカニズムの解明
- Reaction process simulator for material production
- Development of energy recovery, conversion and storage
- Boundary layer control to improve reaction and transport processes
- Geometrical/Topological analysis of behavior of dispersed phase in packed bed
- Exploration of formation mechanism of interfacial fluctuation structure of phase change melts

埜上 洋 教授

Hiroshi NOGAMI, Professor

nogami@tohoku.ac.jp

夏井 俊悟 准教授

Shungo NATSUI, Associate Professor

丸岡 伸洋 助教

Nobuhiro MARUOKA, Assistant Professor

共同研究部門

反応性熱流体解析による革新的素材プロセスの開発

鉄鋼に代表される各種基盤材料の製造プロセスは、その製造量の膨大さから、資源・エネルギーの消費量も膨大で、これらを抑制し、循環型社会の実現に資するための変革が求められています。その方策として、現行プロセスの高効率化、資源対応の強化、革新的プロセスの開発などがあり、その実現のためには、熱力学的なプロセス原理に加えてプロセス内部で生じる微視的な現象や原料の反応特性を理解し、新たなプロセスを設計していく必要があります。本研究分野では、環境適合型のプロセス開発に向けて、各種素材原料の物性値や反応特性の熱力学、熱工学、移動現象論や反応工学などの手法による解明、素材製造プロセスに広く見られる混相流動現象の流体力学、粉粒体工学などの手法による定量化を行い、これらの知見を先端の熱流体解析手法を用いた熱流体解析の枠組みに組み込むことで、各種素材製造プロセスの数値シミュレーション技術の開発と定量評価・設計に取り組んでいます。また、新たな熱エネルギー回収および貯蔵プロセスの開発も進めています。

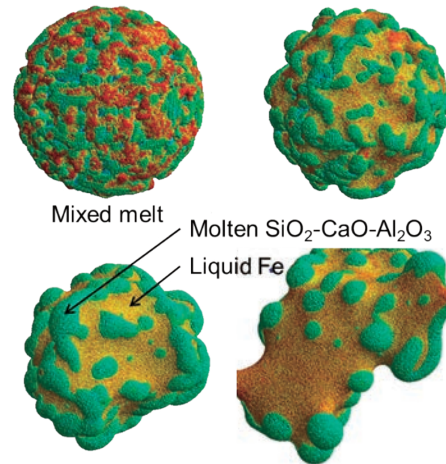

不混和二融体の分離過程

Development of novel material processing through process analysis based on reactive thermal fluid analysis

For the reduction of energy and material resources consumption in base metals production, improvement of process efficiency, enhancement of flexibility to raw material resources and development of novel processes are required. One of our approaches for this issue is numerical process simulation to reproduce and evaluate the materials production processes, based on the theories of multiphase fluid dynamics, reaction kinetics, thermodynamics, thermal fluid engineering, transport phenomena, powder technology, and so on. Using the results of the process analysis and the fruits obtained through the modeling of unit operations, we are trying to develop novel material production technology. Additionally, we are trying to develop new processes for recovery and storage of thermal energy.

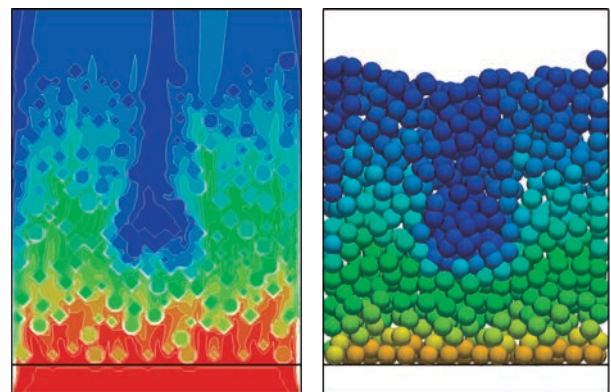

Temperature evolution in non-uniform packed bed.

有機・生命研究部門

無機材料研究部門

プロセスシステム工学研究部門



専門分野・キーワード | ケイ酸塩／熱物性／凝固結晶成長／精錬プロセス／その場観察

SPECIALIZED
FIELD・KEY WORD

silicates / thermophysical property / solidification process / refining process /
in-situ observation

- ケイ酸塩融体およびガラスの物理化学的性質と構造
 - 次世代材料シリコンカーバイドの溶液成長
 - 金属および酸化物過冷却液体の凝固メカニズム
 - 鉄鋼スラグのリサイクル
 - 高効率な硫化スズ太陽電池の実現
 - 放射性廃棄物の安定化・固定化技術開発
- Structure and physicochemical properties of silicate melts and glasses
 - Solution growth of SiC crystal
 - Solidification mechanism of metallic and oxide super-cooled liquids
 - Recycling of steel slag
 - Realization of high efficiency SnS solar cells
 - Development of immobilization and stabilization technology for radioactive waste

柴田 浩幸 教授

Hiroyuki SHIBATA, Professor

hiroyuki.shibata.e8@tohoku.ac.jp

助永 壮平 准教授

Sohei SUKENAGA, Associate Professor

川西 咲子 助教

Sakiko KAWANISHI, Assistant Professor

高効率素材製造プロセスのための高温界面物理化学

素材の精錬・製造・リサイクルの各種プロセスでは、さまざまな元素から成る固体・液体・気体が互いに高温で反応しながら進行します。その原理を理解し、プロセスの高効率化を実現するには、異相間の化学的、物理的な分離過程を明らかにする必要があります。そのために欠かせないのが、高温での各相や異相間の界面の化学的、物理的性質です。例えば熔融ケイ酸塩や金属融体の熱伝導率、粘性は高温の精錬プロセスで極めて重要な働きをします。これらの物性値はその物質の構造を敏感に反映するため、物性の発現機構を物質の構造との関連から解明しています。このように、材料物性とプロセスは密接に関わるため、『物性研究とプロセス研究の融合』をモットーに研究を進めています。また、材料の分離プロセスや結晶成長に関わる界面での反応機構を、高温での反応場の直接観察を通じて解明しています。これらを基に実際の素材製造プロセスの高効率化や新規プロセスの開発を目指しています。

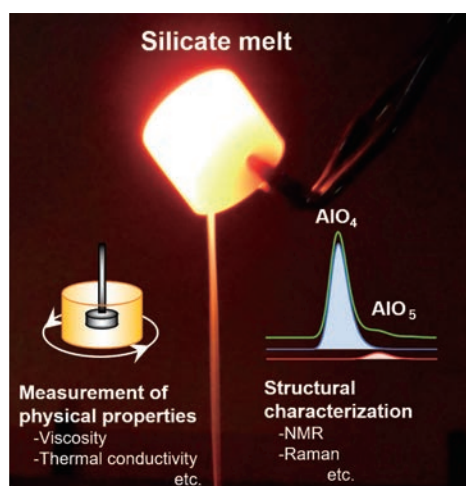

Physicochemical approach to interfacial phenomena at high temperature for high efficiency materials processing

Recycling, refining and solidification processes of materials are important to sustain high efficiency process for manufacturing products. Each material separation process is governed by many chemical and thermophysical properties of materials and interfaces among materials. "Fusion of materials processing research and physicochemical property research" is our motto for realizing sustainable society. Functions of the materials should be clarified from micromechanism of each phenomenon to develop

high efficiency processes for materials separation as well as crystal growth by means of in-situ observation and measurements especially at high temperature.

Structural analysis of silicate by TEM

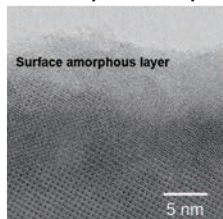

pH imaging during leaching of silicate

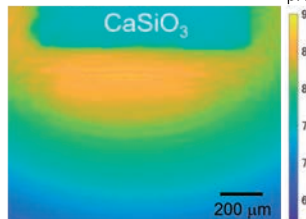

Large SnS single crystals grown by flux method



Control of material processes through original visualization technique and structural characterization



専門分野・キーワード | 有機-無機ハイブリッドナノ材料/単分散無機ナノ粒子合成/金属含有ゼオライト系触媒/マキシマムエントロピー (MEM) 電子密度解析

SPECIALIZED FIELD-KEY WORD | monodispersed Inorganic Nanoparticles / organic- inorganic hybrid nano-materials / metal-containing zeolite catalysts / MEM charge density study

- 有機-無機ハイブリッドナノ粒子の合成
- シングルナノサイズ金属粒子の合成と機能性材料への応用
- 液相還元法による新規触媒材料の調製
- メカノケミカル法による新規金属含有ゼオライト触媒の開発
- 放射光を用いた結晶性ナノ粒子の機能-構造関連の評価
- Preparation of organic-inorganic hybrid nano-particles
- Development of nano-sized metallic particle and application to functional materials
- Preparation of novel catalysts by liquid phase synthesis
- Synthesis of metal-containing zeolite catalysts by mechanochemical method
- Evaluation of correlation between function and structure of crystalline nano-particles using synchrotron radiation

村松 淳司 教授

Atsushi MURAMATSU, Professor

atsushi.muramatsu.d8@tohoku.ac.jp

渡辺 明 准教授

Akira WATANABE, Associate Professor

真木祥千子 講師

Sachiko MAKI, Senior Assistant Professor

大須賀 遼太 助教

Ryota OSUGA, Assistant Professor

Ashiqur Rahman 助教

Ashiqur RAHMAN, Assistant Professor

粕谷 素洋 助教

Motohiro KASUYA, Assistant Professor

金子 房恵 助教

Fusae KANEKO, Assistant Professor

増井 友美 助教

Tomomi MASUI, Assistant Professor

テーラーメイドのよく定義されたナノハイブリッド材料はいかが？

有機-無機ハイブリッド材料、光応答性ベシクル、メタルドーピングゼオライト系触媒、透明導電膜 ITO ナノインク、非鉛圧電素子用ニオブ酸系粒子、光触媒用チタニア、種々のペロブスカイト系酸化物、半導体ナノ粒子、非 Pt 系燃料電池材料、多種類にわたる合金ナノ触媒粒子など、たくさんの機能性ナノ材料を生み出しています。それらはいずれも、粒子合成の根幹である、(1) 核生成と粒子成長の分離、(2) 粒子同士の凝集の防止、(3) 粒子合成反応場制御の、3つの極めて重要な基礎理念を応用することにより生み出されています。つまり、コーヒーや牛乳が安定であったり、クリーミーなビールの泡ができるのと、形状と形態が極めて精密に制御された、単分散ナノ粒子が合成されるのは、その根本になる理論は同じです。私たちはそうした自然のコロイドを真似ながら、全く新しい、よく定義されたナノハイブリッド材料を生み出します。あなたが欲しい、テーラーメイドの、よく定義されたナノハイブリッド材料は何ですか？ 私たちが作ります。

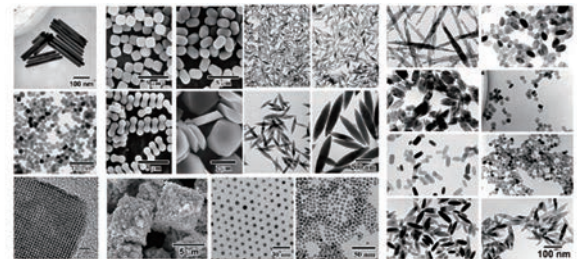

単結晶性 ITO ナノ粒子

圧粉体抵抗: $5 \times 10^{-2} \Omega \text{ cm}$ を達成

単結晶性 ITO ナノ粒子の HR-TEM, FT 像

● ゲル前駆体を活用した単分散高結晶性 ITO ナノ粒子ソルボサマル合成

反応前溶液 | 黄色ゲル状前駆体 | 反応後 ITO 懸濁液

250 °C 1 h | 250 °C 95 h

Chem. Lett., 37, 1278 (2008); Mater. Trans., 50, 2808 (2009); J. Mater. Chem., 20, 8153 (2010); Chem. Lett., 42, 738 (2013).

単分散高結晶性 ITO ナノ粒子

5.04 Å: (200) planes

Why don't you order us tailor-made, well-identified, nano-hybrid materials?

Highly functional materials, such as metal-doped zeolite catalysts, ITO nanoink for TCO, niobium-based oxide particles for lead-free piezoelectric devices, titania, perovskite metal oxides, semiconductor nanoparticles, organic-inorganic hybrid nanomaterials, fuel cell, and alloy nanoparticulate catalysts, etc. have been widely provided. Their production methods are based on the particle-synthesis principles, (1) strict separation of nucleation and particle growth, (2) perfect inhibition against aggregation, (3) precise control in particle synthesis mode. Namely, the physico-chemical theory for the stability of coffee or milk, and the very good foams of beer, is similar to the formation of nanoparticles precisely controlled in size and shape. What kind of nanomaterials do you need? We'll make it.

● 放射光を用いた結晶性ナノ粒子の機能-構造関連の評価

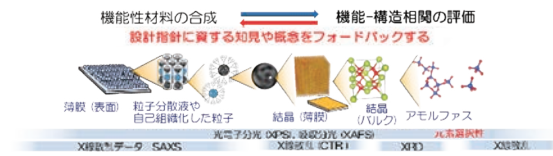

● ヘテロ原子導入ゼオライト触媒によるメタン酸化カップリング

メタン酸化カップリング (Oxidative coupling of methane: OCM) 反応

CH4 + O2 -> C2H6 + C2H2

触媒 (>700 °C)

● 化学工業の基幹化合物でもあるエタン・エチレン (C₂化合物) を直接合成可能

固定床流通式反応装置

GC-FID | GC-TCD

反応条件: 担持量 100 mg, 反応温度 100-600 °C, 反応ガス CH₄/O₂/Ar=8.6/2.0/2.5 mL/min¹

Graphs showing CH₄ conversion and C₂H₆ yield vs Temperature (°C) for various catalysts (Pd/Ce-MFI, Rh/Ce-MFI, Ni/Ce-MFI, Ce-MFI).



専門分野・キーワード | イメージング／X線／位相計測／三次元計測

SPECIALIZED
FIELD-KEY WORD

Imaging / X-ray / phase measurement / three-dimensional observation

- 干渉光学に基づく位相計測法の開拓
- X線および中性子の位相イメージング法の開拓とその応用
- 動的X線位相画像計測による機能イメージング法の開発
- X線位相差顕微鏡／トモグラフィの開発
- テコヒーレンス型極小角X線散乱イメージング法の開拓とその応用
- Phase measurement methods based on interference optics
- Development and application of X-ray and neutron phase imaging system
- Dynamical X-ray phase imaging for functional imaging
- X-ray phase microscopy/tomography
- USAXS imaging based on decoherence

百生 敦 教授

Atsushi MOMOSE, Professor

atsushi.momose.c2@tohoku.ac.jp

上田 亮介 助教

Ryosuke UEDA, Assistant Professor

量子ビームの位相で観る

X線などの量子ビームは、原子スケールから日常スケールまで、幅広い範囲で物質の内部構造を可視化するために使われています。ただし、例えばX線の場合、高分子材料、軽金属、あるいは生体軟組織など、比較的軽い元素で構成される物体に対して十分なコントラストが得られないという問題があります。ところが、波としてのX線の性質に基づく位相コントラストを生成・利用すれば、この問題は緩和され、量子ビームの利用価値は桁違いに膨らみます。本研究室では、X線位相計測に基づく高感度画像計測技術を創始し、従来の常識を覆す数々の成果を世界に発信してきました。量子ビーム物理の基礎に立脚し、他では実現できない実験環境構築と先端計測研究を推進するとともに、実用展開を視野に入れた産業界との共同研究も行っています。

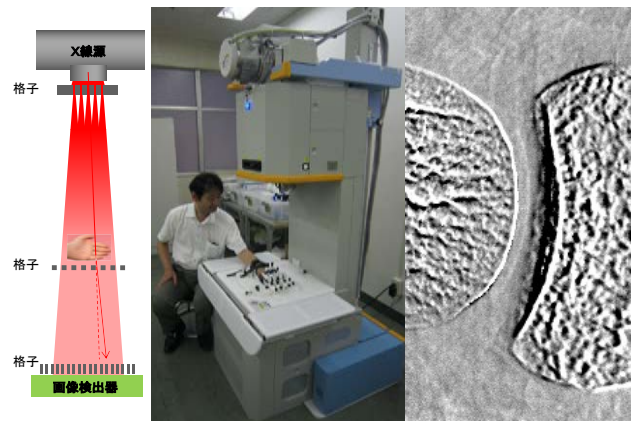

X線位相イメージング (X線 Talbot-Lau 干渉計) による早期リウマチ診断装置の開発

Imaging by using wave nature of quantum beam

Quantum beams, such as X-rays, are used to visualize internal structures of various materials having the scales ranging from atoms to human. However, there is a problem that sufficient contrast is not obtained for materials consisting of light elements, such as polymers, light metals, and biological soft tissues. The use of phase contrast based on the wave nature of X-rays is significant for overcoming this problem and enhances the usefulness of quantum beams tremendously. We have innovated in X-ray imaging technology by developing X-ray phase measurement, releasing groundbreaking results beyond conventional expectation. Based on quantum beam physics, we are developing unique experimental environment and pioneering advanced imaging research. This technology is attractive for practical applications, and we are also conducting various collaborations with industry.

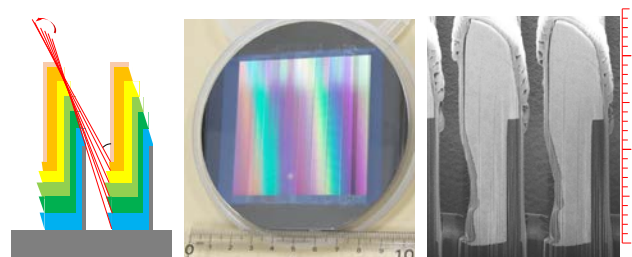

斜め蒸着法で開発した中性子位相イメージング用高アスペクト比 Gd 大型格子



専門分野・キーワード | 多重極端条件下精密結晶・磁気構造解析／中性子・X線回折装置開発／磁性強誘電体、水素結合型強誘電体／超高压合成法開発

SPECIALIZED FIELD-KEY WORD | Precise crystal/magnetic structure analysis under multiple extreme conditions / Development of neutron and X-ray diffractometers / Magnetic ferroelectrics and Hydrogen-bonded dielectrics / Development of ultra high pressure synthesis

- 中性子 4 軸回折装置とその応用法の開発 (JAEA 東海 3 号炉 JRR-3M:T2-2 FONDER)
- 位置敏感検出器を用いた高効率中性子結晶構造解析装置の開発 (J-PARC BL18: SENJU, 韓国研究用原子炉 HANARO 2D-PSD)
- 多重極限下 (高压、極低温、高磁場、高電場) における X 線・中性子散乱手法の開発
- 強誘電体、磁性体、マルチフェロイック物質および有機伝導体の構造と物性研究
- 水素結合系誘電体物質の電子密度分布と核密度分布
- 超高压合成法を用いた新規物質探索と構造物性研究
- Development of the 4-circle neutron diffractometer
- Development of the wide-area neutron detector for neutron structure analysis
- Development of ultra-high accuracy structure analysis using synchrotron X-ray
- Electron density distribution and proton density distribution of hydrogen-bonded compounds
- Neutron and X-ray scattering study of structural physics and magnetism on multiferroic materials · Imaging of 3d-electron-orbital
- Development and structural physics research of novel material by ultra high pressure synthesis

木村 宏之 教授

Hiroyuki KIMURA, Professor

hiroyuki.kimura.b5@tohoku.ac.jp

坂倉 輝俊 助教

Terutoshi SAKAKURA, Assistant Professor

山本 孟 助教

Hajime YAMAMOTO, Assistant Professor

X 線・中性子結晶構造解析による 1 原子内電子分極の可視化

当研究室では低温・強磁場・高压下の多様な環境条件の下で、X 線・放射光・中性子を用いた高分解能結晶構造解析のための計測技術確立と、精密な電子密度あるいは原子核密度の分布解析に基づく物質の構造相転移及び物性の機能発現の起源について研究を行っている。図に示すのは、中性子と X 線構造解析により可視化された水素結合型誘電体の原子核密度分布と、水素原子に注目した電子密度分布である。酸素原子に挟まれた水素原子内で、原子核と電子の重心位置がずれる事により、1 原子内で巨大な電気分極 (電子分極と呼ぶ) が生じている事を示している。その他にも、磁性強誘電体における巨大電気磁気効果について、結晶・磁気構造解析の立場からその微視的起源を明らかにする研究も行っている。更に我々は高压合成を基盤とした新物質・新機能の開拓とその構造物性研究にも取り組んでいる。2021 年度から再起動予定の研究炉 JRR-3 では、中性子二次元検出器の開発とそれを用いた超高精度の構造解析手法の開発を行う。

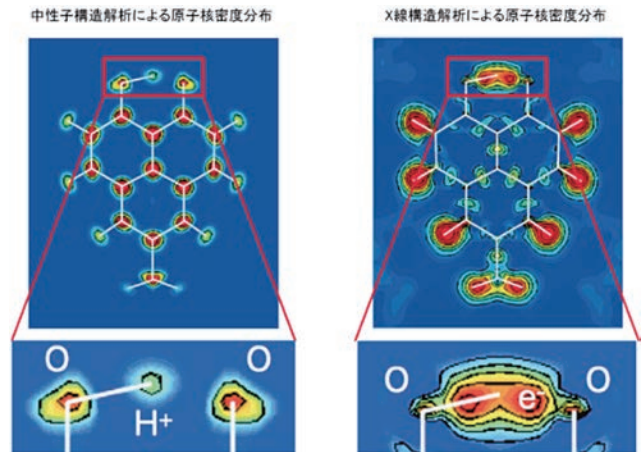

Ferroelectric polarization induced by magnetic order in magnetic ferroelectrics

We have been developing the methodology for high-resolution crystal and magnetic structure analysis using X-ray, Synchrotron radiation and Neutron beam under extreme conditions such as low temperature, high magnetic field, and high pressure. We have also studied structural phase transitions to understand the microscopic origins of functional properties in solid-state materials based on the accurate distribution analyses of the electron as well as nuclear densities. Figure shows the complex magnetic structure of magnetic ferroelectrics derived by neutron magnetic structure

analysis. Cycloidal spin structure in this material is thought to be the origin of electric polarization. We also engage the development of novel neutron 2-dimensional detector for structure analysis JRR-3 reactor.

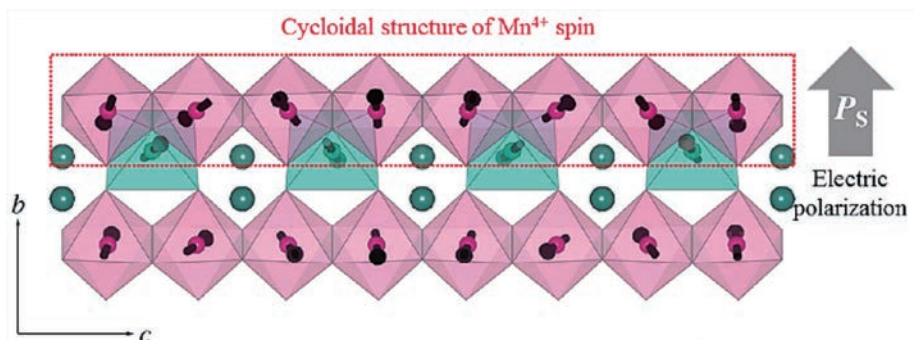



専門分野・キーワード | ソフトマター物理/高分子の自己組織化/高分子結晶/高分子ハイブリッド材料

SPECIALIZED
FIELD・KEY WORD

Soft Matter Physics / Self-Assembly in Polymers / Polymer Crystals /
Polymeric Hybrid Materials

- 有機・無機接着構造の原子レベル解析
- 有機・無機複合材料のナノスケール変形機構の解明
- 結晶性高分子材料のナノスケール構造解析
- 高分子単一分子鎖の電子顕微鏡直接観察
- ブロック共重合体の自己組織化ナノ構造の3次元観察とその分子論的解析
- Atomic-scale analysis of organic/inorganic interfaces
- Elucidation of nanoscale deformation mechanisms in organic/inorganic composite materials
- Nanoscale structural analysis of semicrystalline polymers
- Direct observation of single polymer chains using electron microscopy
- 3D Observation and analysis of block copolymer self-assembled nanostructures

陣内 浩司 教授

Hiroshi JINNAI, Professor

hiroshi.jinnai.d4@tohoku.ac.jp

丸林 弘典 講師

Hironori MARUBAYASHI, Senior Assistant Professor

宮田 智衆 助教

Tomohiro MIYATA, Assistant Professor

王 孝方 助教

Hsiao Fang WANG, Assistant Professor

電子線によってソフトマテリアルの構造とダイナミクスを観る

高分子は軽量性・柔軟性・加工性などに優れた物質であり、基幹材料として産業的に広く利用されています。高分子材料の物性は、化学構造や分子配列の制御に加え、異種高分子や無機物質を混合することで幅広くコントロールされています。しかし、材料の内部に形成される分子・ナノスケールの微細構造と巨視的な物性・機能の相関関係は明確になっておらず、より高性能・高機能な高分子材料を設計する上でこの関係の解明が強く求められています。当研究室では最新の透過型電子顕微鏡法の開発に取り組みつつ、高分子材料内部の微細構造やダイナミクスを精確に観測し、巨視的な物性・機能との相関関係を解明することを目指しています。具体的には、ナノ粒子複合材料の界面の原子分解能観察や変形ダイナミクスの観察・高分子結晶のナノ構造マッピング・単一高分子鎖の原子分解能観察・ナノ相分離構造の3次元観察等に取り組んでいます。

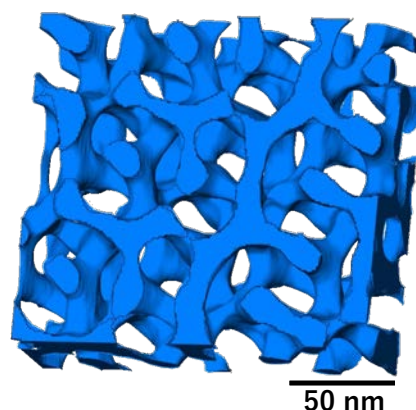

Fig.1. 3D structure of the ordered bicontinuous double gyroid structure in a diblock copolymer.

Nano-scale investigations of structures and dynamics in soft materials by electron microscopy

Polymers are industrially vital materials, and their properties can be widely controlled by mixing different polymers, introducing inorganic materials, tuning the chemical structure and molecular arrangement, etc. Nevertheless, the relationships between the microstructures and macroscopic properties of polymeric materials (soft materials) have not been fully established. Therefore, we work on various soft materials systems from atomic- to meso-scale: the atomic-resolution observation of single polymer chains, the atomic-scale observation of inorganic/organic interface for adhesive, the nano-scale structural mapping of polymer crystals, the 3D observation of phase-separated nanostructures, etc. We are interested in the dynamical aspect of soft materials, such as structural observation of nanoparticle-dispersed composite materials under tensile deformation. With the development

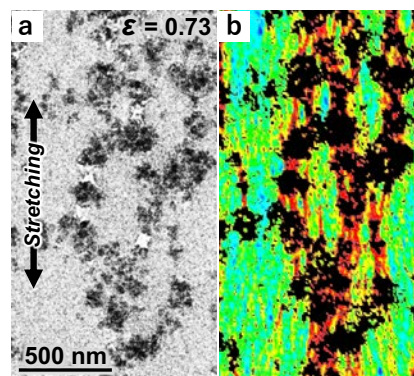

Fig.2. (a) Transmission electron microscopy image of the vertically-elongated inner structure of a rubber with silica nanoparticles (black parts). (b) Stress map of (a).

of novel methodology and analytical techniques, we aim to interpret the relationships between microstructures/dynamics and macroscopic properties of soft materials.



専門分野・キーワード | 量子ビーム光学/計測/データサイエンス/マイクロ・ナノファブリケーション

SPECIALIZED
FIELD-KEY WORD

Quantum-beam optics / Metrology / Data Science / Micro/Nanofabrication

矢代 航 教授

Wataru YASHIRO, Professor

wataru.yashiro.a2@tohoku.ac.jp

- ミリ秒 X 線 CT の開発
- X 線エラストグラフィの開発
- イメージングと構造解析の融合技術の開発
- 量子ビーム光学素子・システムの開発
- 量子現象を利用したイメージング技術のフロンティアの開拓
- Millisecond-temporal-resolution X-ray tomography
- X-ray elastography
- Fusion of structural analysis and imaging techniques
- Quantum beam optical elements and systems
- Exploring the frontiers of imaging technology using quantum phenomena

4D 世界のフロンティアを拓く

私たちは三次元 (3D) + 時間という「4D の世界」に生きていますが、マイクロメートル以下かつミリ秒以下の 4D 時空間領域には、最先端の計測テクノロジーでもアクセスできない広大な未知の世界が広がっています。本研究分野では、X 線などの高エネルギービームの量子性と、先進的なマイクロ・ナノファブリケーション技術、データサイエンス技術を駆使することにより、従来の限界を飛躍的に超える新たなイメージング技術を開発し、未開の 4D 世界の開拓に挑んでいます。

本研究分野で開発しているイメージング技術は、物質・生命科学における様々な非可逆・非平衡系 (例えば、流動性のある材料や、生きた生物など) の新たな理解につながるだけでなく、持続可能社会の実現に向けた材料・マイクロマシンシステム開発や、病変の早期発見につながる医療診断機器の開発、延いては生物の脳の機能解明など、一般社会にも多様な波及効果を生むと期待しています。

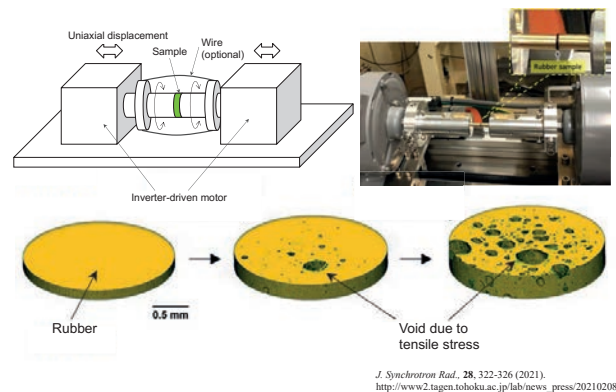

Real-time 4D observation of rubber tensile fracture process (10 ms temporal resolution)

J. Synchrotron Rad. **28**, 322-326 (2021).
http://www2.tagen.tohoku.ac.jp/lab/news_press/20210208/

Exploring the frontiers of the 4D world

We live in a "4D world", but in the 4D space-time region of less than μm and ms , there is a vast unknown world that is inaccessible even to the most advanced measurement technologies. In our laboratory, we are taking on the challenge of developing new imaging techniques that dramatically exceed the conventional limits by exploiting high-energy quantum beams such as X-rays, advanced micro/nanofabrication technologies, and data science techniques, and to open up the uncharted 4D world. Our imaging technologies will not only lead to a new understanding of various irreversible and non-equilibrium systems in the material and life sciences, but will also have diverse ripple effects on general society.

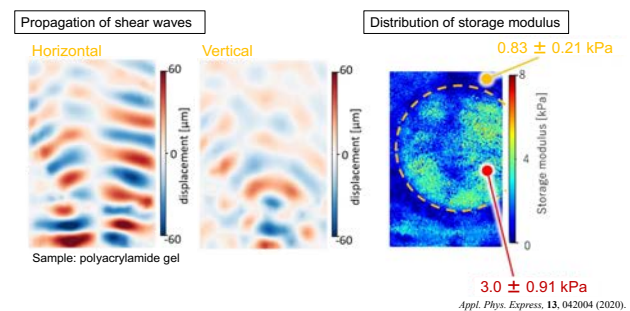

X-ray elastography by visualizing propagating shear waves

Appl. Phys. Express, **13**, 042004 (2020).



専門分野・キーワード | コヒーレント X 線光学 / 放射光 / 可視化計測 / 情報科学

SPECIALIZED
FIELD-KEY WORD

Coherent X-ray Optics / Synchrotron Radiation / Visualization Measurement / Informatics

- タイコグラフィ-XAFS 法による電池 / 触媒材料の化学状態分析
- テンダー X 線タイコグラフィの基盤技術開発と硫黄化合物の化学状態分析への展開
- シングルショットコヒーレント回折イメージング法の開発と動画イメージングへの展開
- マルチスライス X 線タイコグラフィによる電子デバイスの三次元ナノ構造可視化
- オペランド結像 XAFS 法による電池材料系のマルチスケール化学状態分析
- Chemical state imaging of battery / catalyst materials by ptychographic-XAFS(X-ray Absorption Fine Structure) method.
- Development of tender X-ray ptychography and its application to chemical state imaging of sulfur compounds
- Development of single-shot coherent diffraction imaging method and its application to dynamic imaging
- Three-dimensional nanostructure visualization of electric devices by multi-slice X-ray ptychography
- Multi-scale chemical state imaging of battery materials by operando full-field imaging-XAFS

高橋 幸生 教授

Yukio TAKAHASHI, Professor

ytakahashi@tohoku.ac.jp

篠田 弘造 准教授

Kozo SHINODA, Associate Professor

石黒 志助 教授

Nozomu ISHIGURO, Assistant Professor

放射光計測とインフォマティクスの融合による材料機能可視化への展開

実用機能性材料の多くは、原子（マイクロ）からミリメートル（マクロ）までの空間階層構造を有する不均一・複雑系であり、新材料を設計・開発する際、マイクロとマクロを繋ぐメソスケールでの微細構造と機能の相関を解明することが重要です。放射光を光源とするイメージング・分光技術を駆使することで実用機能性材料の構造・元素・電子状態を多角的に解析することができます。特に、放射光のコヒーレント成分を利用したコヒーレント回折イメージングは、X線領域で未踏であったナノスケールでの構造可視化を実現する次世代の可視化計測法として注目されています。また、近年のインフォマティクスの発展に伴い、3次元空間に複雑に分布する元素・電子状態の情報

から構造-機能に関する特徴的な情報を抽出することも可能になりつつあります。本研究室では、次世代の放射光イメージング・分光法の開拓を基軸とし、インフォマティクスを活用することで、実用材料の機能を可視化する共通基盤を構築することを目指します。

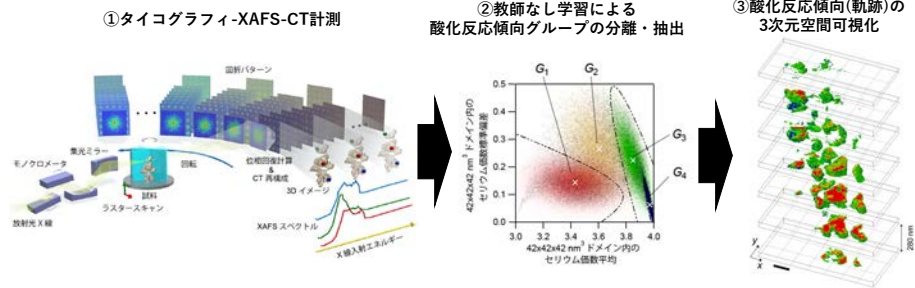

Integration of synchrotron radiation measurement and informatics for visualization of material functions

Most of the practical functional materials are heterogeneous and complex systems with spatial hierarchical structures ranging from atoms to millimeters, and it is important to elucidate the correlation between microstructure and function at the mesoscale when designing and developing new materials. By using imaging and spectroscopic techniques using synchrotron radiation, one can analyze the structure, elements, and electronic state of practical functional materials from various perspectives. In particular, coherent diffraction imaging using the coherent component of synchrotron radiation is attracting attention as a next-generation visualization tool to realize structural visualization at the nanoscale. In addition, with the recent development of informatics, it is becoming more feasible to extract characteristic information on structure-function relationships



from the information of elements and electronic states that are intricately distributed in three-dimensional space. In our laboratory, we aim to establish a common platform for visualizing the functions of practical materials by developing next-generation synchrotron radiation imaging and spectroscopy methods and utilizing informatics.



専門分野・キーワード | 表面構造／表面ダイナミクス／電子回折／ナノ表面分析

SPECIALIZED
FIELD-KEY WORD

surface structure / surface dynamics / electron diffraction / nano surface analysis

- 新しい表面構造解析法の開発
- 表面構造ダイナミクスの研究
- 2次元原子層物質の成長と物性研究
- マイクロ／ナノ構造の表面
- Development of novel techniques for surface structure analysis
- Study of surface structure dynamics
- Growth and characterization of 2D atomic layer materials
- Surface analysis of micro/nano-structures

虻川 匡司 教授

Tadashi ABUKAWA, Professor

abukawa@tohoku.ac.jp

小川 修一 助教

Shuichi OGAWA, Assistant Professor

原子レベルでの固体表面と界面の理解と機能の創成

本研究分野では、様々な機能を持った表面・界面の創成を目指して、表面・界面を原子レベルで理解する研究を行っています。

これまでに、表面の原子配列を3次元的に可視化するために、振動相関熱散漫散乱法、ワイゼンベルグ反射高速電子回折法を開発しました。独自開発のワイゼンベルグ反射高速電子回折法では、3次元的な表面構造解析に必要な大量のデータを、わずか数10分で測定できる優れた手法です。また、反応ダイナミクスや構造相転移ダイナミクスを研究するために、ストリークカメラ電子回折法という表面原子の高速な動きを捉える新しい手法を開発しました。サブナノ秒から数ミリ秒という幅広い時間領域で、表面上の原子の動きを捉えることができます。

不均一な物質表面をナノレベルで計測するために光電子顕微鏡法 (PEEM) と走査電子顕微鏡法 (SEM) を使用しています。PEEMでは、2次元原子層物質の成長プロセスや化学反応プロセスの観測を行なっています。

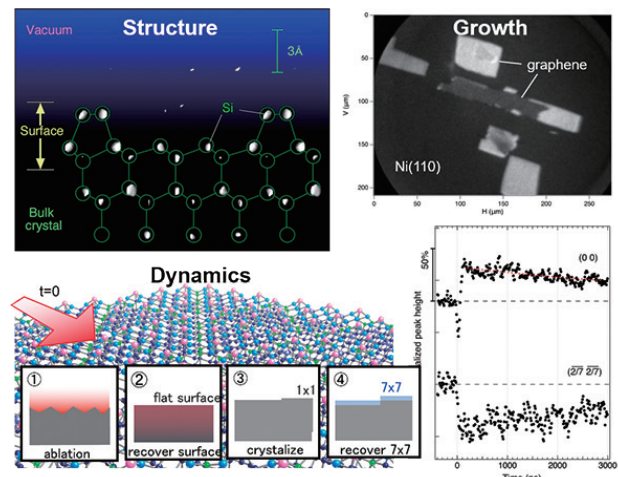

Atomic-level characterization of solid surfaces and interfaces for new surface functions.

We investigate solid surfaces and interfaces at atomic level in order to create surfaces and interfaces with various functions. We have developed several original techniques for surface analysis, such as correlated thermal diffused scattering (CTDS) and Weissenberg reflection high energy electron diffraction (WRHEED). In order to study reaction and phase transition dynamics, we have developed a new method called streak camera reflection high energy electron diffraction (SC-RHEED), which captures high-speed movement of surface atoms. Photoelectron microscopy (PEEM) and scanning electron microscopy (SEM) are also used to measure non-uniform material surfaces at the nano level.

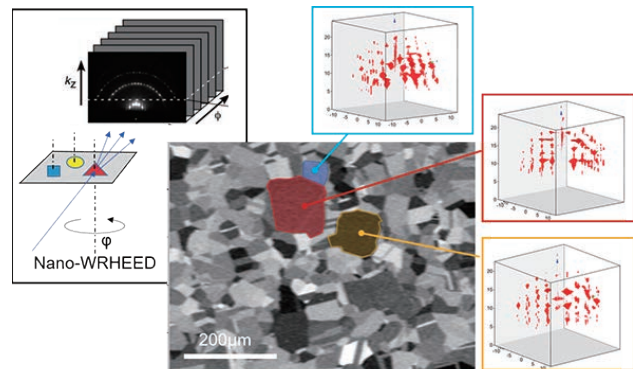

Grains of Ni poly crystal and their 3D reciprocal maps by nano-WRHEED.



専門分野・キーワード | 電子線ホログラフィー／電磁場／伝導性／その場観察

SPECIALIZED
FIELD-KEY WORD

electron holography / electromagnetic field / conductivity / in situ observation

- 電子線ホログラフィーによるナノスケール電磁場計測の高精度化
- 電磁場制御と伝導性評価のための電顕内探針操作技術の開発
- 電場解析による帯電現象と電子の集団運動の動的観察
- 先端磁性材料のナノスケール磁区構造解析とその場観察
- 高温超伝導体、強相関電子系新物質の磁束イメージング
- High precision measurement and visualization of electromagnetic field at nanometer scale by electron holography
- Development of multifunctional specimen holders with piezodriving probes for control of electromagnetic field and evaluation of local conductivity
- Control and visualization of collective motion of electrons
- In-situ observation of magnetic domain motion in advanced magnetic materials
- Imaging of magnetic flux in high Tc superconductors and strongly correlated materials

(兼) 佐藤 俊一 教授

Shunichi SATO (C), Professor

赤瀬善太郎 講師

Zentarō AKASE, Senior Assistant Professor

zentaro.akase.a8@tohoku.ac.jp

ナノ領域での構造・伝導性・電磁場の多元解析

電子の波動性に注目しその干渉効果を利用した電子線ホログラフィーは、ナノスケールで電磁場を可視化できる最先端の科学技術です。我々は電子線ホログラフィーを活用して先端材料内外の電磁場を高精度で計測する研究を行っています。対物レンズに磁気シールドを導入するなど電子顕微鏡本体の改造を行う一方、試料ホルダーにも複数の探針を導入し、ピエゾ駆動操作することにより電磁場制御を行うとともに、局所領域での伝導性評価も実施しています。汎用の電子顕微鏡法による構造・組成情報に加え、電磁場・伝導性を評価する多元的解析を展開しています。

主な研究内容は以下のとおりです。(1) 電子線ホログラフィーによるナノスケール電磁場計測の高精度化。(2) 電磁場制御と伝導性評価のための電顕内探針操作技術の開発。(3) 電場解析による帯電現象と電子の集団運動の動的観察。(4) 先端磁性材料のナノスケール磁区構造解析とその場観察。(5) 高温超伝導体、強相関電子系新物質の磁束イメージング。

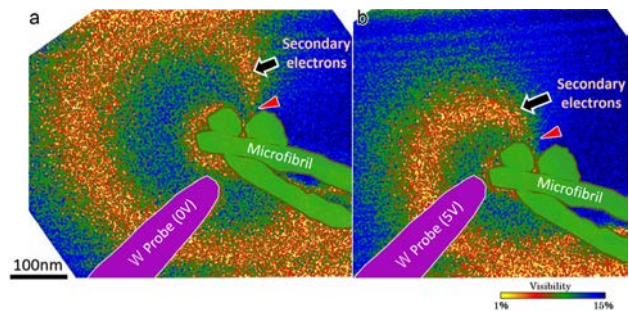

Reconstructed amplitude images showing the change in the electric circuits of secondary electrons resulting from insertion of an electrode. The color bar indicates the visibility of fringe contrast in the original hologram. (a) The electrode (tungsten) is outlined by a white line. The bias voltage of the electrode is zero. (b) The bias voltage of the electrode is +5 V.

Multidisciplinary research for structure, conductivity and electromagnetic field at nanometer scale

Electron holography, which is based on the interference of electron wave, is a powerful technique to visualize electromagnetic fields. We are devoted to precise measurements of the electromagnetic fields in many advanced materials, both in hard and soft matters. Special efforts are made to develop unique tools that are combined with electron holography: e.g., a magnetic-shielded pole piece dedicated to magnetic domain observations, and a special equipment to move microprobes inside the transmission electron microscope. These techniques enable simultaneous measurements of the electromagnetic fields, conductivity, structure, as well as composition at nanometer scale.

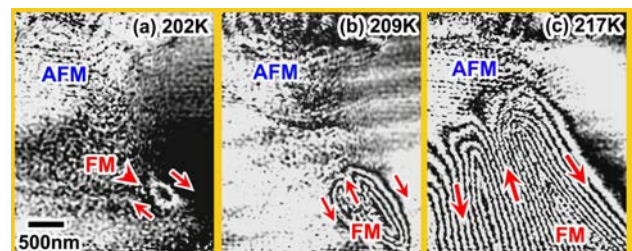

In situ observations of the antiferromagnetic (AFM) to ferromagnetic (FM) phase transformation in $\text{La}_{0.44}\text{Sr}_{0.56}\text{MnO}_3$. The FM phase nucleates near 202 K as shown by the arrowhead in (a) and its volume increases with heating. The magnetic flux (white lines) is closed inside the FM phase at any stages of the magnetic phase separation. Arrows indicate the direction of magnetic flux.



専門分野・キーワード | 電子顕微鏡／電子エネルギー損失分光／軟X線発光分光／収束電子回折

SPECIALIZED
FIELD-KEY WORD

electron microscopy / electron energy-loss spectroscopy / soft-X-ray emission spectroscopy / convergent-beam electron diffraction

- 機能性ナノ粒子の物性解析
- 角度分解 EELS による光物性評価手法の開発
- 電子顕微鏡用 SXES 装置の開発と応用
- 収束電子回折およびビームロッキング電子回折を用いた局所構造解析
- Functional analysis of nm-scale particles by TEM-EELS
- Identification of electronic excitations by angle-resolved EELS
- Development of SXES instrument for electron microscopy
- Crystal structure analysis using CBED and beam-rocking ED

寺内 正己 教授

Masami TERAUCHI, Professor

masami.terauchi.c4@tohoku.ac.jp

佐藤 庸平 准教授

Yohei SATO, Associate Professor

森川 大輔 助教

Daisuke MORIKAWA, Assistant Professor

奥村 知世 助教

Tomoyo OKUMURA, Assistant Professor

電子線を用いた局所の構造・物性解析手法の開発と応用

持続可能な社会の実現には、省資源・省エネルギーでコンパクトな高機能デバイスや新物質の開発が必要であり、そのためには、電子顕微鏡を基礎としたナノスケールでの構造・物性解析手法の確立とその適用が不可欠です。これまでに、我々の目標である「ナノスケール構造・物性解析システムの構築」の実現を目指し、世界初の精密構造解析用分光型電子顕微鏡および解析ソフトウェア、高エネルギー分解能 EELS 電子顕微鏡、世界初の価電子状態分析電子顕微鏡など、オリジナルな手法・装置の開発とその機能評価への応用を行い、物性の解明と手法の有用性を実証してきました。図は、熱線遮蔽材料として用いられている Cs ドープ酸化タングステンのプラズモン振動の結晶方位依存性を角度分解 EELS により測定した例です。近赤外光エネルギー領域で、結晶方向に依存して 2 つの振動エネルギーが存在し、これらが高効率な近赤外光遮蔽性能の起源であることを解明しました。

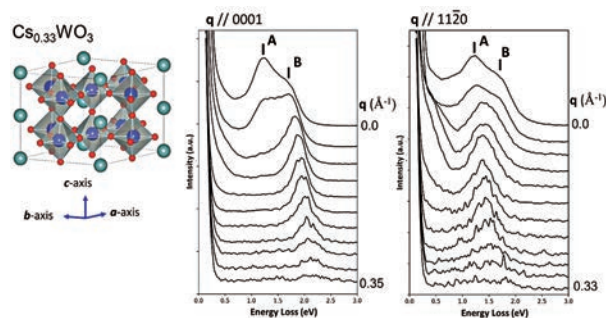

Development and Applications of nm-scale Crystallography and Spectroscopies

Our lab develops accurate nanometer scale characterization methods of crystal structures by convergent-beam electron diffraction (CBED) and electronic structures by electron energy-loss spectroscopy (EELS) and soft-X-ray emission spectroscopy (SXES) for evaluating new functional materials. For performing crystal structure studies, we developed a new Ω -filter electron microscope and a refinement software, which can perform not only atom positions but also electrostatic potential and charge distributions. For electronic structure studies, a high-resolution EELS microscope and SXES instruments were developed. Figure shows carbon K-emission spectra of amorphous carbon-nitride and other carbon allotropes obtained by using a developed SXES instrument attached to a scanning electron microscope.

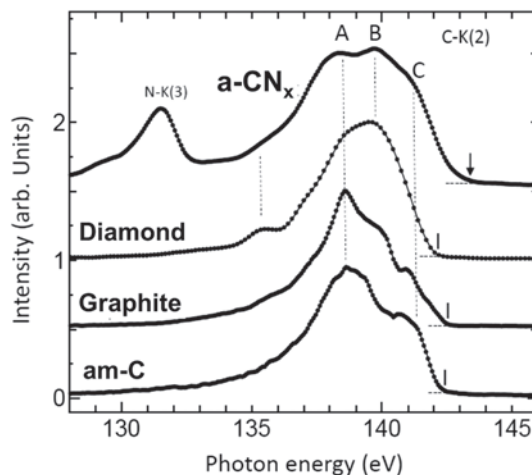



専門分野・キーワード | 走査プローブ顕微鏡／量子コンピュータ／スピントロニクス／ESR-STM

SPECIALIZED FIELD-KEY WORD | scanning tunneling microscope / quantum computing / spintronics / ESR-STM

- 走査型トンネル顕微鏡 (STM) を用いた分子観察・計測
- トンネル分光を用いた分子振動・スピン計測などのナノスケール化学分析
- 微細加工素子と分子素子の融合に向けた界面計測・制御
- スピントロニクス・量子コンピューターの基礎となるスピンの制御
- 環境触媒の基礎解明に向けた表面・分子相互作用の研究
- Observation and chemical characterization of single molecule using scanning tunneling microscope (STM)
- Chemical analysis using molecule vibration and spin detection with an atomic resolution
- Interface engineering to combine Si technology and molecule electronics
- Spin control for molecule spintronics and quantum computing
- Molecule-surface interaction dynamics for environmental catalysis research

米田 忠弘 教授

Tadahi KAMEDA, Professor

tadahi.kameda.a1@tohoku.ac.jp

高岡 毅 講師

Tsuyoshi TAKAOKA, Senior Assistant Professor

道祖尾恭之 助教

Yasuyuki SAINOO, Assistant Professor

シャヘド シエド モハマド

ファクルディン 助教

Shahed Syed Mohammad Fakruddin, Assistant Professor

スピントロニクスへ向けた単一スピンの検出と操作

本研究室では、走査型プローブ顕微鏡を中心とした装置開発を通じて、ナノ領域科学の基本となる計測技術や原子分子制御技術を開拓し、分子の特徴を生かした素子開発を行なおうとします。特に近年、量子コンピューターやスピントロニクスへの応用から単一スピン検出が求められており、我々は単一スピンの検出手法の開発と、分子の特徴を生かした用いた分子スピントロニクス素子の開発を進めています。

ナノ領域でのスピン・磁気特性の分析は量子情報処理の基本となる技術であり、その一つがトンネル磁気抵抗を用いてスピンの向きを決定しようとするものであります。我々は分子で磁石の性質を示す単一分子磁石を用いて、N・S極のいずれが上を向くかを磁気抵抗の差としてもとめ、磁場によって反転させることに成功しています。

また局在したスピンのRF高周波と相互作用することを利用した、ESR-STMを開発し、より高度な磁気測定技術の開発を行っています。

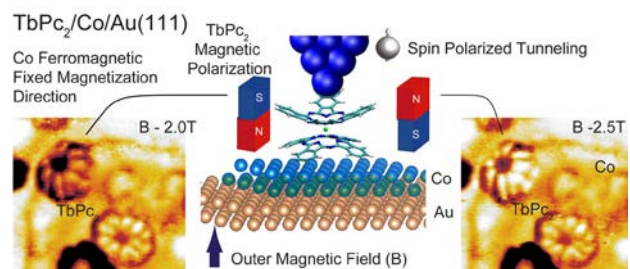

分子をビルディングブロックとして用いる量子情報処理に向けた原子レベルでのスピン操作

Single spin detection and manipulation for molecule-spintronics

The detection of a single spin is demanded for variety of applications, e.g., for reading and manipulation of isolated spins for spintronics and quantum computation. We are developing instrumentation of the detection of a single spin using scanning tunneling microscope (STM).

Especially, a method that detects the Larmor precession by monitoring a variation of tunneling current, called ESR-STM, has a large advantage due to its compatibility with solid devices and atom-scale spatial resolution. We successfully developed ESR-STM instrument which can detect the single spin in SiO layers.

In addition, for the realization of the molecular-spintronics, single molecule magnet (SMM) is one of the most promising material. We investigated the spin of SMM by detecting

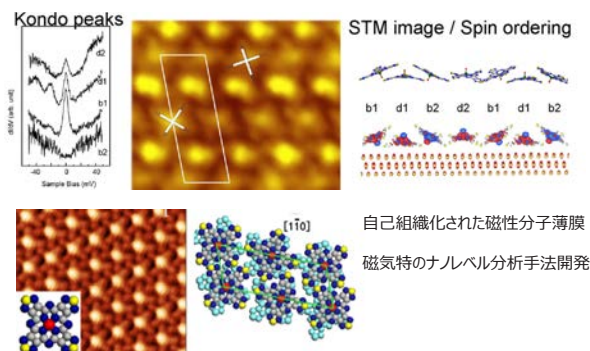

自己組織化された磁性分子薄膜
磁気特のナノレベル分析手法開発

Kondo states. We found that the Kondo peak intensity shows a clear variation with the conformational change of the molecule; namely the azimuthal rotational angle of the Pc planes.



専門分野・キーワード | 次世代放射光施設 / X線光学 / 軟X線顕微鏡 / オペランド計測

SPECIALIZED
FIELD-KEY WORD

Next-Generation Synchrotron Radiation Facility / X-ray Optics / Soft X-ray
Microscopy / Operando measurement

- 次世代放射光施設の推進
- X線可視化技術の高度化による構造科学の革新
- 軟X線顕微鏡の開発および生体試料への応用
- 軟X線オペランド計測による表面界面化学反応の解明
- 軟X線光源・光学素子・検出器など要素技術の開発
- Next generation synchrotron radiation facility project
- Innovation of structural science by development of X-ray visualization technology
- Development of soft X-ray microscope and application to biological samples
- Surface and interface chemical reactions revealed by soft X-ray operando measurements
- Development of soft X-ray light sources, optics, and detectors

高田 昌樹 教授

Masaki TAKATA, Professor

masaki.takata.a4@tohoku.ac.jp

江島 文雄 准教授

Takeo EJIMA, Associate Professor

山本 達 准教授

Susumu YAMAMOTO, Associate Professor

羽多野 忠 助 教

Tadashi HATANO, Assistant Professor

放射光 X 線によるナノ可視化技術の開発と応用

本研究分野は、放射光 X 線により物質中の電子構造をナノレベルで可視化し、新しい機能を持った材料を開発する設計指針を確立することを目標としています。現在、私達は最先端の軟 X 線放射光光源である「次世代放射光施設」(Fig.1、2023 年度に青葉山新キャンパスに完成予定)を強力に推進しています。これまで私達が独自に開発を進めてきた X 線回折・顕微・分光法の計測手法及びマキシマムエントロピー法などの画像再構成の解析手法を、次世代放射光施設が実現する未踏の光源に適用することで、X 線ナノ可視化技術の革新を目指します。また、学術と企業が課題解決に向けて 1 対 1 の強固なチームを作る新しい産学連携の形「コアリション (有志連合)・コンセプト」(Fig. 2)を通じ、次世代放射光施設をオープン・イノベーションの揺籃とし、新産業創成に繋げることを目指しています。



Fig.1

Development and Applications of Nano Visualization Technology based on Synchrotron Radiation X-rays

The mission of Takata Lab is to visualize electronic structures of materials at nano-meter level using synchrotron radiation (SR) X-rays, and establish the design guidelines for developing new functional materials. Currently, we are strongly promoting the "Next-Generation Synchrotron Radiation Facility" (Fig. 1), which is a state-of-the-art soft X-ray light source, scheduled to be constructed on Aobayama new campus by FY2023. We aim to innovate X-ray nano visualization technology by combining the unprecedented light properties of the next-generation SR facility with our own measurement and analysis methods. In addition, we aim to make the next-generation SR facility a cradle of open innovation through a new type of industry-academia collaboration based on "Coalition Concept" (Fig. 2), in which academia and company form a strong one-on-one team to solve social challenges.



Fig.2



専門分野・キーワード | エネルギー・環境材料／化学熱力学／融体物性／結晶成長

SPECIALIZED
FIELD-KEY WORD

energy & environmental materials / chemical thermodynamics / properties of high-temperature melts / crystal growth

- 窒化物半導体の結晶成長と物理化学
- 超高温熱物性計測システムの開発
- 超高温材料の熱物性計測
- エネルギー・環境材料のプロセス創製
- 金属製錬プロセス開発
- Crystal growth and physical chemistry of nitride semiconductors
- Development of high-temperature thermophysical property measurement system
- Thermophysical property measurements of ultra-high temperature materials
- Energy & environmental materials processes
- Metallurgical processes

福山 博之 教授

Hiroyuki FUKUYAMA, Professor

hiroyuki.fukuyama.b6@tohoku.ac.jp

大塚 誠 准教授

Makoto OHTSUKA, Associate Professor

安達 正芳 助教

Masayoshi ADACHI, Assistant Professor

エネルギー・環境材料の高温プロセス創製

当研究室では、化学熱力学をベースにエネルギーと環境に役立つ新しい先端材料やそのプロセス開発に関する研究を行っています。例えば、窒化物半導体は、環境や医療分野での応用が期待される紫外発光デバイスや省エネにつながるパワーデバイスの基板材料として注目されており、当研究室では、その新たな結晶成長プロセスに関する研究を行っています。また、様々な材料プロセスにおける熱・物質移動現象をシミュレーションするため、電磁浮遊法と静磁場を組み合わせ、融体の熱容量、熱伝導率、放射率、密度および表面張力等の熱物性を高精度に計測する超高温熱物性計測システムの開発を行っています。この技術によって、鉄・非鉄の金属製錬、機能性材料の結晶成長、耐熱材料の開発、蓄熱材料の開発、原子炉重大事故のモデリング、鋳造、溶接など様々な材料分野へ貢献することに加えて、未知の高温融体科学を開拓する研究を行っています。

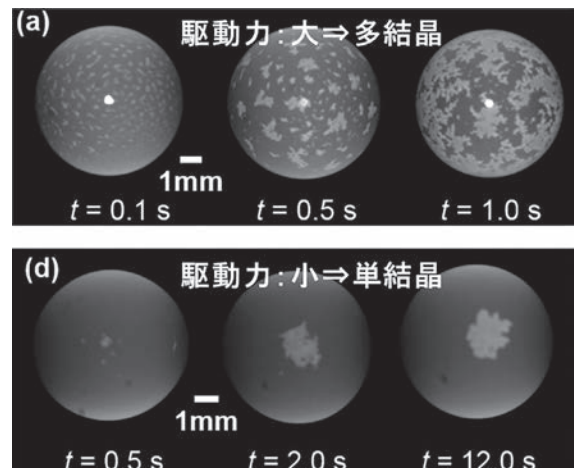

窒化アルミニウム結晶成長その場観察

High-temperature processes for energy & environmental materials

Fukuyama laboratory studies novel processes for energy & environmental materials based on chemical thermodynamics with high-temperature thermophysical property measurements. Currently, we are developing new crystal growth processes to bring a breakthrough in nitride-semiconductor devices such as ultraviolet optical devices utilized in environmental and medical fields and power devices. Thermophysical properties of materials are needed for modeling heat & mass transfer in material processes. A thermophysical property measurement system at ultra-high temperature has been developed in our laboratory, which enables accurate measurements of heat capacity, thermal conductivity, emissivity, density and surface tension of high-temperature melts, utilizing electromagnetic levitation in a dc magnetic field. This technique makes a great contribution to various material industries.

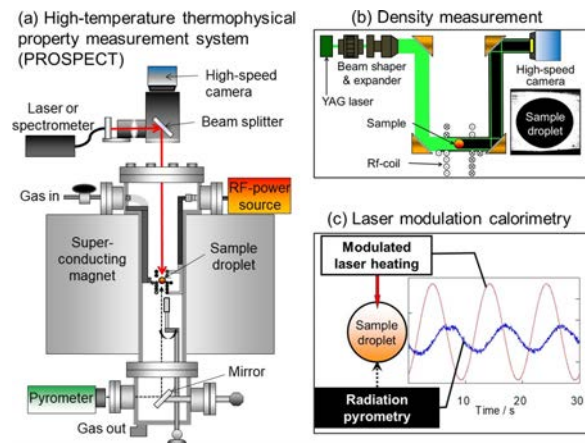

High-temperature thermophysical property measurement system (PROSPECT)



専門分野・キーワード | 素材プロセス／製鉄製鋼／高温物理化学／リサイクル

SPECIALIZED
FIELD・KEY WORD

Material processing / Iron and steelmaking / High temperature physical chemistry / Material recycling

- 製鋼スラグからのりん資源回収
- 界面における物質移動と化学反応
- 金属 - 酸化物 - 気相間の平衡と反応速度
- 新素材プロセス開発
- Recovery of phosphorus from steelmaking slag
- Control of mass transfer and chemical reactions at interfaces
- Chemical equilibrium and reaction kinetics between molten metal, oxide and gas phases
- Development of novel material processing

植田 滋 教授

Shigeru UEDA, Professor

tie@tohoku.ac.jp

高温プロセスにおける反応制御の最適化

持続可能な社会が求められる中で、高度な文明を維持するためには社会基盤となる素材供給を維持することが必要です。世界の粗鋼生産量は年々増加し、ベースメタルやレアメタルの需要も増加しています。この背景には新興国での旺盛な資源需要があり、同時に鉱物資源の劣質化およびCO₂や有害な副産物発生の問題が顕在化してきました。この情勢の中で安全かつ安定な社会を構築するために、資源とエネルギー需給および原料の変化に対する対応力が高く低環境負荷で安定的に素材が生産可能なプロセスの構築と持続性の高い資源循環型の社会の構築が重要です。高温物理化学、反応プロセス工学をもとに資源、エネルギー対応、副産物の削減および利用といった社会基盤構築に必要な反応プロセスの構築を目指します。

Optimization of high temperature processing for base metal

In order to establish a sustainable society, it is necessary to maintain the supply of materials that act as social infrastructure. Global crude steel production is increasing year by year, and demand for base and rare metals is also increasing. At the same time, degradation and depletion of mineral resources, and production of CO₂ and by-products have become problems. It is necessary to establish social sustainability through efficient material process and resource recycling. Based on high-temperature physical chemistry and reaction engineering, our group aim to build the reaction process necessary for sustainable resource supply, reduction and use of by-products.

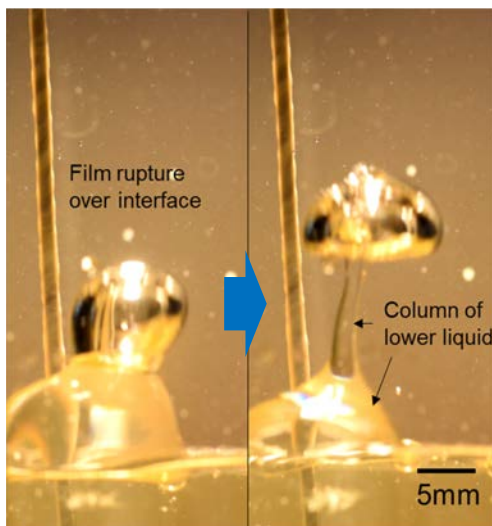

Control of chemical reactions by controlling interface phenomena

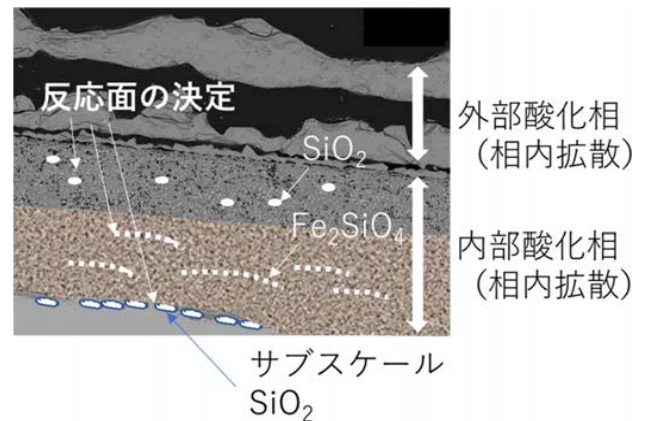

Figure. Analysis of reaction mechanism and control of high temperature reaction



専門分野・キーワード | 粉体工学／シミュレーション／粉砕／水素エネルギー

SPECIALIZED
FIELD・KEY WORD

powder technology / simulation / grinding / hydrogen energy

- コンピュータシミュレーションによる粉体プロセスの高度化
- 機械的微粒子生成プロセスのシミュレーションの創成
- 粒子・流体プロセスシミュレーションの創成
- バイオマスおよび樹脂廃棄物からの高効率水素製造プロセスの創製
- Optimum design of powder processing by computer simulation
- Development of simulation model for grinding processes of fine particles
- Development of simulation model for multiphase flow
- Development of new hydrogen generation processes from biomass and plastic waste

加納 純也 教授

Junya KANO, Professor

kano@tohoku.ac.jp

石原 真吾 助教

Shingo ISHIHARA, Assistant Professor

久志本 築 助教

Kizuku KUSHIMOTO, Assistant Professor

機能性粉体プロセスの創成とシミュレーションによる粉体プロセスの最適化

粉体を原料、中間製品あるいは最終製品とする高機能性材料の開発・製造がいつの時代も盛んである。その材料の特性はその化学組成だけではなく、材料中の粒子充填構造にも大きく依存し、粒子充填構造は粉体粒子の粒子径やその分布など物性・特性値に大きく左右される。したがって、原料となる粉体の生成などの粉体プロセスを精緻に制御し、所望する粒子を取得し、かつ所望する機能を発現させるために、混合や成形、充填、複合化などの粉体プロセスを自在に制御する必要がある。本研究室では、粉体プロセスを自在に精緻に制御するためのツールとしてのシミュレーション法の創成を行っている。本シミュレーションによって、粉体プロセスを最適化することにより、省エネルギー化や省資源化を図っている。また、粉体プロセスの一つである粉砕操作によって発現するメカノケミカル現象を積極的に活用し、都市鉱山からの金属リサイクルやバイオマスからの創エネルギーに関する研究を展開している。

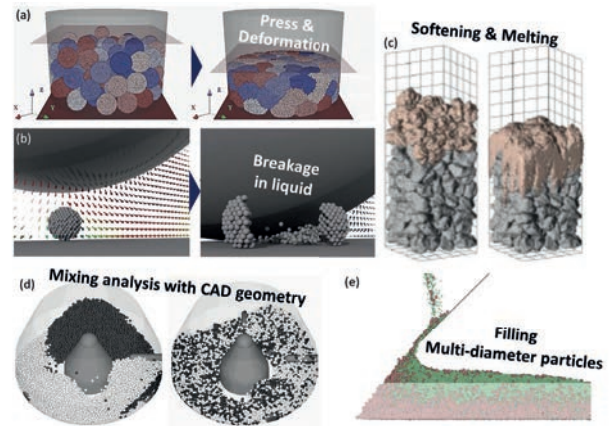

粉体現象および粉体プロセスのシミュレーションによる解析：(a) 圧縮成形時の粒子の変形挙動、(b) 湿式ボールミル中の粒子の運動・破壊挙動、(c) 鋳炉中の粒子の軟化溶融挙動、(d) CAD データを用いた粒子混合挙動、(e) 充填時の粒子偏析挙動

Development of new functional powder processing and optimum design of powder processing by numerical simulation

Development and manufacture of high functional materials have been actively made, and most of those raw materials, intermediate products and final products are particulate materials. The properties of the high functional materials are greatly dependent on the particle packing structure in the materials as well as those chemical compositions. The particle packing structure is also highly dependent on the particle properties and characteristics such as particle size and its distribution of the particles, which depend on their preparation processes. Therefore, in order to obtain the function desired, first of all, the preparation process of the particles as a raw material should be elaborately controlled, and then the powder processing such as mixing, filling,

forming and composite must be controlled exquisitely.

In our laboratory, we are carrying out development of computer simulation method for control of powder processing. Optimizing the powder processing by the simulation is performed for energy saving and resource saving. In addition, we are developing processes for recycling of metals from urban mines and for hydrogen energy generation from biomass and plastics by using the mechanochemical effects which are obtained in the grinding process.



専門分野・キーワード | 放射化学／原子力バックエンド／廃止措置／溶液化学

SPECIALIZED
FIELD-KEY WORD

Radiochemistry / Nuclear waste management / Decommissioning / Solution Chemistry

- 放射化学アプローチによる原発事故廃棄物のバックエンド工学研究
- プロトアクチニウム溶液化学研究への再挑戦
- 深部地下ならびに表層環境中の放射性核種の移行挙動研究
- 素材や製品に含まれる天然放射性物質（NORM）問題の研究
- Research for radioactive waste management and environmental recoverability on Fukushima NPP accident in 2011
- Solution chemistry research on Protactinium
- Research for front and back end chemistry on nuclear fuel cycle
- Research on Naturally Occurring Radioactive Materials (NORM) existing in materials and products

桐島 陽 教授

Akira KIRISHIMA, Professor

kiri@tohoku.ac.jp

秋山 大輔 助教

Daisuke AKIYAMA, Assistant Professor

放射化学アプローチによる放射性廃棄物のバックエンド工学

2011年の福島第一原発事故により、膨大な量の様々な放射性廃棄物が発生しました。この中には核燃料デブリなど現時点ではアクセスが限られ、性状や汚染の程度などが不明な取り扱いの難しい廃棄物が含まれます。これらは今後30-40年をかけて順次取り出され、安定化や廃棄体処理を施し、処分される見込みです。これを実現するには廃棄物の性状や含まれる放射能量を正確に把握する必要がありますが、廃棄物には毒性が高く化学挙動が複雑な種々のアクチノイド元素等が含まれます。当研究室では、この困難な課題に放射化学アプローチによる実験研究で取り組んでいます。具体的には模擬デブリ合成・分析による燃料デブリの物理・化学特性の把握、汚染水へのアクチノイドの溶出挙動研究、さらには新規な汚染物の安定化および廃棄体処理法の開発等を行っています。これにより、現在の日本における最も困難な工学課題である福島第一原発の廃止措置に大学の研究室として貢献することを目指しています。

Research on Nuclear Waste Management and Nuclear Facility Decommissioning by Radiochemistry

Nuclear energy is one of the most important energy resources of our modern society, therefore, it is strongly demanded to make nuclear fuel cycle more reliable. Also, decommissioning of the severely damaged reactors by Fukushima NPP accident in 2011 and recovery of the contaminated environment, are urgent issues in Japan. To respond these demands, our group investigates chemistry of nuclear fuel debris and leaching behavior of actinides in it by synthesizing simulated fuel debris with actinide tracers. Furthermore, we develop novel and unique nuclear waste solidification processes using functional aluminum silicate minerals as fixation agent.

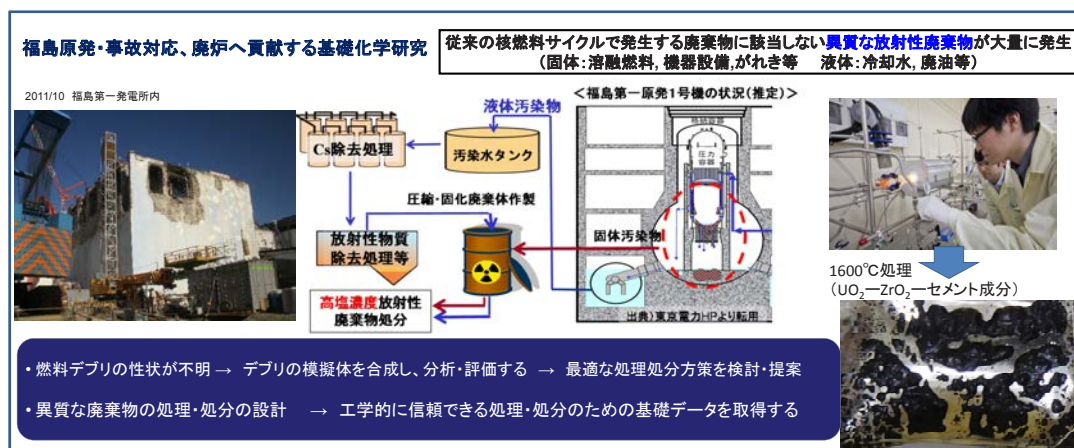



専門分野・キーワード | ナノ材料／ポストリチウムイオン電池／レアメタルフリー電池／CO₂ 電解還元プロセス
SPECIALIZED FIELD-KEY WORD | Nanomaterials / Post lithium-ion battery / Rare-metal free secondary battery / CO₂ electrochemical reduction process

- レアメタルフリー型リチウムイオン電池
- マグネシウムイオン電池
- 二酸化炭素の有用化合物への電気化学的変換プロセス
- 機能性ナノ材料のプロセス研究
- 3次元プリンティング技術を用いた電池デバイスのオンデマンド作製
- Rare-metal free lithium-ion batteries
- Magnesium batteries
- Electrochemical conversion process system of CO₂ to useful chemical compounds
- Processing of functional nanomaterials
- On-demand fabrication of battery devices by 3D printing technologies

本間 格 教授

Itaru HONMA, Professor

itaru.homma.e8@tohoku.ac.jp

シュタウス スヴェン 准教授

Sven STAUSS, Associate Professor

小林 弘明 助教

Hiroaki KOBAYASHI, Assistant Professor

岩瀬 和至 助教

Kazuyuki IWASE, Assistant Professor

先端ナノ機能材料開拓によるエネルギーイノベーションの実現

本間研究室では 21 世紀の科学技術が取り組む最重要課題である地球持続技術・低炭素社会構築の為にナノテクノロジーを利用した再生可能エネルギー技術のフロンティア開拓を行います。低環境負荷プロセッシングと機能性ナノ材料開発をコア技術として、二酸化炭素変換、次世代二次電池、レアメタルフリー電池等の革新的エネルギーデバイスを創生して、脱炭素社会構築、再生可能エネルギー普及と地球温暖化対策のイノベーションを起こすことを目的としています。

革新的エネルギーデバイスを実現するために、単原子層材料(グラフェン、層状金属化合物)、ナノ粒子、ナノポーラス物質、多元組成化合物、準安定相、有機活物質、擬似固体電解質、超臨界流体・水熱電解プロセス技術や放射光 in-situ 分析等の先進的な材料科学を探索し、それらの先進的なナノ材料科学を基礎学理としてポストリチウムイオン電池、レアメタルフリー電池、二酸化炭素電解還元プロセスなど低炭素化社会構築と産業競争力強化に資

するエネルギーデバイスの研究開発を行います。

Nanotechnology and nanoscience of advanced functional nanomaterials for energy technology innovations

Our research goal is to realize renewable energy innovations and to contribute to global environmental sustainability through nanotechnology and nanoscience of advanced functional materials researches. Using environmentally friendly materials processing and the exploration of advanced functional nanomaterials, the Honma laboratory investigates the frontiers of nanotechnology and nanomaterials for CO₂ electrochemical conversion processes to useful compounds, post lithium-ion batteries, Rare-metal free battery, Processing of functional nanomaterials and on-demand fabrication of battery devices by 3D printing technologies, thereby contributing to innovative solutions for global sustainability, renewable energy, and a low carbon emission industry. Our studies focus on advanced functional nanomaterials

such as monoatomic layered materials, nanoparticles, nanoporous materials, multi-ternary compounds, metastable materials, organic nanocrystalline electrodes, novel solid state electrolytes for all solid-state batteries, supercritical fluid & hydrothermal-electrochemical processing, and in-situ spectroscopy analysis using synchrotron light sources.



専門分野・キーワード | 非鉄金属製錬／金属資源循環／リサイクル／廃棄物処理

SPECIALIZED FIELD-KEY WORD | Non-ferrous Metallurgy / Metal Resources Circulation / Recycling / Waste Treatment

- 銅製錬における高濃度不純物対応技術に関する基礎的研究
 - スコロダイト合成によるヒ素の安定固定化技術の開発
 - ヒ素含有鉱物分離のための新規浮選剤のスクリーニング
 - 塩基性廃棄物を利用した二酸化炭素の固定と有効利用
 - その他、金属リサイクルシステムの最適化に向けた各種要素技術開発に関する基礎的研究
 - その他、金属資源循環における環境負荷元素の処理等の各種環境技術開発に関する基礎的研究
- Fundamental study for copper smelting with high impurities
 - Synthesizing technology of scorodite particles for stabilization of arsenic
 - Screening for new flotation reagents to separate arsenic minerals
 - Carbon dioxide sequestration and utilization using alkali wastes
 - Development of component technologies for optimization of metal recycling system
 - Development of environmental technologies such as treatments of environmental load elements in metal resources circulation

柴田 悦郎 教授

Etsuro SHIBATA, Professor

etsuro.shibata.e3@tohoku.ac.jp

飯塚 淳 准教授

Atsushi IIZUKA, Associate Professor

安達 謙 助教

Ken ADACHI, Assistant Professor

非鉄製錬業を基盤とした金属資源循環システムの構築

非鉄製錬業は資源循環型社会を実現する上では必要不可欠の産業であり、金属資源循環の中心を担うことで、成長産業へ転換する可能性を持っている。また、今後人口増加と相まって、電気・電子機器の利用が加速度的に増加することが予想される。金属資源を継続的に確保していくためには、様々な製品に使用されている金属を循環利用していく必要がある。

本研究分野では、非鉄製錬業を基盤とした金属資源循環システムの構築に向けた研究活動を行っている。鉱物処理も含めた非鉄製錬学問分野全体に渡る横断的かつ従来の枠組みを超えた研究活動を行い、将来的な金属資源の高効率循環と環境保全の達成を目指している。鉱石のみならず金属元素を含有した様々な二次資源の前処理から主要製錬技術、製錬副産物の処理、環境負荷元素の安定化など金属資源循環に向けた研究・技術開発に関して、課題解決型研究や新規プロセス技術開発など、包括的に取り組んでいる。

非鉄製錬業を基盤とした金属資源循環システムの構築

様々な金属含有資源（鉱石、E-scrap、など）

原料の前処理、主要製錬技術、製錬副産物の処理、環境負荷元素の安定化など

非鉄製錬学問分野全体に渡る横断的かつ従来の枠組みを超えた研究活動

物理選別技術	乾式製錬技術	湿式/電解製錬技術
<ul style="list-style-type: none"> ・破碎/摩砕 ・浮選 ・比重選別 ・磁選 ・静電/渦電流選別 	<ul style="list-style-type: none"> ・焙焼/乾留 ・溶融製錬 ・揮発製錬 ・排ガス/ダスト処理 ・溶融塩電解 	<ul style="list-style-type: none"> ・浸出 ・化合物析出 ・不純物除去（浄液） ・溶媒抽出（イオン交換樹脂） ・電解精製/採取

金属資源循環システムの構築に向けた研究アプローチ

Establishment of Metal Resources Circulation System Based on Non-ferrous Smelting Industry

Non-ferrous smelting industry is necessary for achievement of the resource circulation society. In the future, the use of various electrical and electronic devices is expected to increase with growth of population in the world. To secure metal resources continuously, it is necessary to recycle metals used in waste products.

The main research aim is to establish the metal resources circulation system based on the non-ferrous smelting industry. Research activities including non-ferrous metallurgy along with mineral processing beyond the traditional framework are intended to achieve the high efficiency circulation of metal resources and environmental conservation in the future. Researches for smelting processes for primary and secondary resources, treatments

of by-products and stabilization of environmental load elements, etc. are conducted.

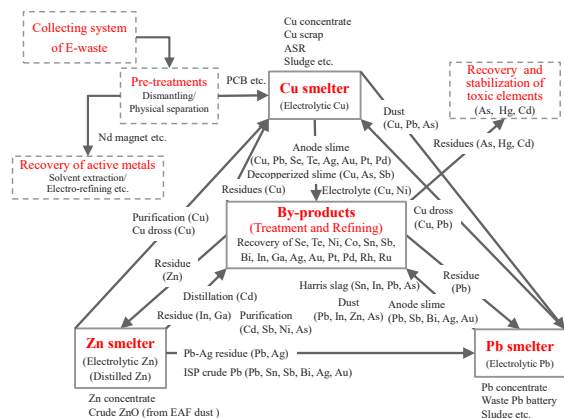

Linkage among copper, lead and zinc smelters to recover valuable metals from various type of resources



専門分野・キーワード | 機能性無機材料 / 自然エネルギー変換デバイス / 原子空間制御
SPECIALIZED FIELD・KEY WORD | inorganic materials / energy-harvesting devices converting natural energy into electrical energy / ion-exchange and intercalation

- 機能性無機材料の物質設計と合成プロセスの開発
- 環境に適した太陽電池材料の開発と素子への応用
- 中温域で動作する燃料電池の要素材料の開発
- 半導体量子ドットの溶液合成プロセスの開発
- Design of inorganic materials and development of their synthesis techniques
- Development of novel semiconductors for environmental-friendly solar cell and their application to devices
- Development of elemental materials in intermediate temperature fuel cells
- Syntheses of colloidal semiconductor quantum dots

小俣 孝久 教授

Takahisa OMATA, Professor

takahisa.omata.c2@tohoku.ac.jp

佃 諭志 講師

Satoshi TSUKUDA, Senior Assistant Professor

鈴木 一誓 助教

Issei SUZUKI, Assistant Professor

ドライ アルンクマール 助教

Arunkumar DORAI, Assistant Professor

原子の占有空間をデザインし環境調和型材料・デバイスを生み出す

人類がこれまで経験してきた大きな変革は新しい材料の登場が引き金となっており、現在直面しているエネルギー、環境、資源に関わる諸課題に対しても、必ずやそれらを解決へと導く材料があるはずです。先人たちの努力により、誰もが容易に入手できる安定な物質はもはや研究しつくされており、今私たちが渴望している新材料はダイヤモンドのように使用環境で実質的に安定な準安定物質からなるに違いありません。私たちの研究室では、そのような準安定物質を材料の新大陸と位置づけ、原子的なフレームワークをデザインした望む機能を発現する準安定無機化合物を、前駆体化合物中の可動イオンの置換や挿入により創製し、それらを環境調和型デバイス・システムへと応用すべく研究を進めています。現在は、次世代型の薄膜太陽電池、中温作動型燃料電池、省エネ・広色域ディスプレイの中核をなす要素材料の開発とその素子化を研究しています。

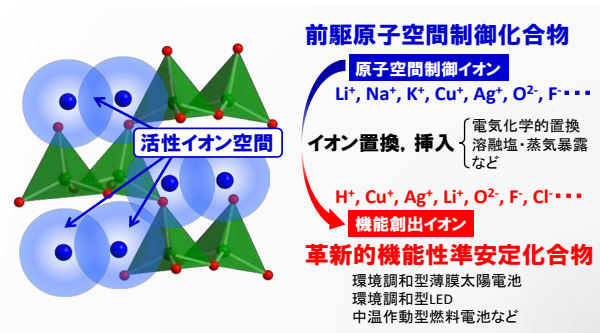

Creation of environmentally-conscious materials based on atomic site designing

Most innovations have been triggered by advent of new materials, and the present energy, environmental and resource issues are expected to be solved by new materials. We focus on to explore new materials and their synthesis routes using ion-exchange and ionic intercalation techniques. Proton conducting phosphate glasses working at intermediate temperatures and narrow gap oxide semiconductors applicable in visible and NIR regions have been recently developed. Simple and safe synthesis routes to cadmium-free quantum dot phosphors and colloidal indium arsenide quantum dots for solar cells were also found out. Thin-film solar cells, fuel cells and light-emitting devices using those materials are now developing.

Intermediate Temperature Fuel Cell

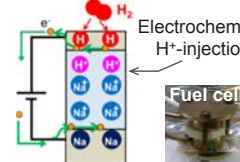

Thin-film Solar Cell

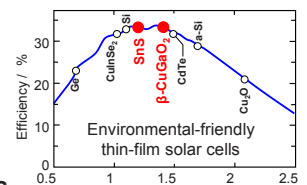

Light-emitting Quantum Dots

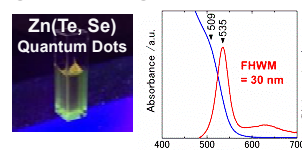

β -CuGaO₂

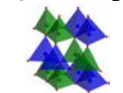

SnS

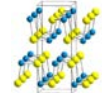



専門分野・キーワード | 分子科学 / 原子衝突物理学 / 運動量空間化学 / 化学反応動力学

SPECIALIZED FIELD-KEY WORD | molecular science / atomic collision physics / momentum space chemistry / chemical reaction dynamics

- 反応過渡系の電子および原子核運動のイメージングと化学反応の駆動原理の可視化
- 分子軌道の運動量空間イメージングと分子振動による電子波動関数形状の歪みの研究
- 原子運動量分光による原子核の分子内運動のイメージングと分子内力場の研究
- 運動量空間化学の開拓とその創薬研究への展開
- 多次元同時計測分光による電子・分子衝突の立体ダイナミクス
- Visualization of the driving principle behind chemical reaction by imaging of the motion of electron and nuclei in a transient, evolving system
- Studies on the origin of vibronic coupling or distortion of electron orbitals due to molecular vibration by looking at molecular orbitals in momentum space
- Studies on intramolecular atomic motions by electron-atom Compton scattering
- Development of momentum space chemistry and its application to medicinal chemistry
- Stereo-dynamics of electron-molecule collision by multi-parameter coincidence experiments

高橋 正彦 教授

Masahiko TAKAHASHI, Professor

masahiko@tohoku.ac.jp

渡邊 昇 准教授

Noboru WATANABE, Associate Professor

鬼塚 侑樹 助教

Yuuki ONITSUKA, Assistant Professor

電子コンプトン散乱を利用した物質の静的および動的性質の可視化

あらゆる物質は2種類の荷電粒子、すなわち電子と原子核から構成されます。したがって、反応性や機能性など物質の多種多様な性質は、物質内での電子の運動と原子核の運動およびそれら運動の協奏に基づく他ありません。当研究室は、そうした最も基本的な観点に立ち、高速電子線を励起源とするコンプトン散乱を駆使した独自の新しい分光法を開発することにより、物質の静的および動的性質の根源的理解と望みの機能の物質への付与を目指して、以下の三つの課題を中心に研究を進めています。

- (1) 電子コンプトン散乱による電子と原子核の物質内運動のイメージング
- (2) 時間分解電子コンプトン散乱による化学反応の駆動原理の可視化
- (3) 多次元同時計測分光による電子・分子衝突の立体ダイナミクス

運動量空間化学の主たる成果

- 電子運動量分光 (EMS; Electron Momentum Spectroscopy)
 - 電子運動量分布 $\langle |\Psi(p)|^2 \rangle$ を分子軌道毎に分けて観測

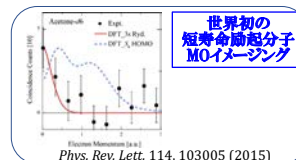
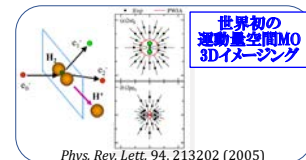
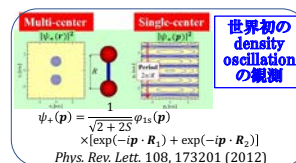
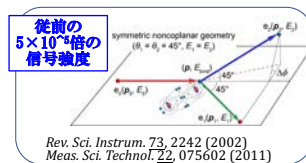

Visualization of static and dynamic nature of matter by means of electron Compton scattering

Properties of matter, such as reactivity and functionality, are determined by the motion of the constituent electrons and nuclei and their concerted effect. For this reason, we aim at understanding of static and dynamic nature of matter at the most fundamental level and exploration of materials having desired functionalities, by developing new and original spectroscopies that would visualize the motion of both electrons and nuclei in matter. They are all basically based on either of electron-electron and electron-atom Compton scattering:

- (1) Imaging of the motion of electrons and nuclei in matter by electron Compton scattering,
- (2) Visualization of the driving principle behind chemical reaction by time-resolved electron Compton scattering,

開発中の時間分解原子運動量分光

- 反応過渡種内で原子核に働く力の実時間計測

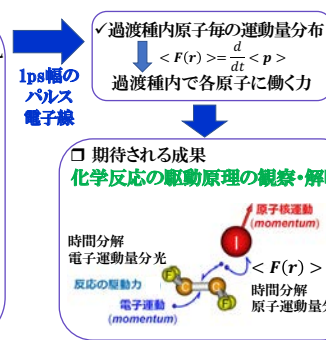
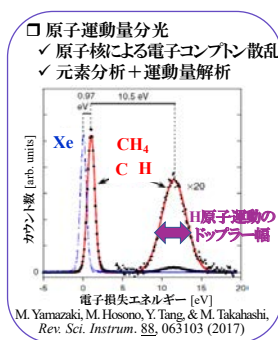

- (3) Stereo-dynamics of electron-molecule collision by multi-parameter coincidence experiments.



専門分野・キーワード | ナノ・マイクロ分析素子／顕微イメージング法／光学検出法／界面化学

SPECIALIZED FIELD・KEY WORD | nano / micro analytical devices / imaging microscopy / optical detection methods / interface chemistry

- 微小界面を計測する顕微レーザー分光法
- 蛍光偏光分光装置の開発とワンステップイムノアッセイ法
- マイクロ水滴を用いるバイオアッセイ法
- ナノ粒子を集積したペーパーマイクロ分析デバイス
- Laser microscopy for spatially restricted liquid interface measurement
- Development of fluorescent polarization apparatus and one-step immunoassay
- Bioassay utilizing aqueous microdroplet
- Nanoparticle-integrated paper microfluidic device

火原 彰秀 教授

Akihide HIBARA, Professor

akihide.hibara.e7@tohoku.ac.jp

福山 真央 助教

Mao FUKUYAMA, Assistant Professor

Mott Derrick Michael 助教

Mott Derrick MICHAEL, Assistant Professor

ナノ・マイクロ空間の化学と分析デバイス

ナノ・マイクロ空間を利用した化学・生化学の集積化と高度化に関する研究分野開拓を中心に研究を進めます。生体・環境・食品・工業プロセスなどを対象とした簡便分析・自動分析などの実現が期待できます。また、単一細胞を対象とする分析、単一分子レベルでの分析など、他の手法からは得られない情報を計測するデバイス・計測技術実現に挑戦します。このような新しい技術のためには、空間制約下での化学反応・界面現象などの特性を明らかにする基礎化学研究が必要になります。そのためのツールとして、顕微イメージング法、顕微レーザー分光法などで、他に例のない高度計測手法の開発を進めます。

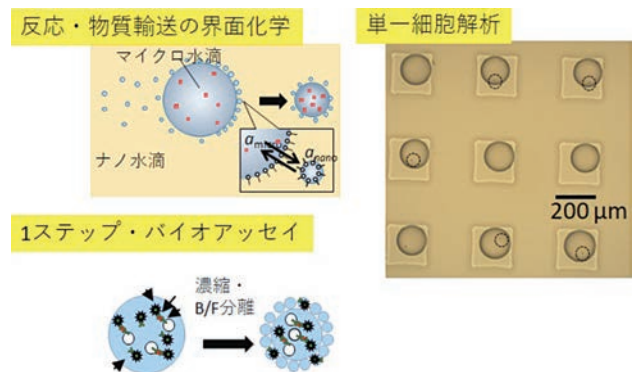

Chemistry in nano/micro space: measurements & applications

We study advanced nano-micro technologies in chemistry and biochemistry and their applications to integrated analytical devices. We investigate easy and automated analytical technologies for life science, environmental science, food safety, and industrial process. We also investigate novel analytical technologies such as single cell analysis, and single molecule analysis. For the advanced technologies, fundamental chemistry such as chemical reaction and interfacial phenomena in a confined space should be revealed in detail. We study unique advanced measurement tools such as microscopic imaging, and laser microscopy.

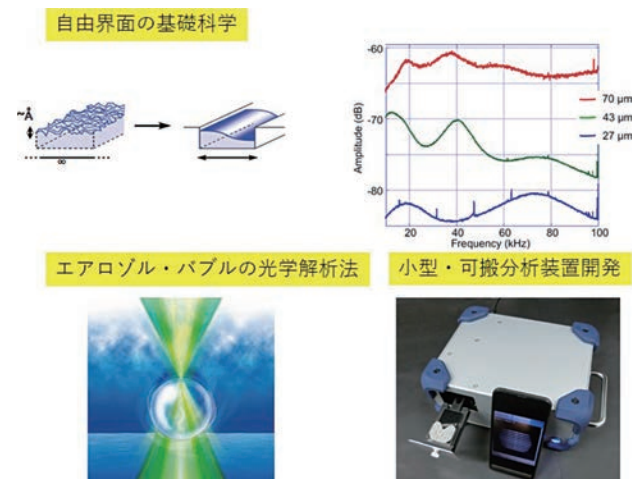



専門分野・キーワード | ナノカーボン/吸着/エネルギー貯蔵/固体反応

SPECIALIZED
FIELD-KEY WORD

nanocarbons / adsorption / energy storage / solid reactions

- 単層グラフェンから成るナノ多孔体の創成
 - 弾性変形するナノ多孔体が引き起こす新しい物理化学現象
 - 先進カーボン材料を利用したエネルギー貯蔵・変換
 - 有機化学的手法に基づく結晶性カーボン材料の創成と応用
 - カーボン材料エッジサイトの高度分析
 - カーボン系材料のヘルスケア分野への展開
- Development of nanoporous materials with single-layer graphene walls
 - Study on new physicochemical phenomena induced by elastic nanoporous materials
 - Study on energy storage and conversion using advanced carbon materials
 - Synthesis of crystalline carbon materials based on organic chemistry and their applications
 - Advanced analysis of carbon edge sites
 - Application of carbon-based materials to healthcare field

西原 洋知 教授

Hiroto NISHIHARA, Professor

hirotomo.nishihara.b1@tohoku.ac.jp

吉井 文晴 助教

Takeharu YOSHII, Assistant Professor

カーボン系材料を中心とした非晶質材料の新展開

当研究室では、従来は構造制御も構造描写も困難であった非晶質を主体とするカーボン系材料に関し、有機合成や化学気相蒸着の手法を用いて原子・分子レベルからのボトムアップ的な材料合成を行い、有機結晶のように構造を規定できる金属カーボン構造体、グラフェンからなる3次元構造体をはじめ、種々の新しいカーボン系構造体および複合材料の調製を進めている。また、先進のカーボン材料分析技術を利用し、カーボン系材料の反応性、耐食性、触媒能等、様々な化学的特性を分子論的に理解し、その精密制御を行っている。さらに、調製した新規材料をスーパーキャパシタ、二次電池、燃料電池、ヒートポンプ、新規エネルギーデバイス、機能性吸着材、触媒、ヘルスケアなど幅広い分野へ応用する検討を、国内外の多数の研究機関および企業と連携しつつ進めている。

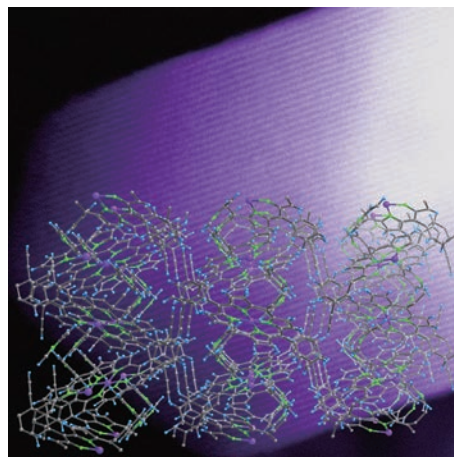

Development of advanced functional carbon materials

non-crystalline materials is also a difficult issue. We have developed the new techniques which allow the bottom-up synthesis of advanced carbon materials with controlled structures at atomic/molecular scale, specifically using organic synthesis or chemical-vapor deposition. Thus, a variety of functional carbon materials have been achieved such as metal-carbon frameworks with defined chemical structures like organic crystals, micro/mesoporous materials with single-graphene walls, and carbon-based composite materials. Also, we focus on the elucidation of physicochemical properties of carbon materials including reactivity, durability, and catalysis from the view point of chemistry by using advanced analysis techniques. Moreover, we proceed in the application of our advanced carbon-based materials for supercapacitors, secondary batteries, fuel cells,

heat pump, new energy devices, functional adsorbents, catalysis, and healthcare, with many collaborators including research organizations and companies.

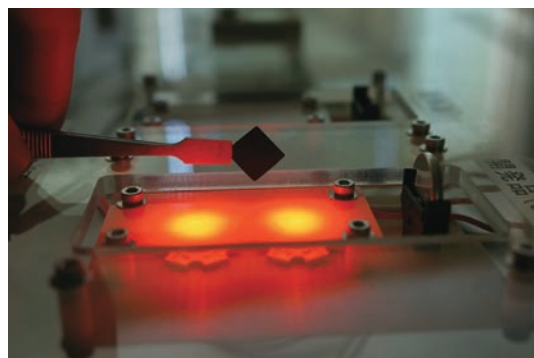



専門分野・キーワード | 有機電子材料 / 分子性導体 / 分子強誘電体 / 分子エレクトロニクス

SPECIALIZED
FIELD-KEY WORDorganic electronic materials / molecular conductors / molecular ferroelectrics /
molecular electronics

- 超分子ローター構造を利用した強誘電体・焦電体・熱伝導体の開発
- 電荷移動型分子集合体デバイスの開発
- 新規な分子性導体・磁性体・強誘電体の開発
- 有機-無機ハイブリッド型ナノ構造を用いた分子デバイスの開発
- 酸化還元活性な有機 π 電子系化合物および金属錯体の開発
- Ferroelectric, pyroelectric, and thermal conducting materials from supramolecular rotators
- Molecular-assembly devices based on charge-transfer interactions
- Novel molecular conductors, magnets, and ferroelectrics
- Molecular devices based on organic-inorganic hybrid nanostructures
- Redox active organic π -electron and/or metal-coordination compounds

芥川 智行 教授

Tomoyuki AKUTAGAWA, Professor

akutagawa@tohoku.ac.jp

藪 浩 准教授

Hiroshi YABU, Associate Professor

星野 哲久 助教

Norihsa HOSHINO, Assistant Professor

武田 貴志 助教

Takashi TAKEDA, Assistant Professor

多重機能を有する分子性材料の創製

有機分子の設計自由度に着目した分子集合体の多重機能の構築および無機材料とのハイブリッド化を試みています。導電性・磁性・強誘電性の観点から、分子性材料の電子スピン構造を設計し、その集合状態を制御する事で、マルチファンクショナルな分子性材料の開発を行っています。例えば、分子性結晶内の分子回転に関する自由度を設計し、分子の flip-flop 運動を利用した双極子モーメントの反転が実現できます。カチオン性の超分子ローター構造の回転周波数・対称性・方向性などの精密制御から、強誘電体の転移温度・応答速度・抗電場などの諸物性が設計可能となります。また、磁性機能を有するアニオン性ユニットとの複合化により、強磁性-強誘電性などのマルチファンクショナルな分子性材料の開拓を目指した研究を展開しています。単結晶・柔粘性結晶・液晶・ゲル・LB 膜など多様な分子集合体を研究対象とし、将来の分子エレクトロニクスの実現に必要な基礎的な研究を試みています。

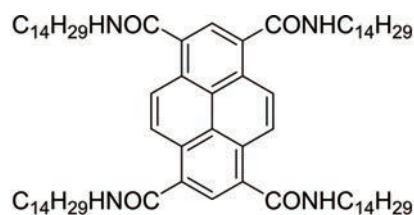

1

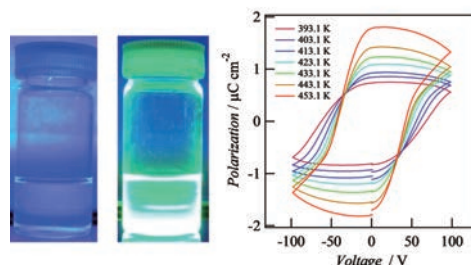

Fabrications of multifunctional molecular materials

Multifunctional molecular-assemblies and hybrid organic-inorganic materials are examined from the viewpoint of structural freedom of organic molecules. The spin and electronic states of molecular-assemblies are designed in terms of electrical conductivity, magnetism, and ferroelectricity. For example, the designs of flip-flop motions and dipole inversions in the crystals realized the ferroelectric properties. The hybrid assemblies with the supramolecular rotators and magnetic anions formed the multifunctional ferroelectric - ferromagnetic materials. Diverse molecular assemblies from single crystal, plastic crystal, liquid crystal, gel, to Langmuir-Blodgett film are our research targets. The researches will be essential for future molecular electronics.

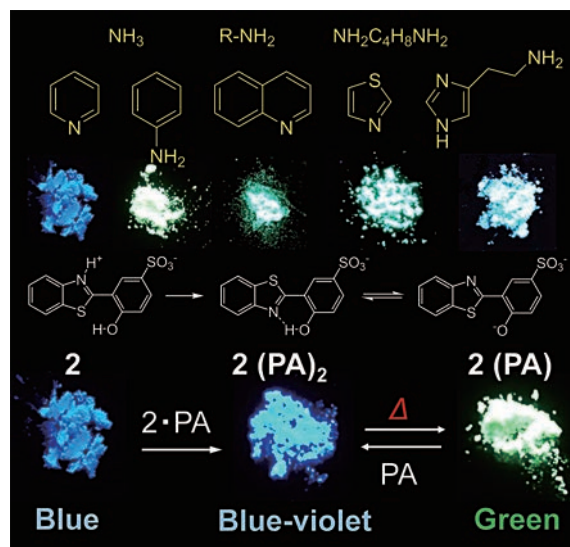



中川 勝 教授

Masaru NAKAGAWA, Professor

masaru.nakagawa.c5@tohoku.ac.jp

専門分野・キーワード | 材料科学／高分子化学／単分子膜工学／ナノインプリント

SPECIALIZED FIELD・KEY WORD | material chemistry / macromolecular science / monolayer engineering / nanoimprinting

- 光ナノインプリント技術のレジスト材料の開発と一桁ナノ造形
- レーザー加工孔版印刷法の開発と光硬化性液体の位置選択的塗布
- 蛍光干渉縞による精密位置合わせと積層化
- 金属ナノ構造体の光学・電子デバイス応用
- Single-digit-nanometer figuration by development of resist materials in UV nanoimprint technology
- Laser-drilled screen printing for location-selective placement of photo-curable resin liquids
- Alignment and building by fluorescence interference fringes
- Application of metal nano-structures to optical and electronic devices

界面機能分子制御に基づく光機能材料の創製

微細加工技術において次世代のものづくり基盤技術として期待されているナノインプリント技術に着目している。分子レベルで考える化学的な視点から、界面機能分子制御の学理を目指し、ナノインプリント技術で展開できる先進的な光機能材料の創製を行っている。金属微細構造形成・応用展開を目指した可視光応答メタ材料の作製、微細形状観察に適した光機能材料作製を目指したナノインプリント用蛍光性光硬化性樹脂の開発、サブ15nm 構造造形を目指したスクリーン印刷法と光ナノインプリント法の融合による高粘度光硬化性組成物の位置選択的塗布、ブロック共重合体の微細加工への展開を目指した極限ナノ光造形に関する研究を行っている。これらの研究を通じて再生環境エネルギー材料や極限ナノ構造デバイスへの展開も進めている。

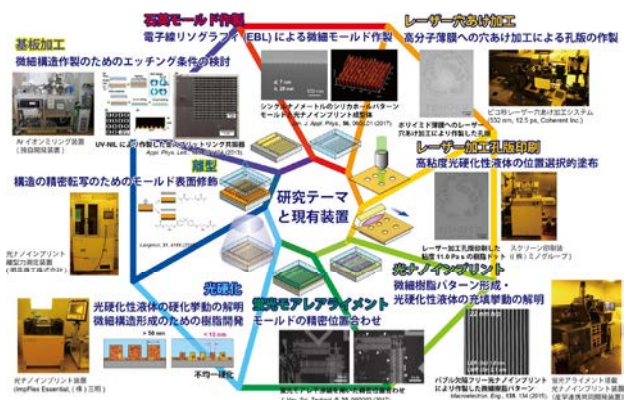

Advanced photo-functional materials for nanoimprint

Nakagawa group has dedicated to pursue scientific principles for molecular control of interface function occurring at polymer/other material interfaces and to put them into practice in nanoimprint lithography promising as a next generation nanofabrication tool. We are developing advanced photo-functional materials such as sticking molecular layers for “fix by light”, UV-curable resins and antisticking molecular layers for “preparation by light”, fluorescent resist materials for “inspection by light”, and hybrid optical materials “available to light” and new research tools such as mechanical measurement systems to evaluate release property of UV-curable resins. Our research aims at creating new devices to control photon, electron, and magnetism.

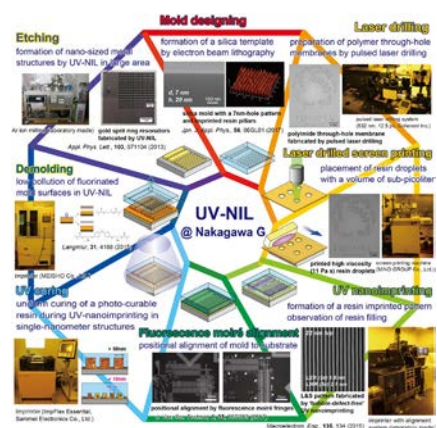



専門分野・キーワード | ナノ薬剤／有機ナノ粒子／抗癌薬

SPECIALIZED
FIELD-KEY WORD

Nano Drugs / Organic Nanoparticles / Anti-cancer Drugs

- サイズ制御された有機ナノ粒子の作製
- 新たなデザインが施された抗癌性ナノ薬剤の創製とその薬理効果
- ナノ点眼薬の創製とその薬理効果
- バイオプロセスを巧みに活かした薬効化合物の合成
- ナノ粒子化による生物由来色素の高機能化
- Fabrication of size-controlled organic nanoparticles
- Creation of new-designed anti-cancer nanodrugs and their pharmacological activities
- Preparation of nano eye drops and their pharmacological activities
- Synthesis of drug compounds by using bio-process
- Functionalization of pigments derived from organism by forming nanoparticles

笠井 均 教授

Hitoshi KASAI, Professor

hitoshi.kasai.a6@tohoku.ac.jp

小関 良卓 助教

Yoshitaka KOSEKI, Assistant Professor

ダオティ ゴックアン 助教

Anh Thi Ngoc DAO, Assistant Professor

有田 稔彦 助教

Toshihiko ARITA, Assistant Professor

鈴木 龍樹 助教

Ryuju SUZUKI, Assistant Professor

難水溶化という従来の逆の分子設計に基づく新規ナノ薬剤の創出

従来の薬化合物の設計としては、薬理効果を有する化合物に水溶性の置換基を付けることが一般的でした。ところが、抗がん治療に用いる薬剤の場合、水溶性化合物を静脈注射投与すると、血中に移行後、腎臓から濾過されやすい上、正常組織にも拡散しやすいこと、また、100nm以上のマイクロ薬剤の場合は、マクロファージに貪食された後、肝臓に運ばれることが知られています (Fig.1)。

当該研究分野では、上記の課題を克服するため、抗がん活性薬化合物にコレステロール誘導体などの難水溶性置換基を化学的に連結することや2量体化などを施すという従来とは真逆の薬剤設計を遂行することに加えて、有機ナノ粒子の作製法である再沈法を駆使することにより、100nm以下のナノプロドラッグ (Fig.2) を作製する技術を確認しました。その結果、腫瘍組織の細胞内にまで効率的なドラッグデリバリーが可能な抗癌性ナノプロドラッグを創出できることや、本技術が点眼薬などにも幅広く応用展開できることが分かってきました。近い将来での実用化に向けて邁進中です。

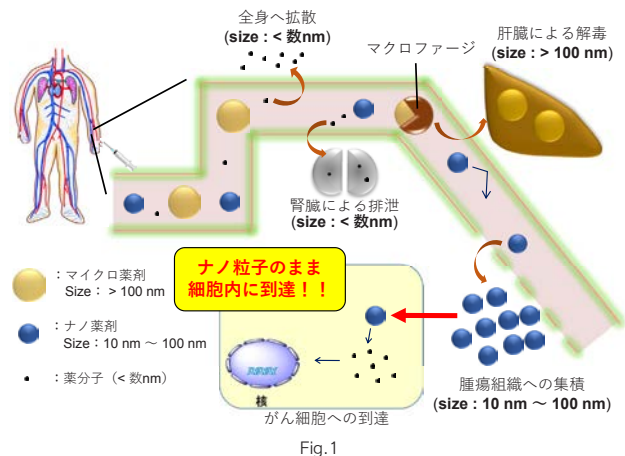

Fabrication of The Novel Designed Nanodrugs Composed of Poorly Water-Soluble Compounds

For the design of the conventional drug compound, it was common to add a water-soluble substituent to a compound having a pharmacological effect. However, in the case of anti-cancer drugs, it was reported that the water-soluble compounds given by using intravenous administration were easily filtered from kidney or diffused even in normal tissue. On the other hand, it is known that, when μ m-sized drugs with more than 100nm were administrated in the blood, they tended to be transported to the liver after macrophages were phagocytosed (Fig.1).

In our group, in order to overcome the above problems, we are designing the novel anti-cancer drugs composed in the dimer or the compounds to which the poorly water-soluble substituent such as a cholesterol derivative are

chemically linked. In addition, by utilizing our technique of reprecipitation for fabrication of organic nanoparticles, we could establish the method to obtain 100 nm or less of the nano-prodrugs (Fig. 2). As a result, we have found that our anti-cancer nano-prodrugs themselves could be delivered even within the cells of the tumor tissue, and this strategy was applicable for the other drugs such as eye drops and so on. We are aiming at practical application of this nano-prodrugs in the near future.

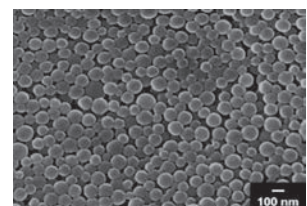

Fig. 2

研究支援組織

研究支援部門 Research Support Section

・ 事務部

多元研事務部では、44名のスタッフが多元研における研究・教育活動の支援業務を行っています。総務係、人事係、研究協力係からなる総務課と、司計係、経理係、用度係、管理係からなる経理課で構成され、一般的な事務的業務だけでなく、教職員や学生・大学院生のサポート、研究費の申請や、イベントや会議の運営補助など、多岐にわたる業務を行っています。

・ 図書室

多元研図書室は、閲覧、相互利用、参考調査、学習や研究に必要な資料の購入、受入などの業務を担い、図書の適切な管理と運用を持って、研究活動を支援しています。片平キャンパスのAIMR本館に位置し、東北大学に所属する教職員や学生が使用できる閲覧室と学習スペースにも備えています。

・ 安全管理室

研究所内の環境・安全・防災に関する講習会や訓練などの企画・実施、「安全マニュアル」の制作の他、定期的な巡視の実施など、研究所の安全を確保するための安全衛生管理活動を行っています。また、多様な研究室や職域等で発生する個々の事案への対応も行っています。

・ 広報情報室

多元研における広報活動や快適なネットワーク環境の整備など多岐にわたる支援業務を行っています。業績を掲載した評価資料「多元物質科学研究所 研究業績・活動報告」など、研究所の公式な刊行物の編集発行や、ウェブサイト管理、プレスリリース、イベント支援などの業務も行っています。

・ 技術室

技術室では、49名の技術職員（再雇用職員4名を含む）が、研究者の要請に応じてさまざまな技術を学び蓄積しながら実験研究をサポートしています。研究者から要請される技術支援は多様であり、経験、技術を生かしてその要請に応えるため、個人あるいは組織としての技術力向上に努めています。

技術室

機械工場

機械工場では、研究者の要求に応じた実験装置の設計・試作、既存の装置の改造などを主な業務としています。二次元・三次元CADシステムやCNC工作機械を順次導入して設備の高機能化を図ると共に、熟練技術者の豊富な経験を若い技術者に伝承することで様々な要求に応えられるよう日々「装置（モノ）づくり」に取り組んでいます。

学生教育の一環としては「機械製図講習会」・「機械工作安全作業講習会」を毎年開催して技術の普及に努めています。また、社会貢献活動として見学や中学生職場体験活動の受け入れも行っています。

現在12名程の職員が在籍していますが、このように多くの職員と最新の加工設備を擁する付属工場は全国的にも類が無く、当研究所の特色のひとつになっています。

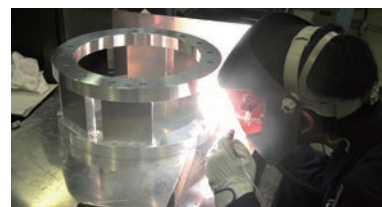

光器械加工部門では、研究者の要求に応じた精密な平面・球面・反射鏡、特殊なレンズやプリズムの製作及び結晶や特殊材料の切断研磨業務を行っています。面精度が良くかつ表面粗さが小さい熔融石英ガラス基板では表面形状をレーザー干渉計で測定しながら加工し、面精度 $\lambda/50$ ・面粗さ（WYKO社非接触表面形状測定装置TOPO2D使用）rms0.1nmを得ています。凹・凸面鏡の製作では、面粗さrms0.1～0.3nmの非常に滑らかで、焦点距離の誤差の少ないものを作り上げる技術を持っています。

今まで培ってきた技術を最大限に駆使して研究者の期待に応え、さらに新しい技術を獲得できるように日々努めています。

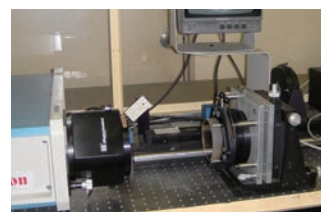

ガラス工場

ガラス工場では研究者から依頼された実験装置や器具を製作しています。ほとんどの依頼品は市販形状のものでないため受注段階で研究者と十分討議し、研究の目的に最も良く合うように工夫と改良を重ねながら製作しています。

製品はパイレックス管、石英管などのガラスをハンド加工とガラス旋盤、研削機、切断機などによる加工を織り交ぜながら完成品に仕上げます。



プロジェクト支援

再雇用3名を含む25名が、共通機器（多元CAF）の管理・運営と兼務する形で、研究プロジェクトの支援に携わり、多様な技術を発揮し、研究者の構想を迅速に具体化するとともに技術の向上に努めています。スタッフは電子回路、超高真空、実験機器・装置の開発・改良、測定・制御ソフトウェア開発、結晶育成、薄片研磨、化学分析、レーザーシステム、生物・バイオ関連技術などの技術要素を持ち、1人1人はエフォートにより複数の支援を行うことで多くの支援件数にえています。また、学生の実験指導や安全教育・管理にも携わり、研究所全体の発展に貢献しています。

業務の一例

■ 全固体リチウム電池の作製と充放電測定によるデバイス性能評価



グローブボックス内で全固体リチウム電池を製作している様子



定電流充放電装置

■ 多成分系ケイ酸塩融体（マルチアニオン融体）の物性解明ならびに低レベル放射性廃棄物のガラス固化処理プロセスの技術支援

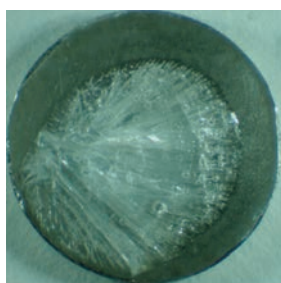

白金基板上に凝固した透明なリチウムダイシリケート

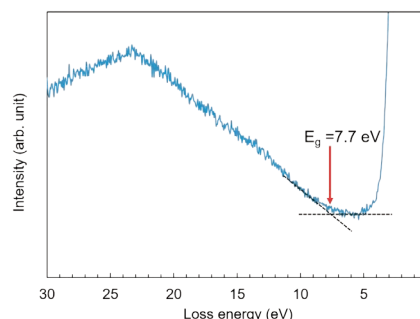

リチウムダイシリケートのバンドギャップ評価

J. Am. Ceram. Soc., 103 (2020) 5139-5144.

Machine Shop

In the Machine shop, machinists prepare original experimental apparatus designed by researchers. Staff introduce advanced facilities and also make effort to hand down the highly skills to next generation. Additionally, our staff hold training courses of mechanical drawing and machine tools operation for students. The Machine shop is one of the unique characteristics of our institute.



Glass shop

According to an individual order to the Glass-blowing workshop, researchers can get a variety of laboratory glassware. Staff in the workshop closely discuss with researchers and produce the best tools for their study. Products are made through complex processes with hand-craft, lathes and other machines.

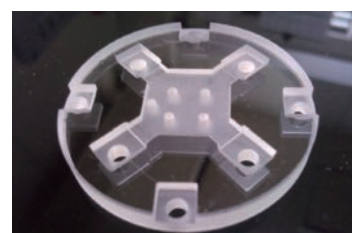

Project Support

Central analytical and technical supporting group assists research with various skills concerning electronic circuit, ultra-high vacuum systems, development or improvement of experimental apparatus, creation of software for measurement or control devices, crystal growth, preparation of thin films, chemical analyses, laser systems, bio-technologies and so on. Our Staff can embody each researcher's ideas. Also staff take part in education for students, safety management and contribute to the advancement of our institute.



多元 CAF

多元物質科学研究所 Central Analytical Facility (略称：多元 CAF) は、電子顕微鏡や、X 線分析装置、核磁気共鳴分析装置 (NMR)、レーザー分光分析装置など大型特殊装置を用いて各種材料の分析評価を支援してきた共通分析機器室と、多元ナノ材料研究センターの支援およびナノテクノロジー分野の研究推進を目的として、最新鋭の特別設備導入により設立されたナノテクニカルラボを融合し、2010 年度に発足しました。多元 CAF では、幅広い材料開発の研究支援を目的に、最新鋭の分析評価機器の管理・運営を行っています。

Central Analytical Facility in Institute of Multidisciplinary Research for Advanced Materials (Designated as Tagen CAF) was established in 2010, by combining Common Analytical Facility, which supported the analysis and characterization of various materials using special equipments, such as the electron microscope, X-ray diffraction devices, nuclear magnetic resonance analyzer, laser spectroscopy devices, etc., and Nanotechnical Laboratory, which supported the researches in Hybrid Nano-Materials Research Center on nanotechnology using the latest special devices. Tagen CAF is supporting the researches on the development of various materials using advanced analytical apparatuses.

機器一覧

A. 組成分析装置

Apparatuses for ultimate analyses

- 元素分析装置
(炭素・水素・窒素・酸素分析装置、酸素・窒素分析装置、炭素・硫黄分析装置)
Elemental analyzer (C-H-N analyzer, O analyzer, S-X analyzer)
- ICP 発光分析装置
Inductively coupled plasma emission spectrophotometer (ICP-AES)
- 微小部走査 X 線分析装置
Electron probe micro analyzer (EPMA)
- 多機能型素材分析装置 (X 線光電子分光装置)
Multi-functional material analyzer
(X-ray photoelectron spec-trometer: XPS)
- X 線光電子分光装置
X-ray photoelectron spec-trometer (XPS)
- 飛行時間型二次イオン質量分析装置
Time of Flight secondary ion mass spectrometer (TOF-SIMS)
- グロー放電質量分析装置
Glow discharge mass spectrometer (GDMS)



B. 分子構造解析装置

Apparatuses for molecular structure analyses

- 核磁気共鳴装置
(溶液用 NMR400/600MHz)
NMR 400/600 MHz
- デジタル NMR 装置
(溶液用多核 NMR)
NMR 500 MHz
- ナノデバイスイオンダイナミクス計測装置
(固体用 NMR400/600MHz)
Nano device ion dynamics analyzer
(Solid-state NMR spec-trometer)
- 時間・空間分解精密状態解析システム
The time and space resolution precision state analysis system
(Laser Raman)
- 超高速反応解析システム
Super-high-speed reaction analysis system
(Laser flash spec-trometer)
- パルス EPR
Electron paramagnetic resonance spectrometer (EPR)



C. 構造組織解析装置

Apparatuses for crystal structure and microstructure analyses

- 電界放射型走査電子顕微鏡
Field emission type electron microscope (SEM,EDX,EBSP)
- ナノエリア解析システム
Nano area analysis device
- 走査型プローブ顕微鏡
Atomic force microscope (AFM,SNOM)
- 高分解能電解放出形走査電子顕微鏡
High resolution field emission type electron microscope
(High resolution FE-SEM)
- 全自動粉末 X 線回折装置
Automatic powder X-ray diffraction devices (XRD)
- 蛍光 X 線分析装置
X-ray Fluorescence (XRF)
- 共通 X 線装置
X-ray diffraction devices
 1. RINT-V
 2. RINT-H
 3. 小角散乱装置
Small angle scattering device
 4. X'Per
- 単結晶自動 X 線構造解析装置
- 三次元マイクロストレス X 線実測システム
X-ray microarea three-dimensional stress measuring system
- レーザーイオン化質量分析装置 (MALDI-TOF/MS)
Laser desorption ionization mass spectrometer
- イオントラップ型質量分析装置 (ESI-TOF/MS)
Ion trap mass spectrometer
- 高分解能フーリエ変換赤外分光光度計 (FT-IR)
High-resolution Fourier transform infrared spectrophotometer
(FT-IR)
- 示差熱天秤 - 質量分析同時測定装置 (TG-DTA/GC-MS)
Thermogravimetry-differential thermoanalysis/mass spectrometry
simultaneous measurement device (TG-DTA/MASS)
- 熱分析装置
Thermal analysis devices
 1. 超高温示差走査熱量計
Super high temperature differential scanning calorimeter (DSC)
 2. 熱膨張計
Thermomechanical analyzer (TMA)
- 精密万能試験機
Autograph
- 紫外可視分光光度計
UV-Vis spectrophotometer
- レーザー回折式粒度分布測定装置
Laser diffraction particle size analyzer
- 表面粗さ測定装置
Surface roughness measuring instrument



D. 基盤設備

Base facilities

- 液体窒素供給システム
Liquid nitrogen supply system
- ヘリウムガス回収装置
Helium gas recovery device
- ゾーン融解型単結晶育成装置
Zone melting type single crystal growth device
- アーク溶解炉
Arc melting furnace



建物案内図



B06 多元研 西 1 号館
(科学計測研究棟 S 棟)

IMRAM West Building 1

B07 多元研 西工場
(工場棟)

IMRAM West Technical Plant

B08 多元研 西 2 号館
(科学計測研究棟 N 棟)

IMRAM West Building 2

B01 図書室

Library (AIMR Main Building 2F)

C02 多元研 東 1 号館
(反応化学研究棟 1 号館)

IMRAM East Building 1

C03 多元研 東 2 号館
(反応化学研究棟 2 号館)

IMRAM East Building 2

C04 多元研 東 3 号館
(反応化学研究棟旧館)

IMRAM East Building 3

E02 南総合研究棟 1
(材料・物性総合研究棟 II)

South Multidisciplinary Research Laboratory 1

E03 南総合研究棟 2
(材料・物性総合研究棟 I)

South Multidisciplinary Research Laboratory 2

F01 多元研 南 1 号館
(素材工学研究棟 1 号館)

IMRAM South Building 1

F02 多元研 事務部棟

IMRAM Administration Building

F03 多元研 共同研究棟

IMRAM Cooperative Research Building

F04 多元研 南 2 号館
(素材工学研究棟 2 号館)

IMRAM South Building 2

F05 多元研 南 3 号館
(素材工学研究棟 3 号館)

IMRAM South Building 3

アクセス

仙台市内マップ SENDAI CITY MAP

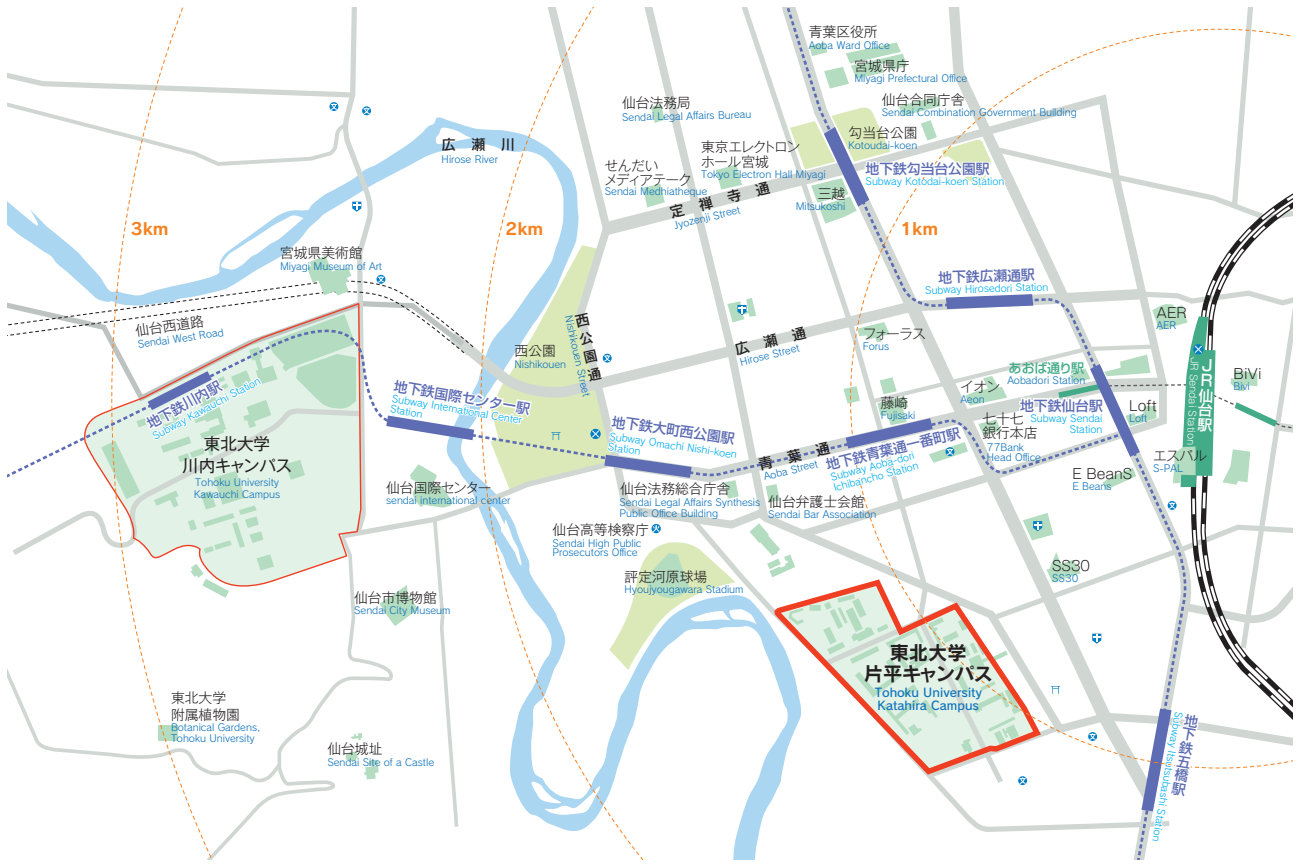

日本と仙台の位置 POSITION of JAPAN and SENDAI

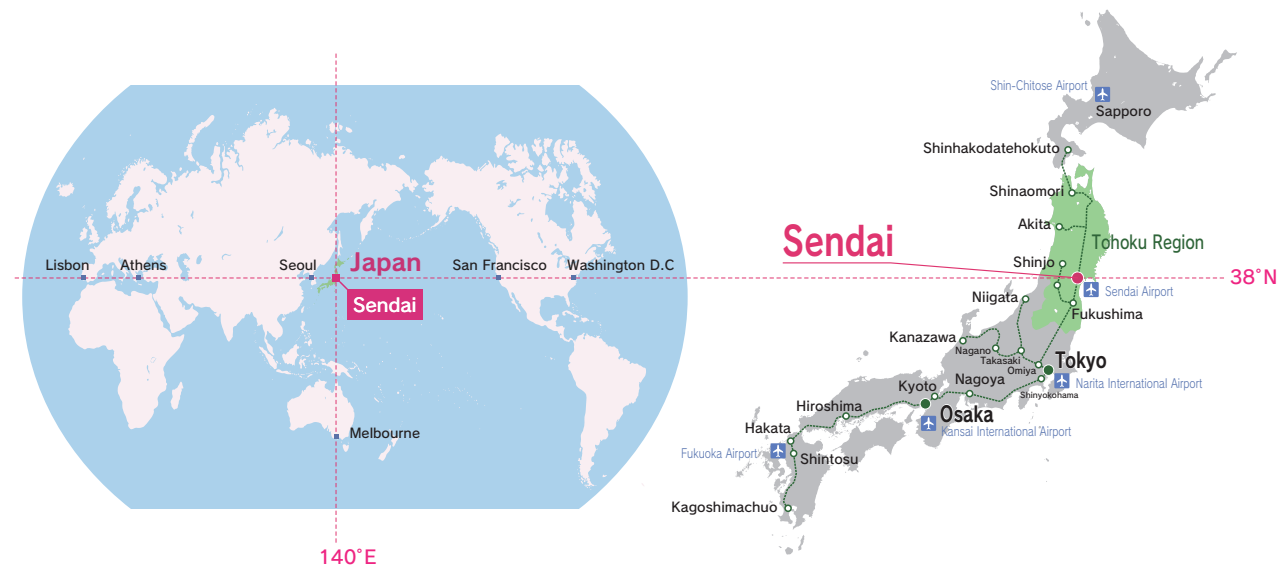

- Access to Sendai Station**
- From Sendai Airport to Sendai Station by railway: 30m
 - From Tokyo Station to Sendai Station by Tohoku Shinkansen (Bullet train): 1h40m
- From Sendai Station**
- On foot: About 20 minutes
 - By taxi: About 5 minutes

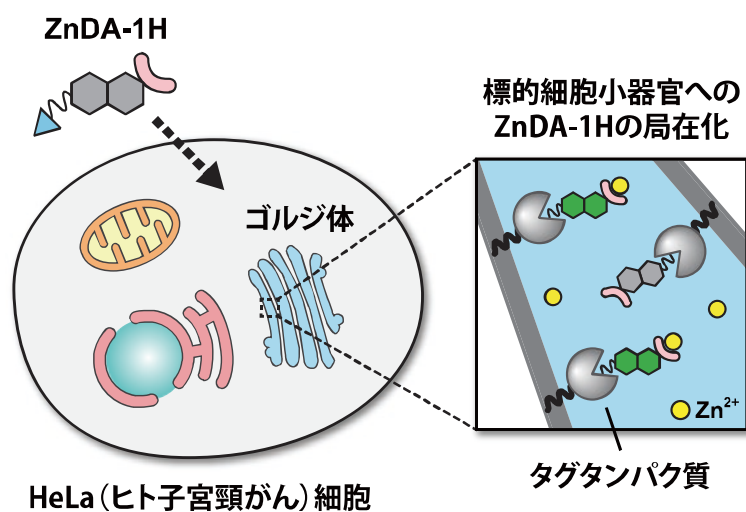

ZnDA-1H の細胞小器官局在化の概念図

「細胞小器官内の遊離亜鉛イオンの定量技術を開発～亜鉛の生理機能と関連疾患メカニズムの解明に期待～」より

東北大学 多元物質科学研究所

研究所長 寺内 正己

〒980-8577 仙台市青葉区片平2丁目1番1号
 TEL:022-217-5204 FAX:022-217-5211
 URL:<http://www2.tagen.tohoku.ac.jp/>

**INSTITUTE OF MULTIDISCIPLINARY RESEARCH
 FOR ADVANCED MATERIALS TOHOKU UNIVERSITY**

Director: Professor Masami Terauchi
 Address: 2-1-1, Katahira, Aoba-ku, Sendai 980-8577, JAPAN

Facebook
<https://www.fb.com/tagen.tohoku.ac.jp/>

Twitter
https://twitter.com/team_tagen

YouTube チャンネル
<https://www.youtube.com/channel/UCgiZBMLdNlnJp1Dkky09fgA>

メールマガジン
<http://www2.tagen.tohoku.ac.jp/information/mailmagazine.html>